

— **Alcuni esempi della nostra produzione**
Einige Beispiele Unserer Produktion
Some our production samples —

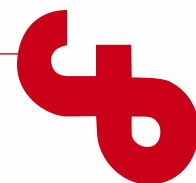

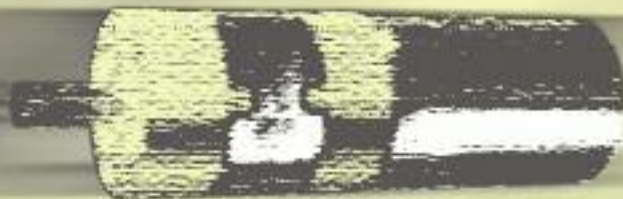

Alcuni esempi della nostra produzione
Einige Beispiele Unserer Produktion
Some our production samples

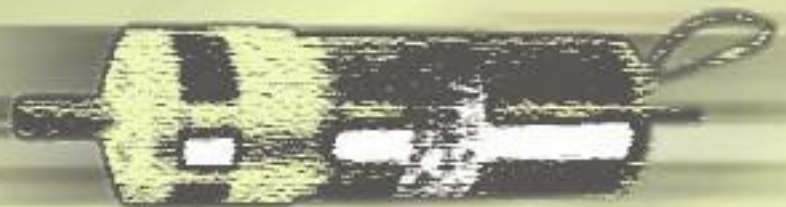
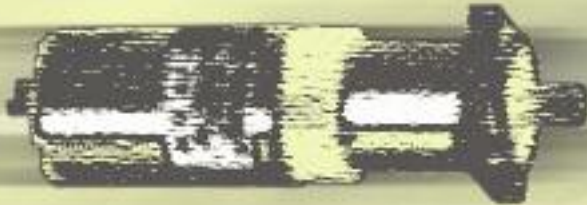

MR 724 20



12/24 Vdc 5 W \varnothing 24

MR 724 22



12/24 Vdc 5 W \varnothing 24

MR 383 28



12/24 Vdc 8 W \varnothing 28

MR 615 30 Q



12/24 Vdc 22 W \varnothing 37 x 34

MR 735 32



12/24 Vdc 13 W \varnothing 30 x 35

MR 737 35 Q



12/24 Vdc 10/25 W 35 x 35

MR 742 42



12/24 Vdc 30 W \varnothing 42

MR 737 42



12/24 Vdc 22 W \varnothing 42

MR 752 52/752 L 52
MR 752 52 E-H-HE

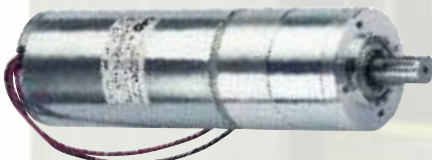

12/24 Vdc 60 W \varnothing 52

MR 742 45 2C

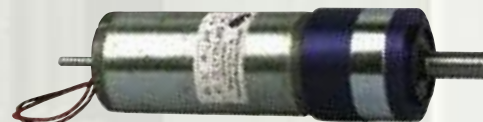

12/24 Vdc 30 W \varnothing 45

MR 763 63/763 L 63



12/24 Vdc 70/110 W \varnothing 63

MR 752 63/752 L 63



12/24 Vdc 40/60 W \varnothing 63

MR 977 80 Q



12/24 Vdc 130 W \varnothing 80 x 80

MR 977 80 2C



12/24 Vdc 130 W \varnothing 80

Motoriduttore . Getriebemotor . Gear motor

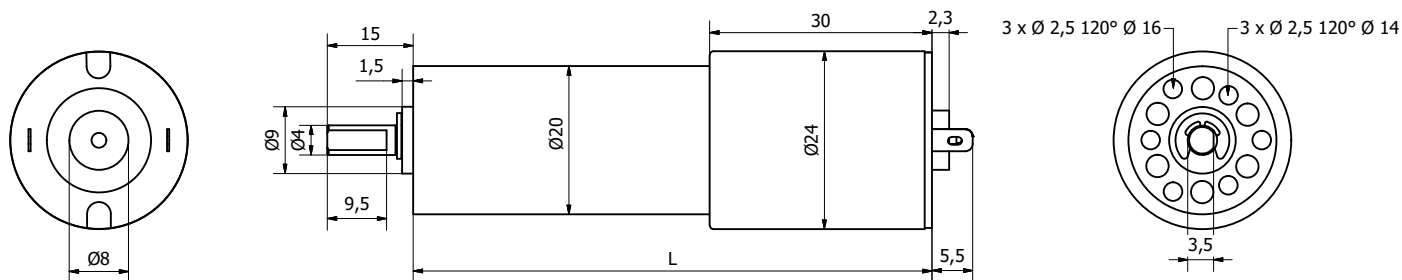

TIPO	Rapporto riduzione	L mm	*R.P.M. a vuot min ⁻¹	*R.P.M. S 2 min ⁻¹	Coppia S 2 Nm	Coppia Max Nm	I max 24 Vdc
MR 724 20 1/16	16	62	620	280	0,11	0,2	1,6
MR 724 20 1/64	64	70	155	70	0,44	0,8	1,6
MR 724 20 1/256	256	78	39	17	1,2/0,5 A	1,5	0,7

Lunghezza "L" del motoriduttore in funzione della riduzione e del numero di giri in uscita con il motore standard 724, 5 W resi, 12000 giri a vuoto 12 o 24 Vdc. Corrente di spunto 1,6 A.

Albero di uscita supportato da una boccia autolubrificante. Il motore trattato galvanicamente per resistere alla corrosione. Il corpo del riduttore è in delrin.

* Le velocità di rotazione sono soggette a variazioni di $\pm 10\%$.

Le prove di carico sono state eseguite con una corrente di (0,85 A) non un ciclo di 3' ON 6' OFF.

La corrente di spunto è di (I max) e può essere mantenuta per 2".

Forze massime che possono agire sull'albero di uscita: Assiale 30 N, Radiale 10 N sul punto esterno dell'albero di uscita.

MR 724 20

Die Länge "L" des Getriebemotors ist abhängig von der Untersetzung und der Ausgangsumdrehungszahl.
Der Standardmotor 724 hat folgende Eigenschaften: 5 W Leerzaufdrehzahl 12000, 12 oder 24 Vdc. Anlaufstrom 1,6 A.

Die Abtriebswelle ist auf einem selbstschmierenden Lager gelagert. Der Motor ist gegen die Korrosion galvanisch behandelt.
Das Gehäuse des Getriebes ist aus Delrin.

* Die Drehgeschwindigkeiten haben eine Toleranz von $\pm 10\%$.

Die Belastungsversuche wurden mit einer Stromstärke von (0,85 A) und einem Spiel von 3' ON und 6' OFF durchgeführt.
Der Anlaufstrom ist von (I max) und darf die Dauer von 2" nicht überschreiten.

Höchstkräfte die auf die Abtriebswelle wirken können: Längskraft 30 N, Radialkraft 10 N auf der Spitze der Antriebswelle.

TYP	Verhältnis	L mm	*R.P.M. Leerlauf min^{-1}	*R.P.M. S 2 min^{-1}	Drehmoment S 2 Nm	Höchstdreh Moment Nm	I max 24 Vdc
TYPE	RATIO	L mm	*R.P.M. no load min^{-1}	*R.P.M. S 2 min^{-1}	S 2 Torque Nm	Max Torque Nm	I max 24 Vdc
MR 724 20 1/16	16	62	620	280	0,11	0,2	1,6
MR 724 20 1/64	64	70	155	70	0,44	0,8	1,6
MR 724 20 1/256	256	78	39	17	1,2/0,5 A	1,5	0,7

Length "L" of the gearmotor as a function of reduction and output number of revolution with the standard motor 724, output 5 W, 12000 Rpm loadness, 12 or 24 Vdc. Starting current 1,6 A.

Output shaft supported by self lubricating bushines.
The motor is plated for corrosion strength. The reductor body is Delrin made.

* The rotation speed can change of $\pm 10\%$.

The test was made using a (0,85 A) current with a timing 3' ON 6' OFF.
The starting current is (I max) and cannot be maintained for more than 2".

Max. forces which may on the output shaft: Axial 30 N, Radial 10 N on the extremity of output shaft.

Motoriduttore . Getriebemotor . Gear motor

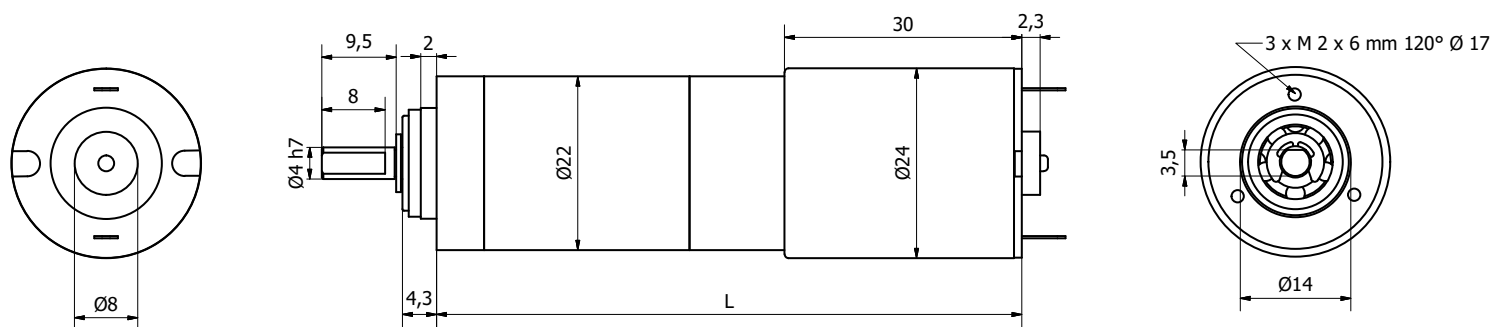

TIPO	Rapporto riduzione	L mm	* R.P.M. a vuoto min ⁻¹	* R.P.M. S2 min ⁻¹	Coppia S2 Nm	Coppia Max Nm	I max 24 Vdc
MR 724 22 1/16	16	62	620	280	0,11	0,2	1,6
MR 724 22 1/64	64	70	155	70	0,44	0,8	1,6
MR 724 22 1/256	256	78	39	17	1,2/0,5 A	1,5	0,7

Lunghezza "L" del motoriduttore in funzione della riduzione e del numero di giri in uscita con il motore standard 724 5 W resi, 12000 giri a vuoto, 12 o 24 Vdc. Corrente di spunto 1,6 A.

Albero uscita supportato da due cuscinetti accoppiati schermati.
Il motore e il riduttore sono trattati galvanicamente per resistere alla corrosione.

* Le velocità di rotazione sono soggette a variazioni di $\pm 10\%$.

Il funzionamento S2 è un funzionamento al 50% di 5' con sovratemperatura max di 80° C in aria libera (0,85 A). La corrente di spunto di (I max) non deve essere mantenuta per più di 2 ".

Forze massime che possono agire sull'albero di uscita: Assiale 80 N, Radiale 100 N sul punto estremo dell'albero di uscita.



MR 724 22

Länge "L" des Getriebemotors abhängig von der Unteretzung und der Ausgangsumdrehungszahl mit Standardmotor 724 5 W Leerlaufdrehzahl 12000, 12 oder 24 Vdc. Anlaufstrom 1,6 A.

Abtriebswelle auf zwei gekuppelten und abgeschirmten Bronzelager gelagert.
Der Motor und das Unteretzungsgetriebe sind gegen die Korrosion galvanisch behandelt.

* Die Drehgeschwindigkeiten haben eine Schwankung von $\pm 10\%$.

Der Betrieb S2 ist ein 50% Betrieb von 5' bei einer Höchstübertemperatur von 80°C in freier Luft (0,85 A).
Der Anlaufstrom von (I max) darf nicht länger als 2" eingehalten werden.

Höchstkräfte die auf die Abtriebswelle wirken können: Längskraft 80 N, Radialkraft 100 N auf der Spitze der Abtriebswelle

TYP	Verhältnis	L mm	* R.P.M. Leerlauf min ⁻¹	* R.P.M. S2 min ⁻¹	Drehmoment S2 Nm	Hochstdreh Moment Nm	I max 24 Vdc
TYPE	Ratio	L mm	* R.P.M. no load min ⁻¹	* R.P.M. S2 min ⁻¹	Torque S2 Nm	Max torque Nm	I max 24 Vdc
MR 724 22 1/16	16	62	620	280	0,11	0,2	1,6
MR 724 22 1/64	64	70	155	70	0,44	0,8	1,6
MR 724 22 1/256	256	78	39	17	1,2/0,5 A	1,5	0,7

Length "L" of the gearmotor as a funtion of reduction and output number of revolution with the standard motor 724 5 output W 12000 Rpm loadness, 12 or 24 Vdc. Starting current 1,6 A.

Output shaft is supported by two coupled screened bearings.
The motor and the reduction gear are both plated for corrosion strength.

* The speed rotation can change of $\pm 10\%$.

The S2 test was made using a (0,85 A) current in the air with a 50% timing 5' with an increase of temperature of 80° C max. The starting current is (I max) and cannot be mantained for more than 2".

Max forces which may act on the output shaft: Axial 80 N, Radial 100 N on the extremity of output shaft.

Motoriduttore . Getriebemotor . Gear motor

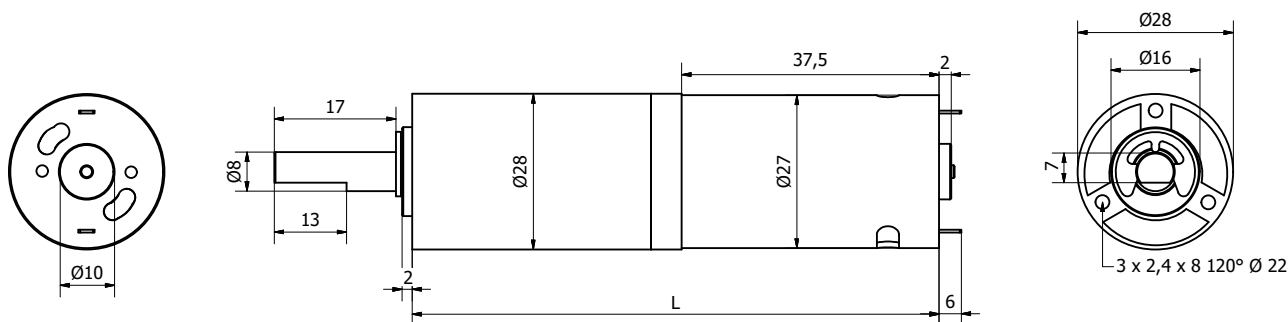

TIPO	Rapporto riduzione	L mm	*R.P.M. a vuoto min ⁻¹	*R.P.M. S 2 min ⁻¹	Coppia S 2 Nm	Coppia Max Nm	I max 24 Vdc
MR 383 28 1/16	16	79	530	380	0,21	0,75	2,1
MR 383 28 1/64	64	87	145	104	0,67	2,3	2,1
MR 383 28 1/256	256	95	37	26,5	2,4	8,5	2,1

Lunghezza "L" del motoriduttore in funzione della riduzione e del numero di giri in uscita con il motore standard 383 8 W resi, 9000 giri a vuoto, 12 o 24 Vdc. Corrente di spunto 2,1 A.

Albero uscita supportato da una boccia autolubrificante.
Il motore trattato galvanicamente per resistere alla corrosione.
Il corpo del riduttore è in zama.

* Le velocità di rotazione sono soggette a variazioni di $\pm 10\%$.

Le prove di carico sono state eseguite con una corrente di (0,5 A) con un ciclo di 5' ON 9' OFF. La corrente di spunto è di (I max) e può essere mantenuta per 2 ".

Forze massime che possono agire sull'albero di uscita:
Assiale 0 N, Radiale 10 N sul punto estremo dell'albero di uscita.
I motori standard sono forniti di filtri secondo la normativa CE.

E' possibile applicare anche altri tipi di motori da Ø 23,5 a 40 con tensioni e giri diversi.



MR 383 28

Länge "L" des Getriebemotors abhängig von der Untersetzung und der Ausgangsumdrehungszahl mit Standardmotor 383 8 W. Leerlaufdrehzahl 9000, 12 oder 24 Vdc. Anlaufstrom 2,1 A.

Abtriebswelle auf selbstschmierenden Bronzelager gelagert. Der Motor ist gegen die Korrosion galvanisch behandelt. Das Gehäuse des Untersetzungsgetriebs ist aus Zamak.

* Die Drehgeschwindigkeiten haben eine Schwankung von $\pm 10\%$.

Die Belastungsversuche wurden mit einer Stromstärke von (0,5 A) und einem Spiel von 5' ON und 9' OFF durchgeführt. Der Anlaufstrom ist von (I max) und kann bis zu 2" eingehalten werden.

Höchstkräfte die auf die Abtriebswelle wirken können: Längskraft 0 N, Radialkraft 10 N auf der Spitze der Abtriebswelle Die Standardmotore sind laut CEE Normen mit Filtern geliefert.

Es ist auch möglich andere Motortypen mit $\varnothing 40$ oder $\varnothing 23,5$ zu montieren mit verschiedenen Spannungen und Umdrehungen.

TYP	Verhältnis	L mm	*R.P.M. Leerlauf min^{-1}	*R.P.M. S 2 min^{-1}	Drehmoment S 2 Nm	Höchstrehg Moment Nm	I max 24 Vdc
TYPE	RATIO	L mm	*R.P.M. no load min^{-1}	*R.P.M. S 2 min^{-1}	S 2 Torque Nm	Max Torque Nm	I max 24 Vdc
MR 383 28 1/16	16	79	530	380	0,21	0,75	2,1
MR 383 28 1/64	64	87	145	104	0,67	2,3	2,1
MR 383 28 1/256	256	95	37	26,5	2,4	8,5	2,1

Length "L" of the gearmotor as a function of reduction and output number of revolution with the standard motor 383 8 output W 9000 Rpm loadness, 12 or 24 Vdc. Starting current 2,1 A.

Drivingshaft supported by a self lubricating bushings. Output shaft supported by a self lubricating bushing. The motor is plated for corrosion strength. The gearbox is die casting made.

*The speed rotation can change of $\pm 10\%$.

The test was made using a (0,5 A) current with a timing 5' ON 9' OFF. The starting current is (I max) and cannot be maintained for more than 2".

Max forces which may act on the output shaft: Axial 0 N, Radial 10 N on the extremity of output shaft. The standard motors are in conformity with CE standard.

Possibility to apply other motor types $\varnothing 40$ or $\varnothing 23,5$ with different voltage and RPM and with electrical noise suppressors.

Motoriduttore . Getriebemotor . Gear motor

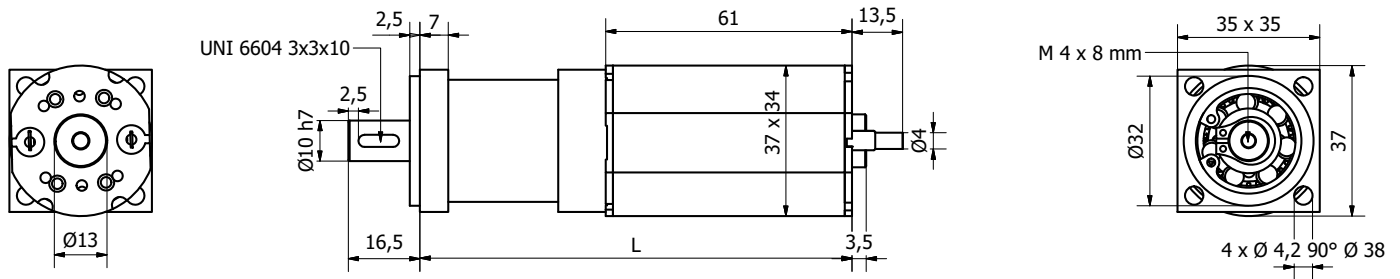

TIPO	Rapporto riduzione	L mm	*R.P.M. a vuoto min ⁻¹	*R.P.M. S 1 min ⁻¹	Coppia S 1 Nm	*R.P.M. S 2 min ⁻¹	Coppia S 2 Nm	Coppia Max Nm	I max 24 Vdc
MR 615 30Q 1/4	4	93	1150	980	0,12	860	0,21	0,68	5,4
MR 615 30Q 1/16	16	101	315	260	0,51	221	0,88	3,1	5,4
MR 615 30Q 1/64	64	110	79	65	1,45	58	2,35	8,6	5,4
MR 615 30Q 1/256	256	118	21	17,3	4,02	15	6,7	10	2,1
MR 615 30Q 1/1024	1024	127	5	4,5	12	4,5	12	12	1

Lunghezza "L" del motoriduttore in funzione della riduzione e del numero di giri in uscita con il motore standard 737 22 W resi, 5000 giri a vuoto, 12 o 24 Vdc. Corrente di spunto 5,4 A.

Albero uscita supportato da due cuscinetti accoppiati schermati.
 Il motore e il riduttore sono trattati galvanicamente per resistere alla corrosione.
 Il motore è dotato di filtri antidisturbo in ottemperanza alla normativa CE.

* Le velocità di rotazione sono soggette a variazioni di $\pm 10\%$.

Il funzionamento S1 è un funzionamento continuo con sovratemperatura di 70° C in aria libera (1 A).
 Il funzionamento S2 è un funzionamento al 50% di 5' con sovratemperatura max di 80° C in aria libera (1,7 A).
 La corrente di spunto di (I max) non deve essere mantenuta per più di 2".

Forze massime che possono agire sull'albero di uscita: Assiale 200 N, Radiale 300 N sul punto estremo dell'albero di uscita.

E' possibile applicare altri tipi di motori Ø 40 con tensioni e giri diversi ed un encoder.



MR 615 30 Q

Länge "L" des Getriebemotors abhängig von der Untersetzung und der Ausgangsumdrehungszahl. Det Standardmotor 737 22 W Leerlaufdrehzahl 5000, 12 oder 24 Vdc. Anlaufstrom 5,4 A.

Abtriebswelle auf zwei gekuppelten und abgeschirmten Bronzelager gelagert. Der Motor und das Getriebe sind gegen die Korrosion galvanisch behandelt.

Der Motor ist mit Störschutzen den CEE Bestimmungen gemäss versehen.

* Die Drehgeschwindigkeiten haben eine Schwankung von $\pm 10\%$.

Der Betrieb S1 ist ein Dauerbetrieb bei einer Übertemperatur von 70°C in freier Luft (1 A).

Der Betrieb S2 ist ein 50% Betrieb von 5' bei einer Höchstübertemperatur von 80°C in freier Luft (1.7 A).

Der Anlaufstrom von (I max) darf nicht länger als 2" eingehalten werden.

Höchstkräfte die auf die Abtriebswelle wirken können: Längskraft 200 N, Radialkraft 300 N auf der Spitze der Abtriebswelle.

Es ist auch möglich andere Motortypen mit $\varnothing 40$ zu montieren mit verschiedenen Spannungen und Umdrehungen und mit Encoder.

TYP	Verhältnis	L mm	*R.P.M. Leerlauf min^{-1}	*R.P.M. S 1 min^{-1}	Drehmoment S 1 Nm	*R.P.M. S 2 min^{-1}	Drehmoment S 2 Nm	Höchstreh Moment Nm	I max 24 Vdc
TYPE	RATIO	L mm	*R.P.M. no load min^{-1}	*R.P.M. S 1 min^{-1}	S 1 Torque Nm	*R.P.M. S 2 min^{-1}	S 2 Torque Nm	Max Torque Nm	I max 24 Vdc
MR 615 30Q 1/4	4	93	1150	980	0,12	860	0,21	0,68	5,4
MR 615 30Q 1/16	16	101	315	260	0,51	221	0,88	3,1	5,4
MR 615 30Q 1/64	64	110	79	65	1,45	58	2,35	8,6	5,4
MR 615 30Q 1/256	256	118	21	17,3	4,02	15	6,7	10	2,1
MR 615 30Q 1/1024	1024	127	5	4,5	12	4,5	12	12	1

Length "L" of the gearmotor as a funtion of reduction and output number of revolution with the standard motor 737 22 output W 5000 Rpm loadness, 12 or 24 Vdc. Starting current 5,4 A.

Output shaft is supported by two coupled screened bearings.

The motor and the reduction gear are both plated for corrosion strength. The motor has an electrical suppressor system for the CE standard.

* The speed rotation can change of $\pm 10\%$.

The S1 load test was made using a (1 A) current in the air with an increase of temperature of 70° C.

The S2 test was made using a (1,7 A) current in the air with a 50% timing 5' with an increase of temperature of 80° C max. The starting current is (I max) and cannot be mantained for more than 2".

Max forces which may act on the output shaft: Axial 200 N, Radial 300 N on the extremity of output shaft.

Possibility to apply other motor types $\varnothing 40$ with different voltage and RPM and encoder.

Motoriduttore . Getriebemotor . Gear motor

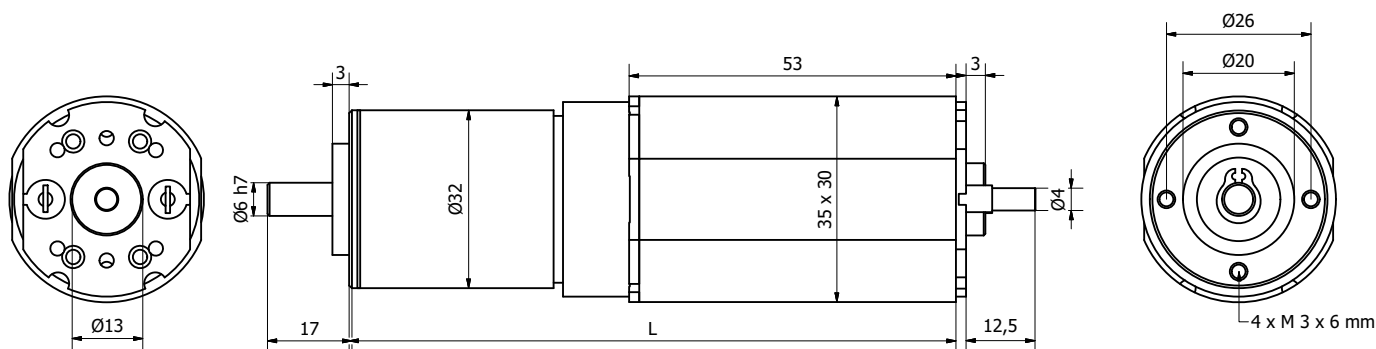

TIPO	Rapporto riduzione	L mm	* R.P.M. a vuoto min ⁻¹	* R.P.M. S1 min ⁻¹	Coppia S1 Nm	* R.P.M. S2 min ⁻¹	Coppia S2 Nm	Coppia Max Nm	I max 24 Vdc
MR 735 32 1/16	16	89	300	250	0,22	156	0,45	1,5	2,5
MR 735 32 1/64	64	97	75	62	0,8	39	1,6	3,6	2,5
MR 735 32 1/256	256	105	19	17	2,8	10	5,5	12	2,5

Lunghezza "L" del motoriduttore in funzione della riduzione e del numero di giri in uscita con il motore standard 735 13W resi, 4700 giri a vuoto, 12 o 24 Vdc. Corrente di spunto 2,5 A.

Albero uscita supportato da due cuscinetti accoppiati schermati.
 Il motore e il riduttore sono trattati galvanicamente per resistere alla corrosione.
 Il motore è dotato di filtri antidisturbo in ottemperanza alla normativa CE.

* Le velocità di rotazione sono soggette a variazioni di $\pm 10\%$.

Il funzionamento S1 è un funzionamento continuo con sovratemperatura di 70° C in aria libera (0,7 A).
 Il funzionamento S2 è un funzionamento al 50% di 5' con sovratemperatura max di 80° C in aria libera (1,35 A).
 La corrente di spunto di (I max) non deve essere mantenuta per più di 2 ".

Forze massime che possono agire sull'albero di uscita: Assiale 100 N, Radiale 150 N sul punto estremo dell'albero di uscita.



MR 735 32

Länge "L" des Getriebemotors abhängig von der Untersetzung und der Ausgangsumdrehungszahl mit Standardmotor 735 13W Leerlaufdrehzahl 4700, 12 oder 24 Vdc. Anlaufstrom 2,5 A.

Abtriebswelle auf zwei gekuppelten und abgeschirmten Bronzelager gelagert.
Der Motor und das Unteretzungsgetriebe sind gegen die Korrosion galvanisch behandelt.
Der Motor ist mit Störschutzen den CEE Bestimmungen gemäss versehen.

* Die Drehgeschwindigkeiten haben eine Schwankung von $\pm 10\%$.

Der Betrieb S1 ist ein Dauerbetrieb bei einer Übertemperatur von 70°C in freier Luft (0,7 A).
Der Betrieb S2 ist ein 50% Betrieb von 5' bei einer Höchstübertemperatur von 80°C in freier Luft (1,35 A).
Der Anlaufstrom von (I max) darf nicht länger als 2" eingehalten werden.

Höchstkräfte die auf die Abtriebswelle wirken können: Längskraft 100 N, Radialkraft 150 N auf der Spitze der Abtriebswelle.

TYP	Verhältnis	L mm	* R.P.M. Leerlauf min ⁻¹	* R.P.M. S1 min ⁻¹	Drehmoment S1 Nm	* R.P.M. S2 min ⁻¹	Drehmoment S2 Nm	Hochstdreh Moment Nm	I max 24 Vdc
TYPE	Ratio	L mm	* R.P.M. no load min ⁻¹	* R.P.M. S1 min ⁻¹	Torque S1 Nm	* R.P.M. S2 min ⁻¹	Torque S2 Nm	Max torque Nm	I max 24 Vdc
MR 735 32 1/16	16	89	300	250	0,22	156	0,45	1,5	2,5
MR 735 32 1/64	64	97	75	62	0,8	39	1,6	3,6	2,5
MR 735 32 1/256	256	105	19	17	2,8	10	5,5	12	2,5

Length "L" of the gearmotor as a function of reduction and output number of revolution with the standard motor 735 13 output W 4700 Rpm loadness, 12 or 24 Vdc. Starting current 2,5 A.

Output shaft is supported by two coupled screened bearings.
The motor has an electrical suppressor system for the CE standard.
The motor and the reduction gear are both plated for corrosion strength.

* The speed rotation can change of $\pm 10\%$.

The S1 load test was made using a (0,7 A) current in the air with an increase of temperature of 70° C.
The S2 test was made using a (1,35 A) current in the air with a 50% timing 5' with an increase of temperature of 80° C max. The starting current is (I max) and cannot be maintained for more than 2".

Max forces which may act on the output shaft: Axial 100 N, Radial 150 N on the extremity of output shaft.

Motoriduttore . Getriebemotor . Gear motor

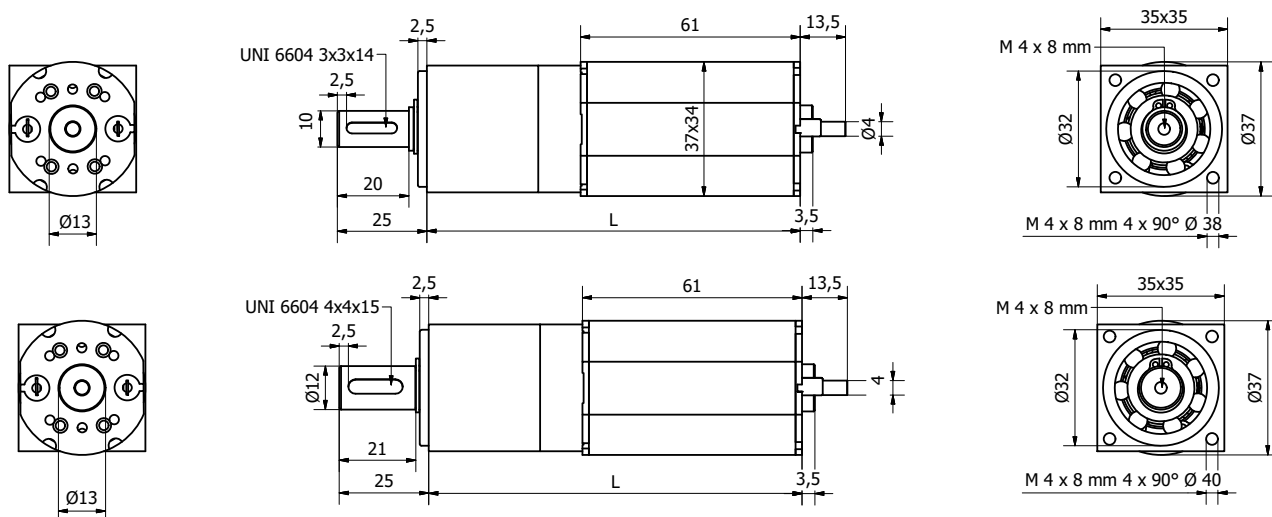

TIPO	Rapporti	L mm	Rendimento %	R.P.M. a Vuoto Min ⁻¹	I S1	R.P.M. S1 Min ⁻¹	Coppia S1 Nm	I S2	R.P.M. S2 Min ⁻¹	Coppia S2 Nm	I Max	Coppia Max
MR 737 H 35Q	16	105	82	440	1	408	0,25	2	360	0,65	10	3,5
MR 737 S 35Q	16	105	82	310	1	265	0,43	1,7	220	0,85	5,5	3
MR 737 L 35Q	16	105	82	165	0,35	140	0,22	0,55	118	0,43	1,6	1,5
MR 737 H 35Q	64	114	73	110	1	102	0,86	2	90	2,1	10	12
MR 737 S 35Q	64	114	73	80	1	68	1,43	1,7	57	2,8	5,5	10
MR 737 L 35Q	64	114	73	40	0,35	35	0,7	0,55	28	1,43	1,6	5
MR 737 H 35Q	256	122	65	28	1	26	3	2	23	7,5	3,5	15
MR 737 H 35Q L	256	131	65	28	1	26	3	2,5	21	10	4,2	28
MR 737 S 35Q	256	122	65	20	1	17	5	1,7	14	10	2,4	15
MR 737 S 35Q L	256	131	65	20	1	17	5	2	13	12	4,5	28
MR 737 L 35Q	256	122	65	10	0,35	8	3	0,55	7	5,5	1,2	15
MR 737 L 35Q L	256	131	65	10	0,5	7,5	5	0,9	5	10	1,6	20
MR 737 S 35Q	1024	131	57	5	0,4	4,8	4,5	0,6	4,6	8,5	0,7	15
MR 737 L 35Q	1024	131	57	2,5	0,23	2,3	4,5	0,33	2,1	9,3	0,44	15

Lunghezza "L" del motoriduttore in funzione della riduzione e del numero di giri in uscita. Motori 737 da 10-20-25 W resi, 12 o 24 Vdc. (Versione 737 H solo 24 Vdc). I dati in tabella sono riferiti alla tensione di 24 Vdc.

Albero uscita supportato da due cuscinetti accoppiati schermati. Il motore e il riduttore sono trattati galvanicamente per resistere alla corrosione. Lubrificazione permanente. Forze massime che possono agire sull'albero di uscita: Assiale 300 N, Radiale 400 N sul punto estremo dell'albero di uscita.

Il motore è dotato di filtri antidisturbo in ottemperanza alla normativa Ce. Le velocità di rotazione sono soggette a variazioni di $\pm 10\%$. Il funzionamento S1 è un funzionamento continuo con sovratemperatura di 70° C in aria libera.

Il funzionamento S1 è un funzionamento continuo con sovratemperatura di 70° C in aria libera. Il funzionamento S2 è un funzionamento al 50% di 5' con sovratemperatura max di 80° C in aria libera. La corrente di spunto di (I max) non deve essere mantenuta per più di 2".

E' possibile applicare un nostro tipo di encoder, presente sul catalogo.



MR 737 35Q

Die Länge des Getriebemotors ist abhängig von der Reduktion und der Anzahl der Ausgänge für Umdrehungen. Die Motoren 737 gibt es mit den Leistungen von 10 - 20 - 25 Watt und Betriebsspannung von 12 oder 24 VDC. (ausgenommen der Version 737H nur mit 24VDC). Die Ausgangswelle wird von zwei Lagern unterstützt.

Der Motor und das Unteretzungsgetriebe sind beide verzinkt für erhöhten Korrosionsschutz. Dauerschmierung. Die Motoren haben elektrisches Unterdrückersystem gemäß dem CE-Standard. Die Drehgeschwindigkeit kann sich auf +/- 10% verändern.

Max. Kräfte, die auf die Ausgangswelle wirken können: Axial 300 N - Radial 400N am äußersten Ende der Ausgangswelle. Der S1 Dauerbelastungstest wurde bei einer Luft-Temperatur mit Anstieg bis zu 70°C durchgeführt. Die S2 Aussetzbelastungstest (50% Zeit:5' AN - 5' AUS) wurde bei einer Luft-Temperatur mit Anstieg bis zu 80° C durchgeführt. Der Startstrom darf nicht länger als 2 Sekunden gehalten werden.

Es ist eine Anwendung unseres Drehgeber (Encoder) möglich

TYP	Verhältnis	L mm	Wirkungsgrad %	R.P.M. Leerlauf Min ⁻¹	Ampere I S1	R.P.M. S1 Min ⁻¹	Drehmomen t S1 Nm	Ampere I S2	R.P.M. S2 Min ⁻¹	Drehmome nt S2 Nm	Ampere I Max	Hochstdreh Moment Nm
TYPE	Ratio	L mm	Efficiency %	R.P.M. No load Min ⁻¹	Ampere I S1	R.P.M. S1 Min ⁻¹	Torque S1 Nm	Ampere I S2	R.P.M. S2 Min ⁻¹	Torque S2 Nm	Ampere I Max	Nmax Torque Nm
MR 737 H 35Q	16	105	82	440	1	408	0,25	2	360	0,65	10	3,5
MR 737 S 35Q	16	105	82	310	1	265	0,43	1,7	220	0,85	5,5	3
MR 737 L 35Q	16	105	82	165	0,35	140	0,22	0,55	118	0,43	1,6	1,5
MR 737 H 35Q	64	114	73	110	1	102	0,86	2	90	2,1	10	12
MR 737 S 35Q	64	114	73	80	1	68	1,43	1,7	57	2,8	5,5	10
MR 737 L 35Q	64	114	73	40	0,35	35	0,7	0,55	28	1,43	1,6	5
MR 737 H 35Q	256	122	65	28	1	26	3	2	23	7,5	3,5	15
MR 737 H 35Q L	256	131	65	28	1	26	3	2,5	21	10	4,2	28
MR 737 S 35Q	256	122	65	20	1	17	5	1,7	14	10	2,4	15
MR 737 S 35Q L	256	131	65	20	1	17	5	2	13	12	4,5	28
MR 737 L 35Q	256	122	65	10	0,35	8	3	0,55	7	5,5	1,2	15
MR 737 L 35Q L	256	131	65	10	0,5	7,5	5	0,9	5	10	1,6	20
MR 737 S 35Q	1024	131	57	5	0,4	4,8	4,5	0,6	4,6	8,5	0,7	15
MR 737 L 35Q	1024	131	57	2,5	0,23	2,3	4,5	0,33	2,1	9,3	0,44	15

Length of the gearmotor as a function of reduction and the number of output turns. Motors 737 have powers 10 - 20 - 25 W, voltage 12 or 24 VDC (version 737 H only 24 VDC). This data sheet refers to the version 24 VDC.

Output shaft is supported by two screened bearings. The motor and the reduction gear are both zinc plated for corrosion strength. Permanent greasing.

The motor has an electrical suppressor system for the CE standard. The speed rotation can change of +/- 10%. Max forces which can act on the output shaft: Axial 300 N - Radial 400 N, on the extremity of the output shaft.

The S1 continuous load test was made in the air with an increase of temperature of 70° C. The S2 intermittent (50% timing: 5'ON – 5'OFF) load test was made in the air an increase of temperature of 80° C. The startig current (I max) must not be maintained for more than 2" (seconds).

It is possible to apply an our Encoder.

Motoriduttore . Getriebemotor . Gear motor

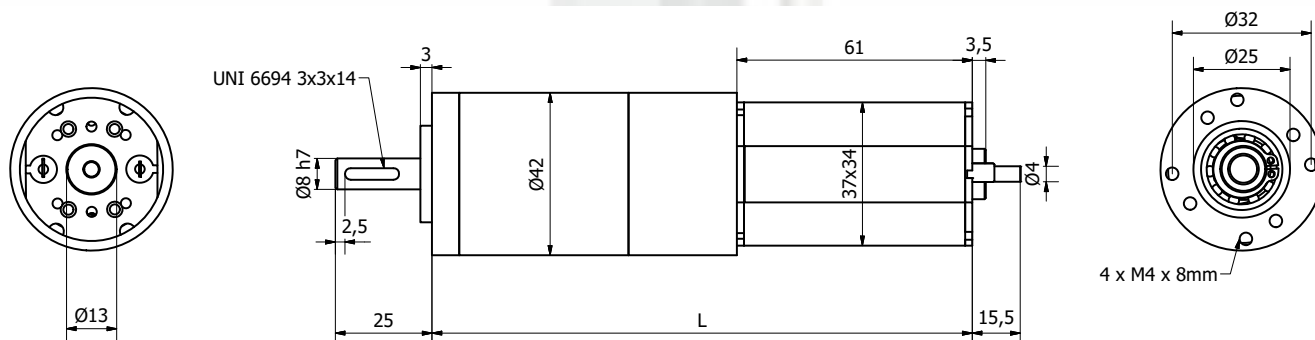

TIPO	Rapporto riduzione	L mm	R.P.M. a vuoto *min ⁻¹	R.P.M. S 1 *min ⁻¹	Coppia S1 Nm	R.P.M. S2 *min ⁻¹	Coppia S2 Nm	Coppia Max Nm	I max 24 Vdc
MR 737 42 1/4	4	110	1200	1020	0,1	850	0,21	0,75	5,5
MR 737 42 1/6	6	110	800	680	0,14	570	0,28	1	5,5
MR 737 42 1/16	16	124	300	265	0,43	220	0,85	3	5,5
MR 737 42 1/24	24	124	200	170	0,57	140	1,14	4	5,5
MR 737 42 1/36	36	124	135	115	0,86	95	1,72	6	5,5
MR 737 42 1/64	64	140	75	65	1,45	55	2,8	10	5,5
MR 737 42 1/96	96	140	50	42	2,3	35	4,6	16	5,5
MR 737 42 1/144	144	140	33	28	3,15	23	6,3	22	5,5
MR 737 42 1/216	216	140	22	18	4,6	15	9,2	32	5,5

Lunghezza "L" del motoriduttore in funzione della riduzione e del numero di giri in uscita con il motore standard 737 22 W resi, 5000 giri a vuoto, 12 o 24 Vdc. (I dati in tabella sono riferiti a 24 Vdc).

Albero uscita supportato da due cuscinetti accoppiati schermati. Il motore e il riduttore sono trattati galvanicamente per resistere alla corrosione. Il motore è dotato di filtri antidisturbo in ottemperanza alla normativa CE.

* Le velocità di rotazione sono soggette a variazioni di $\pm 10\%$.

Il funzionamento S1 è un funzionamento continuo con una corrente max. di 1A (1,8 A x 12 Vdc).

Il funzionamento S2 è un funzionamento al 50% di 5' con una corrente max. di 1,7A (3 A x 12 Vdc).

La corrente di spunto I max 5.5A (I max x 12Vdc 10A) non deve essere mantenuta per più di 2 ".

Forze massime che possono agire sull'albero di uscita:
Assiale 100 N, Radiale 150 N sul punto estremo dell'albero di uscita

È possibile applicare un encoder.

MR 737 42

Länge "L" des Getriebemotors abhängig von der Untersetzung und der Ausgangsumdrehungszahl mit Standardmotor 737 22W Leerlaufdrehzahl 5000, 12 oder 24 Vdc. Anlaufstrom 5,5 A. (ausgenommen der Version 737 nur mit 24VDC).

Metallische Untersetzung mit Getriebe aus Delrin und Stahl. Die Ausgangswelle wird durch zwei abgeschirmte Lagergehäuse gestützt.

Maximale Belastung auf der Ausgangswelle. Axialkraft 100 N, Radialkraft 150 N am Ende der Welle.

* Die Ausgangsgeschwindigkeiten sind Schwankungen von $\pm 10\%$ unterworfen.

Die Funktion S1 beinhaltet eine Funktionsweise in Gleichstrom 1A (1,8 A x 12 Vdc).

Die Funktion S2 beinhaltet folgende alternierende Funktionsweise: 2' ON 5' OFF bei maximalem Strom 1,7A (3 A x 12 Vdc). Der Anlaufstrom von (I max) darf nicht länger als 2" eingehalten werden.

Es ist auch möglich einen Encoder zu montieren.

TYP	Verhältnis	L mm	*R.P.M. Leerlauf min ⁻¹	*R.P.M. S1 min ⁻¹	Drehmoment S 1 Nm	*R.P.M. S2 min ⁻¹	Drehmoment S 2 Nm	Hochstdreh Moment Nm	I max 24Vdc
TYPE	Ratio	L mm	*R.P.M. no load min ⁻¹	*R.P.M. S1 min ⁻¹	Torque S 1 Nm	*R.P.M. S2 min ⁻¹	Torque S 2 Nm	Max Torque Nm	I max 24 Vdc
MR 737 40 1/4	4	110	1200	1020	0,1	850	0,21	0,75	
MR 737 40 1/6	6	110	800	680	0,14	570	0,28	1	5,5
MR 737 40 1/16	16	124	300	265	0,43	220	0,85	3	5,5
MR 737 40 1/24	24	124	200	170	0,57	140	1,14	4	5,5
MR 737 40 1/36	36	124	135	115	0,86	95	1,72	6	5,5
MR 737 40 1/64	64	140	75	65	1,45	55	2,8	10	5,5
MR 737 40 1/96	96	140	50	42	2,3	35	4,6	16	5,5
MR 737 40 1/144	144	140	33	28	3,15	23	6,3	22	5,5
MR 737 40 1/216	216	140	22	18	4,6	15	9,2	32	5,5

Length "L" of the gearmotor as a function of reduction and output number of revolution with the standard motor 737 22 output W 5000 Rpm loadness, 12 or 24 Vdc. Starting current 5,5 A. This data sheet refers to the version 24 VDC.

Output shaft is supported by two coupled screened bearings.

Metallic gearbox with metal and delrin gear. Output shaft is supported with 2 ballbearings.

Max forces wich may act on output shaft: Axial 100 N, Radial 150 N at the medium point.

*The speed rotation can change of $\pm 10\%$.

S1 is a continuous work at a maximum current of 1A (1,8 A x 12 Vdc).

S2 is an alternative work 2' ON 5' OFF with a maximum current of 1,7A (3 A x 12 Vdc).

The starting current is (I max) and cannot be maintained for more than 2".

It is possible to apply an encoder.

Motoriduttore . Getriebemotor . Gear motor

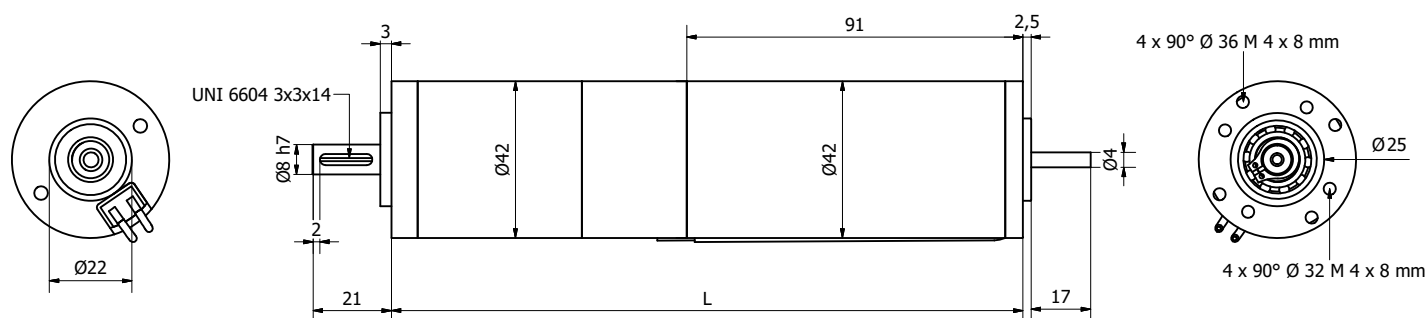

TIPO	Rapporto riduzione	L mm	* R.P.M. a vuoto min ⁻¹	* R.P.M. S1 min ⁻¹	Coppia S1 Nm	* R.P.M. S2 min ⁻¹	Coppia S2 Nm	Coppia Max Nm	I max 24 Vdc
MR 742 42 1/4	4	134	900	785	0,17	685	0,29	1,4	5,5
MR 742 42 1/6	6	134	600	554	0,25	490	0,41	1,9	5,5
MR 742 42 1/16	16	148	230	206	0,6	164	1,12	4,2	5,5
MR 742 42 1/24	24	148	150	135	0,91	117	1,65	6,3	5,5
MR 742 42 1/36	36	148	98	82	1,4	73	2,25	8,8	5,5
MR 742 42 1/64	64	164	55	49	1,9	43	3,3	14	5,5
MR 742 42 1/96	96	164	37	33	3,1	28	6,2	22	5,5
MR 742 42 1/144	144	164	26	22	5,8	19	9,5	32	5,5
MR 742 42 1/216	216	164	16	14	7,7	12	13,5	32	3

Lunghezza "L" del motoriduttore in funzione della riduzione e del numero di giri in uscita con il motore standard 742 30 W resi, 3700 giri a vuoto, 12 o 24 Vdc. Corrente di spunto 5,5 A.

Albero uscita supportato da due cuscinetti accoppiati schermati. Il motore e il riduttore sono trattati galvanicamente per resistere alla corrosione. Il motore è dotato di filtri antidisturbo in ottemperanza alla normativa CE. Fili uscenti 2 x 0,75 L 250 mm.

* Le velocità di rotazione sono soggette a variazioni di $\pm 10\%$.

Il funzionamento S1 è un funzionamento continuo con sovratemperatura di 70° C in aria libera (1,2 A).
Il funzionamento S2 è un funzionamento al 50% di 5' con sovratemperatura max di 80° C in aria libera (1,6 A).
La corrente di spunto di (I max) non deve essere mantenuta per più di 2 ".

Forze massime che possono agire sull'albero di uscita: Assiale 150 N, Radiale 150 N sul punto estremo dell'albero di uscita.

E' possibile applicare un encoder.



MR 742 42

Länge "L" des Getriebemotors abhängig von der Untersetzung und der Ausgangsumdrehungszahl mit Standardmotor 742 30 W Leerlaufdrehzahl 3700, 12 oder 24 Vdc. Anlaufstrom 5,5 A.

Abtriebswelle auf zwei gekuppelten und abgeschirmten Bronzelager gelagert.
Der Motor und das Unteretzungsgetriebe sind gegen die Korrosion galvanisch behandelt.
Der Motor ist mit Störschutzen den CEE Bestimmungen gemäss versehen.
Verbindung durch Kabelstränge 2 x 0,75 L 250 mm.

* Die Drehgeschwindigkeiten haben eine Schwankung von $\pm 10\%$.

Der Betrieb S1 ist ein Dauerbetrieb bei einer Übertemperatur von 70°C in freier Luft (1,2 A).
Der Betrieb S2 ist ein 50% Betrieb von 5' bei einer Höchstübertemperatur von 80°C in freier Luft (1,6 A).
Der Anlaufstrom von (I max) darf nicht länger als 2" eingehalten werden.

Höchstkräfte die auf die Abtriebswelle wirken können: Längskraft 150 N, Radialkraft 150 N auf der Spitze der Abtriebswelle.

Es ist auch möglich einen Encoder zu montieren.

TYP	Verhältnis	L mm	* R.P.M. Leerlauf min ⁻¹	* R.P.M. S1 min ⁻¹	Drehmoment S1 Nm	* R.P.M. S2 min ⁻¹	Drehmoment S2 Nm	Hochstdreh Moment Nm	I max 24 Vdc
TYPE	Ratio	L mm	* R.P.M. no load min ⁻¹	* R.P.M. S1 min ⁻¹	Torque S1 Nm	* R.P.M. S2 min ⁻¹	Torque S2 Nm	Max torque Nm	I max 24 Vdc
MR 742 42 1/4	4	134	900	785	0,17	685	0,29	1,4	5,5
MR 742 42 1/6	6	134	600	554	0,25	490	0,41	1,9	5,5
MR 742 42 1/16	16	148	230	206	0,6	164	1,12	4,2	5,5
MR 742 42 1/24	24	148	150	135	0,91	117	1,65	6,3	5,5
MR 742 42 1/36	36	148	98	82	1,4	73	2,25	8,8	5,5
MR 742 42 1/64	64	164	55	49	1,9	43	3,3	14	5,5
MR 742 42 1/96	96	164	37	33	3,1	28	6,2	22	5,5
MR 742 42 1/144	144	164	26	22	5,8	19	9,5	32	5,5
MR 742 42 1/216	216	164	16	14	7,7	12	13,5	32	3

Length "L" of the gearmotor as a function of reduction and output number of revolution with the standard motor 742 30 output W 3700 Rpm loadness, 12 or 24 Vdc. Starting current 5,5 A.

Output shaft is supported by two coupled screened bearings.
The motor has an electrical suppressor system for the CE standard.
The motor and the reduction gear are both plated for corrosion strength.
Connecting 2 wire 0,75 x 250 mm.

* The speed rotation can change of $\pm 10\%$.

The S1 load test was made using a (1,2 A) current in the air with an increase of temperature of 70° C.
The S2 test was made using a (1,6 A) current in the air with a 50% timing 5' with an increase of temperature of 80° C max. The starting current is (I max) and cannot be maintained for more than 2".

Max forces which may act on the output shaft: Axial 150 N, Radial 150 N on the extremity of output shaft.

It is possible to apply an encoder.

Motoriduttore . Getriebemotor . Gear motor

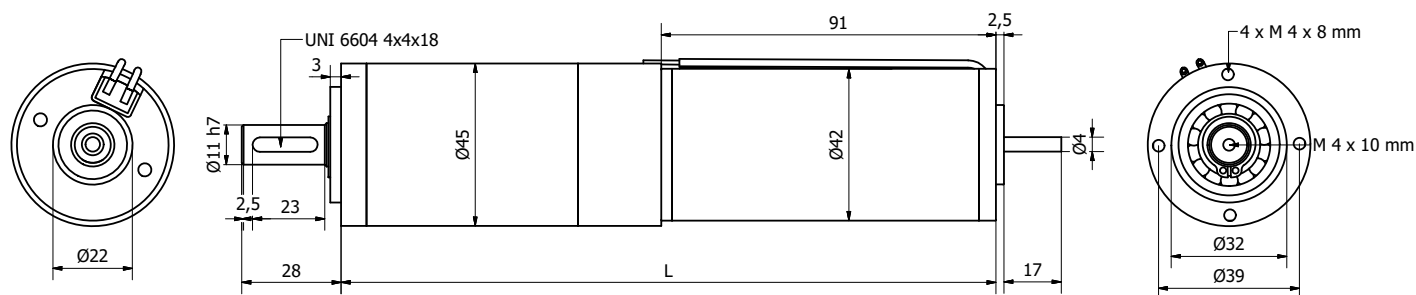

TIPO	Rapporto riduzione	L mm	*R.P.M. a vuoto min ⁻¹	*R.P.M. S 1 min ⁻¹	Coppia S 1 Nm	*R.P.M. S 2 min ⁻¹	Coppia S 2 Nm	Coppia Max Nm	I max 24 Vdc
MR 742 45 1/4	4	130	900	785	0,17	685	0,29	1,35	5,5
MR 742 45 1/6	6	130	600	554	0,25	490	0,41	1,9	5,5
MR 742 45 1/16	16	146	230	206	0,6	164	1,12	4,2	5,5
MR 742 45 1/24	24	146	150	135	0,91	117	1,65	6,3	5,5
MR 742 45 1/36	36	146	98	82	1,4	73	2,25	8,8	5,5
MR 742 45 1/64	64	162	55	49	1,9	43	3,3	14	5,5
MR 742 45 1/96	96	162	37,5	33	3,1	28	6,2	22	5,5
MR 742 45 1/144	144	162	26	22	5,8	19,5	9,5	32	5,5
MR 742 45 1/216	216	162	16,5	14	7,7	12,5	13,5	32	3
MR 742 45 1/576	576	179	6,7	5,5	18	4,8	32	32	1,6
MR 742 45 1/1296	1296	179	2,9	2,5	15/0,5A	2,4	20/065A	32	0,85

Lunghezza "L" del motoriduttore in funzione della riduzione e del numero di giri in uscita con il motore standard 742 30 W resi, 3700 giri a vuoto, 12 o 24 Vdc. Corrente di spunto 5,5 A.

Albero uscita supportato da due cuscinetti accoppiati schermati. Il motore e il riduttore sono trattati galvanicamente per resistere alla corrosione. Il motore è dotato di filtri antidisturbo in ottemperanza alla normativa CE.

Fili uscenti 2 x 0,75 L 250 mm.

* Le velocità di rotazione sono soggette a variazioni di $\pm 10\%$.

Il funzionamento S1 è un funzionamento continuo con sovratemperatura di 70° C in aria libera (1,2 A).

Il funzionamento S2 è un funzionamento al 50% di 5' con sovratemperatura max di 80° C in aria libera (1,6 A).

La corrente di spunto di (I max) non deve essere mantenuta per più di 2 ".

Forze massime che possono agire sull'albero di uscita:
Assiale 200 N, Radiale 300 N sul punto estremo dell'albero di uscita.

E' possibile applicare un encoder.



MR 742 45

Länge "L" des Getriebemotors abhängig von der Untersetzung und der Ausgangsumdrehungszahl mit Standardmotor 742 30 W Leerlaufdrehzahl 3700, 12 oder 24 Vdc. Anlaufstrom 5,5 A.

Abtriebswelle auf zwei gekuppelten und abgeschirmten Bronzelager gelagert.
Der Motor und das Unteretzungsgetriebe sind gegen die Korrosion galvanisch behandelt.
Der Motor ist mit Störschutzen den CEE Bestimmungen gemäss versehen.
Verbindung durch Kabelstränge 2 x 0,75 L 250 mm.

* Die Drehgeschwindigkeiten haben eine Schwankung von $\pm 10\%$.

Der Betrieb S1 ist ein Dauerbetrieb bei einer Übertemperatur von 70°C in freier Luft (1,2 A).
Der Betrieb S2 ist ein 50% Betrieb von 5' bei einer Höchstübertemperatur von 80°C in freier Luft (1,6 A).
Der Anlaufstrom von (I max) darf nicht länger als 2" eingehalten werden.

Höchstkräfte die auf die Abtriebswelle wirken können: Längstkraft 200 N, Radialkraft 300 N auf der Spitze der Abtriebswelle.

Es ist auch möglich einen Encoder zu montieren.

TYP	Verhältnis	L mm	*R.P.M. Leerlauf min ⁻¹	*R.P.M. S 1 min ⁻¹	Drehmoment S 1 Nm	*R.P.M. S2 min ⁻¹	Drehmoment S 2 Nm	Höchst Dreh Moment Nm	I max 24 Vdc
TYPE	RATIO	L mm	*R.P.M. no load min ⁻¹	*R.P.M. S 1 min ⁻¹	S 1 Torque Nm	*R.P.M. S 2 min ⁻¹	S 2 Torque Nm	Max Torque Nm	I max 24 Vdc
MR 742 45 1/4	4	130	900	785	0,17	685	0,29	1,35	5,5
MR 742 45 1/6	6	130	600	554	0,25	490	0,41	1,9	5,5
MR 742 45 1/16	16	146	230	206	0,6	164	1,12	4,2	5,5
MR 742 45 1/24	24	146	150	135	0,91	117	1,65	6,3	5,5
MR 742 45 1/36	36	146	98	82	1,4	73	2,25	8,8	5,5
MR 742 45 1/64	64	162	55	49	1,9	43	3,3	14	5,5
MR 742 45 1/96	96	162	37,5	33	3,1	28	6,2	22	5,5
MR 742 45 1/144	144	162	26	22	5,8	19,5	9,5	32	5,5
MR 742 45 1/216	216	162	16,5	14	7,7	12,5	13,5	32	3
MR 742 45 1/576	576	179	6,7	5,5	18	4,8	32	32	1,6
MR 742 45 1/1296	1296	179	2,9	2,5	15/0,5A	2,4	20/065A	32	0,85

Length "L" of the gearmotor as a function of reduction and output number of revolution with the standard motor 742 30 output W 3700 Rpm loadness, 12 or 24 Vdc. Starting current 5,5 A.

Output shaft is supported by two coupled screened bearings.
The motor has an electrical suppressor system for the CE standard.
The motor and the reduction gear are both plated for corrosion strength.
Connecting 2 wire 0,75 x 250 mm.

* The speed rotation can change of $\pm 10\%$.

The S1 load test was made using a (1,2 A) current in the air with an increase of temperature of 70° C.
The S2 test was made using a (1,6 A) current in the air with a 50% timing 5' with an increase of temperature of 80° C max. The starting current is (I max) and cannot be maintained for more than 2".

Max forces which may act on the output shaft: Axial 200 N, Radial 300 N on the extremity of output shaft.

It is possible to apply an encoder.

Motoriduttore . Getriebemotor . Gear motor

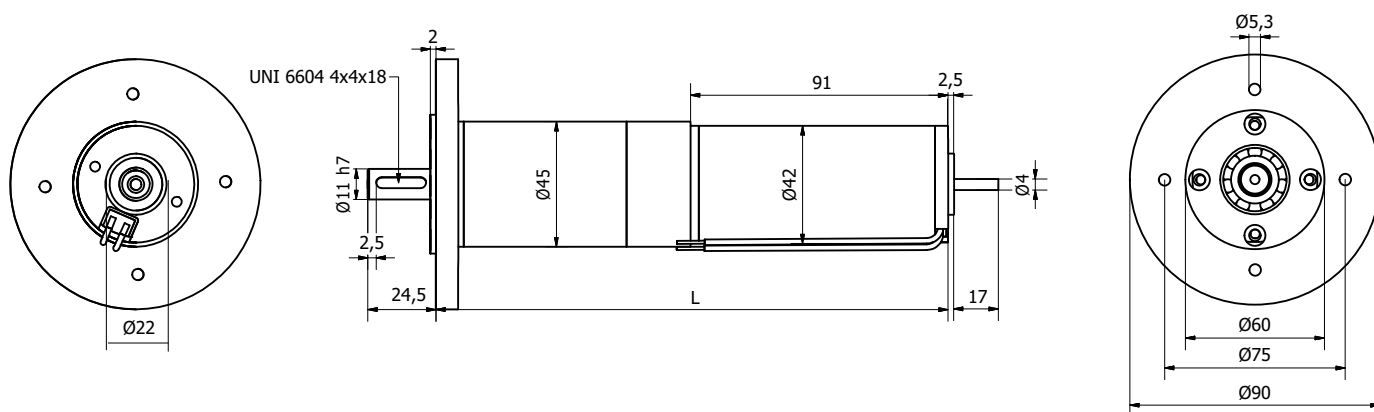

TIPO	Rapporto riduzione	L mm	*R.P.M. a vuoto min ⁻¹	*R.P.M. S 1 min ⁻¹	Coppia S 1 Nm	*R.P.M. S 2 min ⁻¹	Coppia S 2 Nm	Coppia Max Nm	I max 24 Vdc
MR 742 45 1/4	4	130	900	785	0,17	685	0,29	1,35	5,5
MR 742 45 1/6	6	130	600	554	0,25	490	0,41	1,9	5,5
MR 742 45 1/16	16	146	230	206	0,6	164	1,12	4,2	5,5
MR 742 45 1/24	24	146	150	135	0,91	117	1,65	6,3	5,5
MR 742 45 1/36	36	146	98	82	1,4	73	2,25	8,8	5,5
MR 742 45 1/64	64	162	55	49	1,9	43	3,3	14	5,5
MR 742 45 1/96	96	162	37,5	33	3,1	28	6,2	22	5,5

Motoriduttore flangiato IEC 63 B14 tipicamente per essere accoppiato con altri riduttori standard o a vite senza fine. Lunghezza "L" del motoriduttore in funzione della riduzione e del numero di giri in uscita con il motore standard 742 30 W resi, 3700 giri a vuoto, 12 o 24 Vdc. Corrente di spunto 5,5 A. Albero uscita supportato da due cuscinetti accoppiati schermati. Il motore e il riduttore sono trattati galvanicamente per resistere alla corrosione. Il motore è dotato di filtri antidisturbo in ottemperanza alla normativa CE. Fili uscenti 2 x 0,75 L 250 mm.

* Le velocità di rotazione sono soggette a variazioni di $\pm 10\%$.

Il funzionamento S1 è un funzionamento continuo con sovratemperatura di 70° C in aria libera (1,2 A).

Il funzionamento S2 è un funzionamento al 50% di 5' con sovratemperatura max di 80° C in aria libera (1,6 A).

La corrente di spunto di (I max) non deve essere mantenuta per più di 2 ".

Forze massime che possono agire sull'albero di uscita:
Assiale 200 N, Radiale 300 N sul punto estremo dell'albero di uscita.

E' possibile applicare un encoder.



MR 742 45 IEC 63 B 14

Getriebemotoren mit Winkelring IEC 63 B 14 typisch um zusammengesetzt zu werden mit Schneckenantrieb oder andere. Länge "L" des Getriebemotors abhängig von der Untersetzung und der Ausgangsumdrehungszahl mit Standardmotor 742 30 W Leerlaufdrehzahl 3700, 12 oder 24 Vdc. Anlaufstrom 5,5 A.

Abtriebswelle auf zwei gekuppelten und abgeschirmten Bronzelager gelagert.
Der Motor und das Untersetzungsgetriebe sind gegen die Korrosion galvanisch behandelt.
Der Motor ist mit Störschutzen den CEE Bestimmungen gemäss versehen.
Verbindung durch Kabelstränge 2 x 0,75 L 250 mm.

* Die Drehgeschwindigkeiten haben eine Schwankung von $\pm 10\%$.

Der Betrieb S1 ist ein Dauerbetrieb bei einer Übertemperatur von 70°C in freier Luft (1,2 A).
Der Betrieb S2 ist ein 50% Betrieb von 5' bei einer Höchstübertemperatur von 80°C in freier Luft (1,6 A).
Der Anlaufstrom von (I max) darf nicht länger als 2" eingehalten werden.

Höchstkräfte die auf die Abtriebswelle wirken können: Längskraft 200 N, Radialkraft 300 N auf der Spitze der Abtriebswelle.

Es ist auch möglich einen Encoder zu montieren.

TYP	Verhältnis	L mm	*R.P.M. Leerlauf min ⁻¹	*R.P.M. S 1 min ⁻¹	Drehmoment S 1 Nm	*R.P.M. S 2 min ⁻¹	Drehmoment S 2 Nm	Höchstreh Moment Nm	I max 24 Vdc
TYPE	RATIO	L mm	*R.P.M. no load min ⁻¹	*R.P.M. S 1 min ⁻¹	S 1 Torque Nm	*R.P.M. S 2 min ⁻¹	S 2 Torque Nm	Max Torque Nm	I max 24 Vdc
MR 742 45 1/4	4	130	900	785	0,17	685	0,29	1,35	5,5
MR 742 45 1/6	6	130	600	554	0,25	490	0,41	1,9	5,5
MR 742 45 1/16	16	146	230	206	0,6	164	1,12	4,2	5,5
MR 742 45 1/24	24	146	150	135	0,91	117	1,65	6,3	5,5
MR 742 45 1/36	36	146	98	82	1,4	73	2,25	8,8	5,5
MR 742 45 1/64	64	162	55	49	1,9	43	3,3	14	5,5
MR 742 45 1/96	96	162	37,5	33	3,1	28	6,2	22	5,5

Gearmotor with IEC 63 B 14 flange to be assembled with standard worm screw or others.
Length "L" of the gearmotor as a funtion of reduction and output number of revolution with the standard motor 742 30 output W 3700 Rpm loadness, 12 or 24 Vdc. Starting current 5,5 A.

Output shaft is supported by two coupled screened bearings.
The motor has an electrical suppressor system for the CE standard.
The motor and the reduction gear are both plated for corrosion strength. Connecting 2 wire 0,75 x 250 mm.

* The speed rotation can change of $\pm 10\%$.

The S1 load test was made using a (1,2 A) current in the air with an increase of temperature of 70° C.
The S2 test was made using a (1,6 A) current in the air with a 50% timing 5' with an increase of temperature of 80° C max. The starting current is (I max) and cannot be mantained for more than 2".

Max forces which may act on the output shaft: Axial 200 N, Radial 300 N on the extremity of output shaft.

It is possible to apply an encoder.

Motoriduttore . Getriebemotor . Gear motor

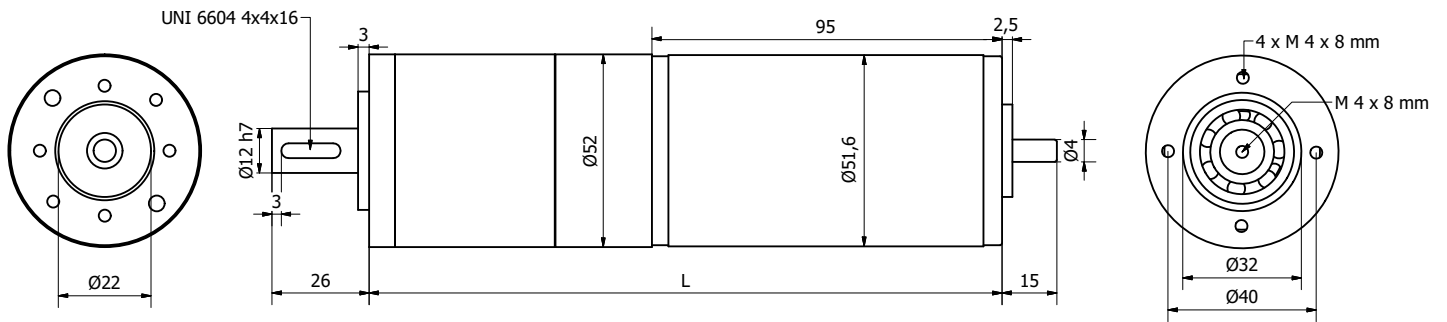

TIPO	Rapporto riduzione	L mm	* R.P.M. a vuoto min ⁻¹	* R.P.M. S1 min ⁻¹	Coppia S1 Nm	* R.P.M. S2 min ⁻¹	Coppia S2 Nm	Coppia Max Nm	I max 24 Vdc
MR 752 52 1/4	4	137	660	550	0,29	430	0,72	2	7
MR 752 52 1/6	6	144	440	380	0,43	280	1,1	3	7
MR 752 52 1/16	16	152	165	140	1,03	105	2,6	7,2	7
MR 752 52 1/24	24	152	105	90	1,54	70	3,9	10,8	7
MR 752 52 1/36	36	159	70	60	2,3	47	5,8	16,2	7
MR 752 52 1/64	64	169	40	33	3,5	26	8,7	24,3	7
MR 752 52 1/96	96	176	32	26	6	19	13,2	32	7
MR 752 52 1/144	144	169	21	18	8	14	19,5	36	4,7
MR 752 52 1/216	216	176	14	11	13,5	10	20/2A	36	3,3
MR 752 52 1/384	384	192	8	6,5	15	5	30	50	4,5
MR 752 52 1/576	576	192	5,5	4,8	16,5/0,95 A	4	31/1,6 A	50	2,5
MR 752 52 1/864	864	192	3,7	3,1	18/0,75 A	2,8	32/1 A	50	1,6

Lunghezza "L" del motoriduttore in funzione della riduzione e del numero di giri in uscita con il motore standard 752 40 W resi, 2900 giri a vuoto, 12 o 24 Vdc. Corrente di spunto 7 A.

Albero uscita supportato da due cuscinetti accoppiati schermati.

Il motore e il riduttore sono trattati galvanicamente per resistere alla corrosione.

Il motore è dotato di filtri antidisturbo in ottemperanza alla normativa CE. Fili uscenti 2 x 0,75 L 250 mm.

* Le velocità di rotazione sono soggette a variazioni di ±10%.

Il funzionamento S1 è un funzionamento continuo con sovratemperatura di 70° C in aria libera (1,5 A).

Il funzionamento S2 è un funzionamento al 50% di 5' con sovratemperatura max di 80° C in aria libera (2,8 A).

La corrente di spunto di (I max) non deve essere mantenuta per più di 2 ".

Forze massime che possono agire sull'albero di uscita: Assiale 200 N,
Radiale 300 N sul punto estremo dell'albero di uscita.

E' possibile applicare un encoder.



MR 752 52

Länge "L" des Getriebemotors abhängig von der Untersetzung und der Ausgangsumdrehungszahl mit Standardmotor 752 40W Leerlaufdrehzahl 2900, 12 oder 24 Vdc. Anlaufstrom 7 A.

Abtriebswelle auf zwei gekuppelten und abgeschirmten Bronzelager gelagert.
Der Motor und das Unteretzungsgetriebe sind gegen die Korrosion galvanisch behandelt.
Der Motor ist mit Störschutzen den CEE Bestimmungen gemäss versehen.
Verbindung durch Kabelstränge 2 x 0,75 L 250 mm.

* Die Drehgeschwindigkeiten haben eine Schwankung von $\pm 10\%$.

Der Betrieb S1 ist ein Dauerbetrieb bei einer Übertemperatur von 70°C in freier Luft (1,5 A).
Der Betrieb S2 ist ein 50% Betrieb von 5' bei einer Höchstübertemperatur von 80°C in freier Luft (2.8 A).
Der Anlaufstrom von (I max) darf nicht länger als 2" eingehalten werden.

Höchstkräfte die auf die Abtriebswelle wirken können: Längskraft 200 N, Radialkraft 300 N auf der Spitze der Abtriebswelle.

Es ist auch möglich einen Encoder zu montieren.

TYP	Verhältnis	L mm	* R.P.M. Leerlauf min ⁻¹	* R.P.M. S1 min ⁻¹	Drehmoment S1 Nm	* R.P.M. S2 min ⁻¹	Drehmoment S2 Nm	Hochstdreh Moment Nm	I max 24 Vdc
TYPE	Ratio	L mm	* R.P.M. no load min ⁻¹	* R.P.M. S1 min ⁻¹	Torque S1 Nm	* R.P.M. S2 min ⁻¹	Torque S2 Nm	Nmax torque Nm	I max 24 Vdc
MR 752 52 1/4	4	137	660	550	0,29	430	0,72	2	7
MR 752 52 1/6	6	144	440	380	0,43	280	1,1	3	7
MR 752 52 1/16	16	152	165	140	1,03	105	2,6	7,2	7
MR 752 52 1/24	24	152	105	90	1,54	70	3,9	10,8	7
MR 752 52 1/36	36	159	70	60	2,3	47	5,8	16,2	7
MR 752 52 1/64	64	169	40	33	3,5	26	8,7	24,3	7
MR 752 52 1/96	96	176	32	26	6	19	13,2	32	7
MR 752 52 1/144	144	169	21	18	8	14	19,5	36	4,7
MR 752 52 1/216	216	176	14	11	13,5	10	20/2A	36	3,3
MR 752 52 1/384	384	192	8	6,5	15	5	30	50	4,5
MR 752 52 1/576	576	192	5,5	4,8	16,5/0,95 A	4	31/1,6 A	50	2,5
MR 752 52 1/864	864	192	3,7	3,1	18/0,75 A	2,8	32/1 A	50	1,6

Length "L" of the gearmotor as a funtion of reduction and output number of revolution with the standard motor 752 40 output W 2900 Rpm loadness, 12 or 24 Vdc. Starting current 7 A.

Output shaft is supported by two coupled screened bearings.
The motor has an electrical suppressor system for the CE standard.
The motor and the reduction gear are both plated for corrosion strength.
Connecting 2 wire 0,75 x 250 mm.

* The speed rotation can change of $\pm 10\%$.

The S1 load test was made using a (1,5 A) current in the air with an increase of temperature of 70° C.
The S2 test was made using a (2.8 A) current in the air with a 50% timing 5' with an increase of temperature of 80° C max. The starting current is (I max) and cannot be mantained for more than 2".

Max forces which may act on the output shaft: Axial 200 N, Radial 300 N on the extremity of output shaft.

It is possible to apply an encoder.

Motoriduttore . Getriebemotor . Gear motor

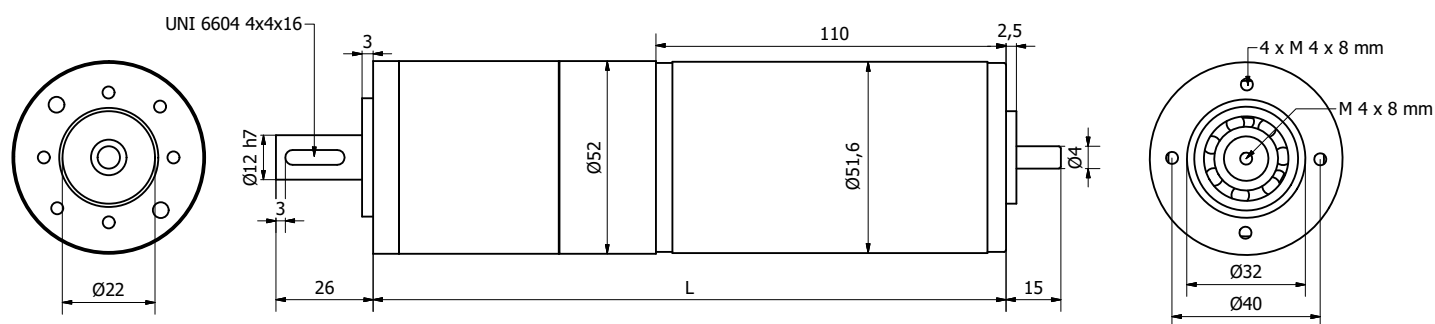

TIPO	Rapporto riduzione	L mm	* R.P.M. a vuoto min ⁻¹	* R.P.M. S1 min ⁻¹	Coppia S1 Nm	* R.P.M. S2 min ⁻¹	Coppia S2 Nm	Coppia Max Nm	I max 24 Vdc
MR 752 L 52 1/4	4	152	760	660	0,5	450	1,3	3	14,5
MR 752 L 52 1/6	6	159	500	440	0,7	310	2	5	14,5
MR 752 L 52 1/16	16	167	185	165	1,7	115	4,8	12,2	14,5
MR 752 L 52 1/24	24	167	120	105	2,5	75	7,2	18,7	14,5
MR 752 L 52 1/36	36	174	80	70	4	55	11	28	14,5
MR 752 L 52 1/64	64	184	45	36	6	26	17	43	14,5
MR 752 L 52 1/96	96	191	30	25	9	18	25	60	13

Lunghezza "L" del motoriduttore in funzione della riduzione e del numero di giri in uscita con il motore standard 752 L 60 W resi, 3200 giri a vuoto, 12 o 24 Vdc. Corrente di spunto 14,5 A.

Albero uscita supportato da due cuscinetti accoppiati schermati.

Il motore e il riduttore sono trattati galvanicamente per resistere alla corrosione.

Il motore è dotato di filtri antidisturbo in ottemperanza alla normativa CE. Fili uscenti 2 x 0,75 L 250 mm.

* Le velocità di rotazione sono soggette a variazioni di $\pm 10\%$.

Il funzionamento S1 è un funzionamento continuo con sovratemperatura di 70° C in aria libera (2,5 A).

Il funzionamento S2 è un funzionamento al 50% di 5' con sovratemperatura max di 80° C in aria libera (6 A).

La corrente di spunto di (I max) non deve essere mantenuta per più di 2 ".

Forze massime che possono agire sull'albero di uscita: Assiale 200 N,
Radiale 300 N sul punto estremo dell'albero di uscita.

E' possibile applicare un encoder.



MR 752 L 52

Länge "L" des Getriebemotors abhängig von der Untersetzung und der Ausgangsumdrehungszahl mit Standardmotor 752 L 60 W Leerlaufdrehzahl 3200, 12 oder 24 Vdc. Anlaufstrom 14,5 A.

Abtriebswelle auf zwei gekuppelten und abgeschirmten Bronzelager gelagert.
 Der Motor und das Unteretzungsgetriebe sind gegen die Korrosion galvanisch behandelt.
 Der Motor ist mit Störschutzen den CEE Bestimmungen gemäss versehen.
 Verbindung durch Kabelstränge 2 x 0,75 L 250 mm.

* Die Drehgeschwindigkeiten haben eine Schwankung von $\pm 10\%$.

Der Betrieb S1 ist ein Dauerbetrieb bei einer Übertemperatur von 70°C in freier Luft (2,5 A).
 Der Betrieb S2 ist ein 50% Betrieb von 5' bei einer Höchstübertemperatur von 80°C in freier Luft (6 A).
 Der Anlaufstrom von (I max) darf nicht länger als 2" eingehalten werden.

Höchstkräfte die auf die Abtriebswelle wirken können: Längskraft 200 N, Radialkraft 300 N auf der Spitze der Abtriebswelle.

Es ist auch möglich einen Encoder zu montieren.

TYP	Verhältnis	L mm	* R.P.M. Leerlauf min ⁻¹	* R.P.M. S1 min ⁻¹	Drehmoment S1 Nm	* R.P.M. S2 min ⁻¹	Drehmoment S2 Nm	Hochstdreh Moment Nm	I max 24 Vdc
TYPE	Ratio	L mm	* R.P.M. no load min ⁻¹	* R.P.M. S1 min ⁻¹	Torque S1 Nm	* R.P.M. S2 min ⁻¹	Torque S2 Nm	Nmax torque Nm	I max 24 Vdc
MR 752 L 52 1/4	4	152	760	660	0,5	450	1,3	3	14,5
MR 752 L 52 1/6	6	159	500	440	0,7	310	2	5	14,5
MR 752 L 52 1/16	16	167	185	165	1,7	115	4,8	12,2	14,5
MR 752 L 52 1/24	24	167	120	105	2,5	75	7,2	18,7	14,5
MR 752 L 52 1/36	36	174	80	70	4	55	11	28	14,5
MR 752 L 52 1/64	64	184	45	36	6	26	17	43	14,5
MR 752 L 52 1/96	96	191	30	25	9	18	25	60	13

Length "L" of the gearmotor as a funtion of reduction and output number of revolution with the standard motor 752 L 60 output W 3200 Rpm loadness, 12 or 24 Vdc. Starting current 14,5 A.

Output shaft is supported by two coupled screened bearings.
 The motor has an electrical suppressor system for the CE standard.
 The motor and the reduction gear are both plated for corrosion strength.
 Connecting 2 wire 0,75 x 250 mm.

* The speed rotation can change of $\pm 10\%$.

The S1 load test was made using a (2,5 A) current in the air with an increase of temperature of 70° C.
 The S2 test was made using a (6 A) current in the air with a 50% timing 5' with an increase of temperature of 80° C max. The starting current is (I max) and cannot be mantained for more than 2".

Max forces which may act on the output shaft: Axial 200 N, Radial 300 N on the extremity of output shaft.

It is possible to apply an encoder.

Motoriduttore . Getriebemotor . Gear motor

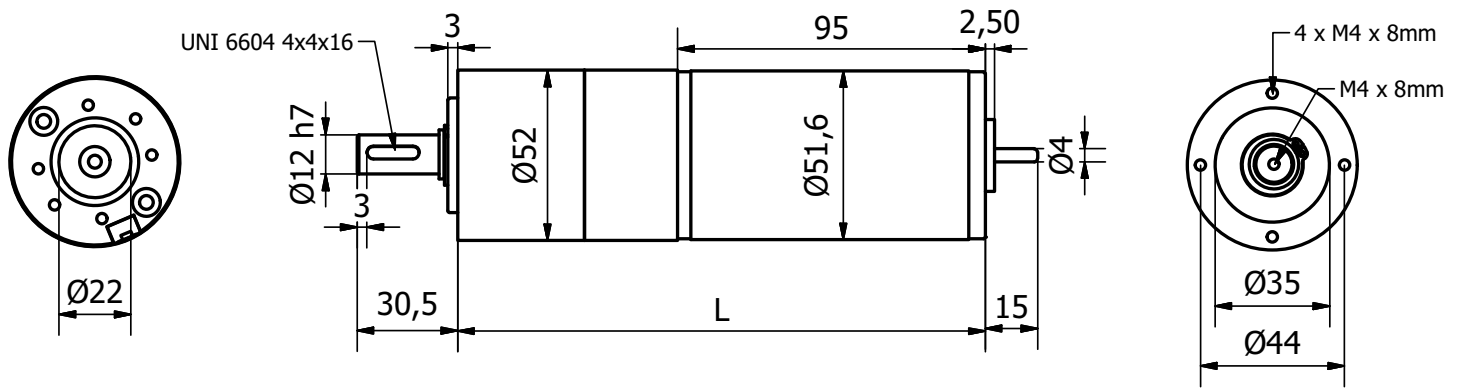

TIPO	Rapporto riduzione	L mm	* R.P.M. a vuoto min ⁻¹	* R.P.M. S1 min ⁻¹	Coppia S1 Nm	* R.P.M. S2 min ⁻¹	Coppia S2 Nm	Coppia Max Nm	I max 24 Vdc
MR 752 52 E 1/4	4	140	660	550	0,29	430	0,72	2	7
MR 752 52 E 1/6	6	147	440	380	0,43	280	1,1	3	7
MR 752 52 E 1/16	16	155	165	140	1,03	105	2,6	7,2	7
MR 752 52 E 1/24	24	155	105	90	1,54	70	3,9	10,8	7
MR 752 52 E 1/36	36	162	70	60	2,3	47	5,8	16,2	7
MR 752 52 E 1/64	64	172	40	33	3,5	26	8,7	24,3	7
MR 752 52 E 1/96	96	179	32	26	6	19	13,2	32	7
MR 752 52 E 1/144	144	172	21	18	8	14	19,5	36	4,7
MR 752 52 E 1/216	216	179	14	11	13,5	10	20/2A	36	3,3
MR 752 52 E 1/384	384	195	8	6,5	15	5	30	50	4,5
MR 752 52 E 1/576	576	195	5,5	4,8	16,5/0,95 A	4	31/1,6 A	50	2,5
MR 752 52 E 1/864	864	195	3,7	3,1	18/0,75 A	2,8	32/1 A	50	1,6

Lunghezza "L" del motoriduttore in funzione della riduzione e del numero di giri in uscita con il motore standard 752 40 W resi, 2900 giri a vuoto, 12 o 24 Vdc. Corrente di spunto 7 A.

Albero uscita supportato da due cuscinetti accoppiati schermati.

Il motore e il riduttore sono trattati galvanicamente per resistere alla corrosione.

Il motore è dotato di filtri antidisturbo in ottemperanza alla normativa CE. Fili uscenti 2 x 0,75 L 250 mm.

* Le velocità di rotazione sono soggette a variazioni di ±10%.

Il funzionamento S1 è un funzionamento continuo con sovratemperatura di 70° C in aria libera (1,5 A).

Il funzionamento S2 è un funzionamento al 50% di 5' con sovratemperatura max di 80° C in aria libera (2,8 A).

La corrente di spunto di (I max) non deve essere mantenuta per più di 2 ".

Forze massime che possono agire sull'albero di uscita: Assiale 300 N, Radiale 400 N sul punto estremo dell'albero di uscita.

E' possibile applicare un encoder.



MR 752 52 E

Länge "L" des Getriebemotors abhängig von der Unteretzung und der Ausgangsumdrehungszahl mit Standardmotor 752 40W Leerlaufdrehzahl 2900, 12 oder 24 Vdc. Anlaufstrom 7 A.

Abtriebswelle auf zwei gekuppelten und abgeschirmten Bronzelager gelagert.
Der Motor und das Unteretzungsgetriebe sind gegen die Korrosion galvanisch behandelt.
Der Motor ist mit Störschutzen den CEE Bestimmungen gemäss versehen.
Verbindung durch Kabelstränge 2 x 0,75 L 250 mm.

* Die Drehgeschwindigkeiten haben eine Schwankung von $\pm 10\%$.

Der Betrieb S1 ist ein Dauerbetrieb bei einer Übertemperatur von 70°C in freier Luft (1,5 A).
Der Betrieb S2 ist ein 50% Betrieb von 5' bei einer Höchstübertemperatur von 80°C in freier Luft (2.8 A).
Der Anlaufstrom von (I max) darf nicht länger als 2" eingehalten werden.

Höchstkräfte die auf die Abtriebswelle wirken können: Längskraft 300 N, Radialkraft 400 N auf der Spitze der Abtriebswelle.

Es ist auch möglich einen Encoder zu montieren.

TYP	Verhältnis	L mm	* R.P.M. Leerlauf min ⁻¹	* R.P.M. S1 min ⁻¹	Drehmoment S1 Nm	* R.P.M. S2 min ⁻¹	Drehmoment S2 Nm	Hochstdreh Moment Nm	I max 24 Vdc
TYPE	Ratio	L mm	* R.P.M. no load min ⁻¹	* R.P.M. S1 min ⁻¹	Torque S1 Nm	* R.P.M. S2 min ⁻¹	Torque S2 Nm	Nmax torque Nm	I max 24 Vdc
MR 752 52 E 1/4	4	140	660	550	0,29	430	0,72	2	7
MR 752 52 E 1/6	6	147	440	380	0,43	280	1,1	3	7
MR 752 52 E 1/16	16	155	165	140	1,03	105	2,6	7,2	7
MR 752 52 E 1/24	24	155	105	90	1,54	70	3,9	10,8	7
MR 752 52 E 1/36	36	162	70	60	2,3	47	5,8	16,2	7
MR 752 52 E 1/64	64	172	40	33	3,5	26	8,7	24,3	7
MR 752 52 E 1/96	96	179	32	26	6	19	13,2	32	7
MR 752 52 E 1/144	144	172	21	18	8	14	19,5	36	4,7
MR 752 52 E 1/216	216	179	14	11	13,5	10	20/2A	36	3,3
MR 752 52 E 1/384	384	195	8	6,5	15	5	30	50	4,5
MR 752 52 E 1/576	576	195	5,5	4,8	16,5/0,95 A	4	31/1,6 A	50	2,5
MR 752 52 E 1/864	864	195	3,7	3,1	18/0,75 A	2,8	32/1 A	50	1,6

Length "L" of the gearmotor as a function of reduction and output number of revolution with the standard motor 752 40 output W 2900 Rpm loadness, 12 or 24 Vdc. Starting current 7 A.

Output shaft is supported by two coupled screened bearings.
The motor has an electrical suppressor system for the CE standard.
The motor and the reduction gear are both plated for corrosion strength.
Connecting 2 wire 0,75 x 250 mm.

* The speed rotation can change of $\pm 10\%$.

The S1 load test was made using a (1,5 A) current in the air with an increase of temperature of 70° C.
The S2 test was made using a (2.8 A) current in the air with a 50% timing 5' with an increase of temperature of 80° C max. The starting current is (I max) and cannot be maintained for more than 2".

Max forces which may act on the output shaft: Axial 300 N, Radial 400 N on the extremity of output shaft.

It is possible to apply an encoder.

Motoriduttore . Getriebemotor . Gear motor

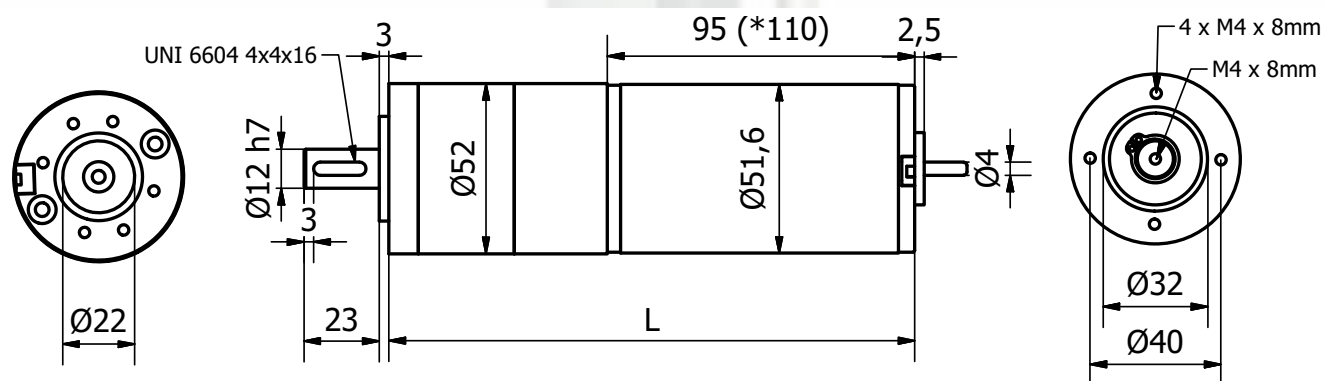

TIPO	Rapporto riduzione	L mm	Rendimento %	R.P.M. a vuoto min ⁻¹	I S1	R.P.M. S1 min ⁻¹	Coppia S1 Nm	I S2	* R.P.M. S2 min ⁻¹	Coppia S2 Nm	I max 24 Vdc	Coppia Max Nm
MR 752 52H *	4	156	90	510	1,8	380	0,62	2,9	290	1	6,5	2,5
MR 752 52H	8	146	90	350	1,5	300	0,7	2,8	225	1,7	7	5
MR 752 52H *	16	172	82	125	1,8	94	2,2	2,9	71	3,8	6,5	9
MR 752 52H	33	162	82	85	1,5	70	2,5	2,8	54	5,7	7	16
MR 752 52H	49	162	82	58	1,5	48	4	2,8	37	8,5	7	24
MR 752 52H *	64	189	73	32	1,8	24	8	2,9	18	13,7	6,5	32
MR 752 52H	130	178	73	22	1,5	18	10	2,8	14	19,5	7	55
MR 752 52H	195	178	73	14	1,5	12	11	2,8	9	27	5,5	60
MR 752 52H	293	178	73	9	1,2	8	11,5	1,5	6	20	2,8	40

Motoriduttore con stadio in ingresso ad ingranaggi elicoidali per la riduzione del rumore.

Lunghezza "L" del motoriduttore in funzione della riduzione e del numero di giri in uscita con il motore standard 752 40 W resi, 2900 giri a vuoto (* 2100 x rapporti 4-16-64) 12 o 24 Vdc. Valori in tabella riferiti a 24 Vdc.

Albero uscita supportato da due cuscinetti accoppiati schermati.

Il motore e il riduttore sono trattati galvanicamente per resistere alla corrosione.

Il motore è dotato di filtri antidisturbo in ottemperanza alla normativa CE. Fili uscenti 2 x 0,75 L 250 mm.

* Le velocità di rotazione sono soggette a variazioni di $\pm 10\%$.

Il funzionamento S1 è un funzionamento continuo con sovratemperatura di 70° C in aria libera.

Il funzionamento S2 è un funzionamento al 50% di 5' con sovratemperatura max di 80° C in aria libera.

La corrente di spunto di (I max) non deve essere mantenuta per più di 2 ".

Forze massime che possono agire sull'albero di uscita: Assiale 200 N, Radiale 300 N sul punto estremo dell'albero di uscita.

E' possibile applicare un encoder.

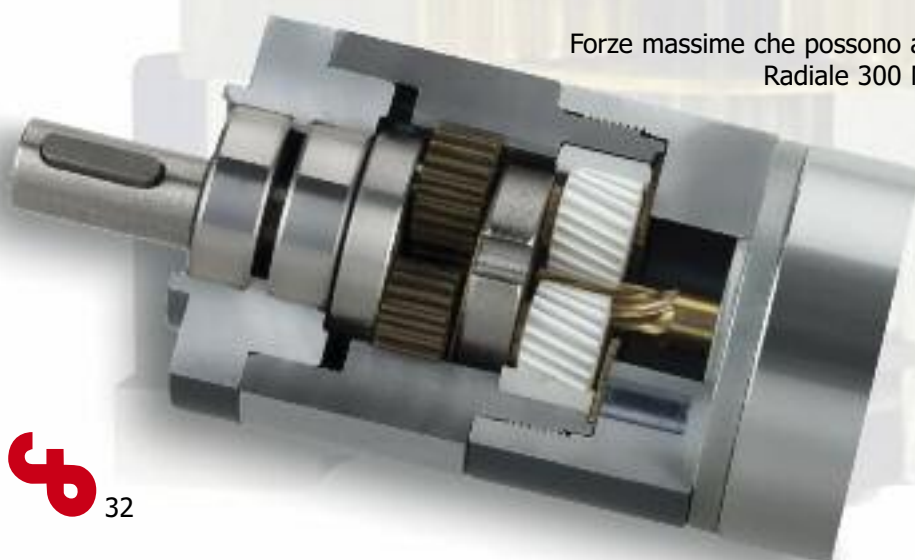

MR 752 52 H

Getriebemotor mit Steuerung von Schrägstirnräder zur Geräuschreduzierung

Länge "L" des Getriebemotors abhängig von der Untersetzung und der Ausgangsumdrehungszahl mit Standardmotor 752 40W Leerlaufdrehzahl 2900, (2100 Umdrehungen pro minute nur für berichte 4-16-64) 12 oder 24 Vdc. Anlaufstrom 7 A.

Abtriebswelle auf zwei gekuppelten und abgeschirmten Bronzelager gelagert.
Der Motor und das Unteretzungsgetriebe sind gegen die Korrosion galvanisch behandelt.
Der Motor ist mit Störschutzen den CEE Bestimmungen gemäss versehen.
Verbindung durch Kabelstränge 2 x 0,75 L 250 mm.

* Die Drehgeschwindigkeiten haben eine Schwankung von $\pm 10\%$.

Der Betrieb S1 ist ein Dauerbetrieb bei einer Übertemperatur von 70°C in freier Luft (1,5 A).
Der Betrieb S2 ist ein 50% Betrieb von 5' bei einer Höchstübertemperatur von 80°C in freier Luft (2.8 A).
Der Anlaufstrom von (I max) darf nicht länger als 2" eingehalten werden.

Höchstkräfte die auf die Abtriebswelle wirken können: Längskraft 200 N, Radialkraft 300 N auf der Spitze der Abtriebswelle.

Es ist auch möglich einen Encoder zu montieren.

TYP	Verhältnis	L mm	Wirkungsgrad %	R.P.M. Leerlauf min ⁻¹	I S1	R.P.M. S1 min ⁻¹	Drehmoment S1 Nm	I S2	* R.P.M. S2 min ⁻¹	Drehmoment S2 Nm	I max 24 Vdc	Höchstreh Leerlauf min ⁻¹
TYPE	Ratio	L mm	Efficiency %	R.P.M. no load min ⁻¹	I S1	R.P.M. S1 min ⁻¹	Torque S1 Nm	I S2	R.P.M. S2 min ⁻¹	Torque S2 Nm	I max 24 Vdc	Max Torque Nm
MR 752 52H *	4	156	90	510	1,8	380	0,62	2,9	290	1	6,5	2,5
MR 752 52H	8	146	90	350	1,5	300	0,7	2,8	225	1,7	7	5
MR 752 52H *	16	172	82	125	1,8	94	2,2	2,9	71	3,8	6,5	9
MR 752 52H	33	162	82	85	1,5	70	2,5	2,8	54	5,7	7	16
MR 752 52H	49	162	82	58	1,5	48	4	2,8	37	8,5	7	24
MR 752 52H *	64	189	73	32	1,8	24	8	2,9	18	13,7	6,5	32
MR 752 52H	130	178	73	22	1,5	18	10	2,8	14	19,5	7	55
MR 752 52H	195	178	73	14	1,5	12	11	2,8	9	27	5,5	60
MR 752 52H	293	178	73	9	1,2	8	11,5	1,5	6	20	2,8	40

Gearmotor with input stage with helical gears for noise reduction.

Length "L" of the gearmotor as a function of reduction and output number of revolution with the standard motor 752 40 output W 2900 Rpm loadness, (2100 RPM for ratio 4-16-64) 12 or 24 Vdc. Starting current 7 A.

Output shaft is supported by two coupled screened bearings.
The motor has an electrical suppressor system for the CE standard.
The motor and the reduction gear are both plated for corrosion strength.
Connecting 2 wire 0,75 x 250 mm.

* The speed rotation can change of $\pm 10\%$.

The S1 load test was made using a (1,5 A) current in the air with an increase of temperature of 70° C.
The S2 test was made using a (2.8 A) current in the air with a 50% timing 5' with an increase of temperature of 80° C max. The starting current is (I max) and cannot be maintained for more than 2".

Max forces which may act on the output shaft: Axial 200 N, Radial 300 N on the extremity of output shaft.

It is possible to apply an encoder.

Motoriduttore . Getriebemotor . Gear motor

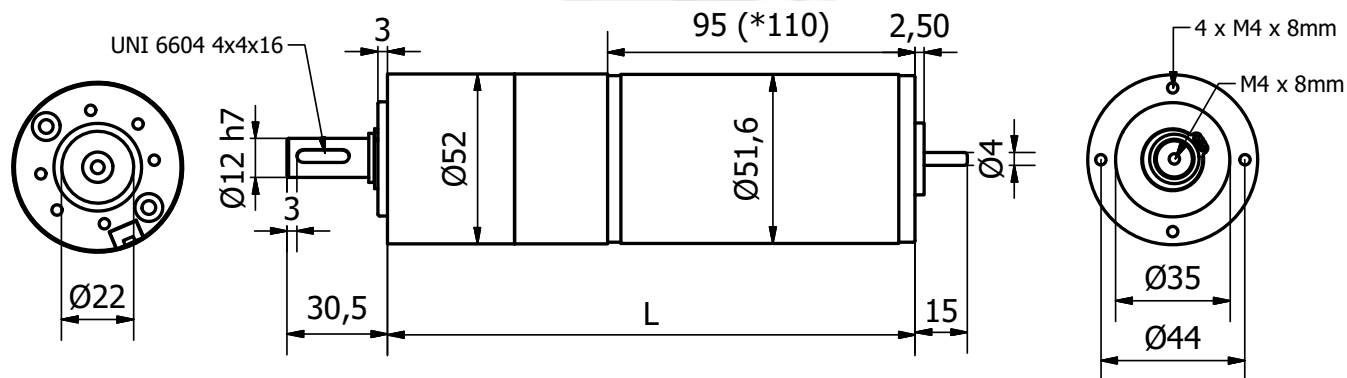

TIPO	Rapporto riduzione	L mm	Rendimento %	R.P.M. a vuoto min ⁻¹	I S1	R.P.M. S1 min ⁻¹	Coppia S1 Nm	I S2	* R.P.M. S2 min ⁻¹	Coppia S2 Nm	I max 24 Vdc	Coppia Max Nm
MR 752 52HE *	4	158	90	510	1,8	380	0,62	2,9	290	1	6,5	2,5
MR 752 52HE	8	149	90	350	1,5	300	0,7	2,8	225	1,7	7	5
MR 752 52HE *	16	174	82	125	1,8	94	2,2	2,9	71	3,8	6,5	9
MR 752 52HE	33	165	82	85	1,5	70	2,5	2,8	54	5,7	7	16
MR 752 52HE	49	165	82	58	1,5	48	4	2,8	37	8,5	7	24
MR 752 52HE *	64	191	73	32	1,8	24	8	2,9	18	13,7	6,5	32
MR 752 52HE	130	181	73	22	1,5	18	10	2,8	14	19,5	7	55
MR 752 52HE	195	181	73	14	1,5	12	11	2,8	9	27	5,5	60
MR 752 52HE	293	181	73	9	1,2	8	11,5	1,5	6	20	2,8	40

Motoriduttore con stadio in ingresso ad ingranaggi elicoidali per la riduzione del rumore.

Lunghezza "L" del motoriduttore in funzione della riduzione e del numero di giri in uscita con il motore standard 752 40 W resi, 2900 giri a vuoto (* 2100 x rapporti 4-16-64) 12 o 24 Vdc. Valori in tabella riferiti a 24 Vdc.

Albero uscita supportato da due cuscinetti accoppiati schermati.

Il motore e il riduttore sono trattati galvanicamente per resistere alla corrosione.

Il motore è dotato di filtri antidisturbo in ottemperanza alla normativa CE. Fili uscenti 2 x 0,75 L 250 mm.

* Le velocità di rotazione sono soggette a variazioni di ±10%.

Il funzionamento S1 è un funzionamento continuo con sovratemperatura di 70° C in aria libera.

Il funzionamento S2 è un funzionamento al 50% di 5' con sovratemperatura max di 80° C in aria libera.

La corrente di spunto di (I max) non deve essere mantenuta per più di 2 ".

Forze massime che possono agire sull'albero di uscita: Assiale 300 N, Radiale 400 N sul punto estremo dell'albero di uscita.

E' possibile applicare un encoder.

MR 752 52 HE

Getriebemotor mit Steuerung von Schrägstirnräder zur Geräuschreduzierung

Länge "L" des Getriebemotors abhängig von der Untersetzung und der Ausgangsumdrehungszahl mit Standardmotor 752 40W Leerlaufdrehzahl 2900, (2100 Umdrehungen pro minute nur für berichte 4-16-64) 12 oder 24 Vdc. Anlaufstrom 7 A.

Abtriebswelle auf zwei gekuppelten und abgeschirmten Bronzelager gelagert.
Der Motor und das Unteretzungsgetriebe sind gegen die Korrosion galvanisch behandelt.
Der Motor ist mit Störschutzen den CEE Bestimmungen gemäss versehen.
Verbindung durch Kabelstränge 2 x 0,75 L 250 mm.

* Die Drehgeschwindigkeiten haben eine Schwankung von $\pm 10\%$.

Der Betrieb S1 ist ein Dauerbetrieb bei einer Übertemperatur von 70°C in freier Luft (1,5 A).
Der Betrieb S2 ist ein 50% Betrieb von 5' bei einer Höchstübertemperatur von 80°C in freier Luft (2.8 A).
Der Anlaufstrom von (I max) darf nicht länger als 2" eingehalten werden.

Höchstkräfte die auf die Abtriebswelle wirken können: Längskraft 300 N, Radialkraft 400 N auf der Spitze der Abtriebswelle.

Es ist auch möglich einen Encoder zu montieren.

TYP	Verhältnis	L mm	Wirkungsgrad %	R.P.M. Leerlauf min ⁻¹	I S1	R.P.M. S1 min ⁻¹	Drehmoment S1 Nm	I S2	* R.P.M. S2 min ⁻¹	Drehmoment S2 Nm	I max 24 Vdc	Höchstreh Leerlauf min ⁻¹
TYPE	Ratio	L mm	Efficiency %	R.P.M. no load min ⁻¹	I S1	R.P.M. S1 min ⁻¹	Torque S1 Nm	I S2	R.P.M. S2 min ⁻¹	Torque S2 Nm	I max 24 Vdc	Max Torque Nm
MR 752 52HE *	4	158	90	510	1,8	380	0,62	2,9	290	1	6,5	2,5
MR 752 52HE	8	149	90	350	1,5	300	0,7	2,8	225	1,7	7	5
MR 752 52HE *	16	174	82	125	1,8	94	2,2	2,9	71	3,8	6,5	9
MR 752 52HE	33	165	82	85	1,5	70	2,5	2,8	54	5,7	7	16
MR 752 52HE	49	165	82	58	1,5	48	4	2,8	37	8,5	7	24
MR 752 52HE *	64	191	73	32	1,8	24	8	2,9	18	13,7	6,5	32
MR 752 52HE	130	181	73	22	1,5	18	10	2,8	14	19,5	7	55
MR 752 52HE	195	181	73	14	1,5	12	11	2,8	9	27	5,5	60
MR 752 52HE	293	181	73	9	1,2	8	11,5	1,5	6	20	2,8	40

Gearmotor with input stage with helical gears for noise reduction.

Length "L" of the gearmotor as a funtion of reduction and output number of revolution with the standard motor 752 40 output W 2900 Rpm loadness, (2100 RPM for ratio 4-16-64) 12 or 24 Vdc. Starting current 7 A.

Output shaft is supported by two coupled screened bearings.
The motor has an electrical suppressor system for the CE standard.
The motor and the reduction gear are both plated for corrosion strength.
Connecting 2 wire 0,75 x 250 mm.

* The speed rotation can change of $\pm 10\%$.

The S1 load test was made using a (1,5 A) current in the air with an increase of temperature of 70° C.
The S2 test was made using a (2.8 A) current in the air with a 50% timing 5' with an increase of temperature of 80° C max. The starting current is (I max) and cannot be mantained for more than 2".

Max forces which may act on the output shaft: Axial 300 N, Radial 400 N on the extremity of output shaft.

It is possible to apply an encoder.

Motoriduttore . Getriebemotor . Gear motor

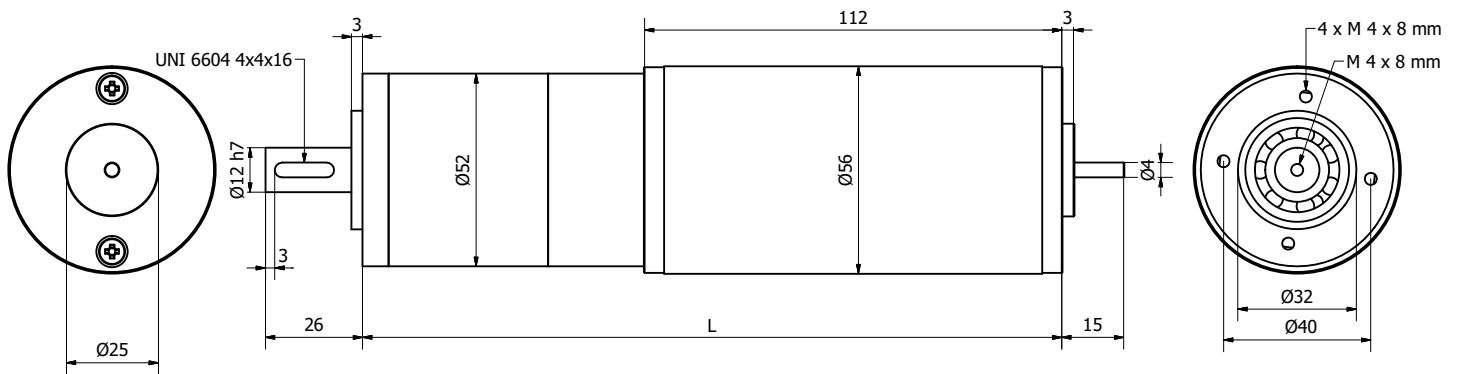

TIPO	Rapporto riduzione	L mm	* R.P.M. a vuoto min ⁻¹	* R.P.M. S1 min ⁻¹	Coppia S1 Nm	* R.P.M. S2 min ⁻¹	Coppia S2 Nm	Coppia Max Nm	I max 24 Vdc
MR 756 L 52 1/4	4	154	780	690	0,6	530	1,6	5	22
MR 756 L 52 1/6	6	161	520	460	0,8	350	2,3	7,5	22
MR 756 L 52 1/16	16	169	190	170	2	130	6	18,5	22
MR 756 L 52 1/24	24	169	130	115	3	85	9	28	22
MR 756 L 52 1/36	36	176	85	75	5	56	14	42	22
MR 756 L 52 1/64	64	186	50	44	7,5	32	20	60	22

Lunghezza "L" del motoriduttore in funzione della riduzione e del numero di giri in uscita con il motore standard 756 L 90 W resi, 3200 giri a vuoto, 12 o 24 Vdc. Corrente di spunto 22 A.

Albero uscita supportato da due cuscinetti accoppiati schermati.

Il motore e il riduttore sono trattati galvanicamente per resistere alla corrosione.

Il motore è dotato di filtri antidisturbo in ottemperanza alla normativa CE. Fili uscenti 2 x 0,75 L 250 mm.

* Le velocità di rotazione sono soggette a variazioni di $\pm 10\%$.

Il funzionamento S1 è un funzionamento continuo con sovratemperatura di 70° C in aria libera (3 A).

Il funzionamento S2 è un funzionamento al 50% di 5' con sovratemperatura max di 80° C in aria libera (7 A).

La corrente di spunto di (I max) non deve essere mantenuta per più di 2 ".

Forze massime che possono agire sull'albero di uscita: Assiale 200 N,
Radiale 300 N sul punto estremo dell'albero di uscita.

E' possibile applicare un encoder.



MR 756 L 52

Länge "L" des Getriebemotors abhängig von der Untersetzung und der Ausgangsumdrehungszahl mit Standardmotor 756 L 90 W Leerlaufdrehzahl 2900, 12 oder 24 Vdc. Anlaufstrom 22 A.

Abtriebswelle auf zwei gekuppelten und abgeschirmten Bronzelager gelagert.
Der Motor und das Untersetzungsgetriebe sind gegen die Korrosion galvanisch behandelt.
Der Motor ist mit Störschutzen den CEE Bestimmungen gemäss versehen.
Verbindung durch Kabelstränge 2 x 0,75 L 250 mm.

* Die Drehgeschwindigkeiten haben eine Schwankung von $\pm 10\%$.

Der Betrieb S1 ist ein Dauerbetrieb bei einer Übertemperatur von 70°C in freier Luft (3 A).
Der Betrieb S2 ist ein 50% Betrieb von 5' bei einer Höchstübertemperatur von 80°C in freier Luft (7 A).
Der Anlaufstrom von (I max) darf nicht länger als 2" eingehalten werden.

Höchstkräfte die auf die Abtriebswelle wirken können: Längskraft 200 N, Radialkraft 300 N auf der Spitze der Abtriebswelle.

Es ist auch möglich einen Encoder zu montieren.

TYP	Verhältnis	L mm	* R.P.M. Leerlauf min ⁻¹	* R.P.M. S1 min ⁻¹	Drehmoment S1 Nm	* R.P.M. S2 min ⁻¹	Drehmoment S2 Nm	Hochstdreh Moment Nm	I max 24 Vdc
TYPE	Ratio	L mm	* R.P.M. no load min ⁻¹	* R.P.M. S1 min ⁻¹	Torque S1 Nm	* R.P.M. S2 min ⁻¹	Torque S2 Nm	Nmax torque Nm	I max 24 Vdc
MR 756 L 52 1/4	4	154	780	690	0,6	530	1,6	5	22
MR 756 L 52 1/6	6	161	520	460	0,8	350	2,3	7,5	22
MR 756 L 52 1/16	16	169	190	170	2	130	6	18,5	22
MR 756 L 52 1/24	24	169	130	115	3	85	9	28	22
MR 756 L 52 1/36	36	176	85	75	5	56	14	42	22
MR 756 L 52 1/64	64	186	50	44	7,5	32	20	60	22

Length "L" of the gearmotor as a funtion of reduction and output number of revolution with the standard motor 756 L 90 output W 3200 Rpm loadness, 12 or 24 Vdc. Starting current 22 A.

Output shaft is supported by two coupled screened bearings.
The motor has an electrical suppressor system for the CE standard.
The motor and the reduction gear are both plated for corrosion strength.
Connecting 2 wire 0,75 x 250 mm.

* The speed rotation can change of $\pm 10\%$.

The S1 load test was made using a (3 A) current in the air with an increase of temperature of 70° C.
The S2 test was made using a (7 A) current in the air with a 50% timing 5' with an increase of temperature of 80° C max. The starting current is (I max) and cannot be mantained for more than 2".

Max forces which may act on the output shaft: Axial 200 N, Radial 300 N on the extremity of output shaft.

It is possible to apply an encoder.

Motoriduttore . Getriebemotor . Gear motor

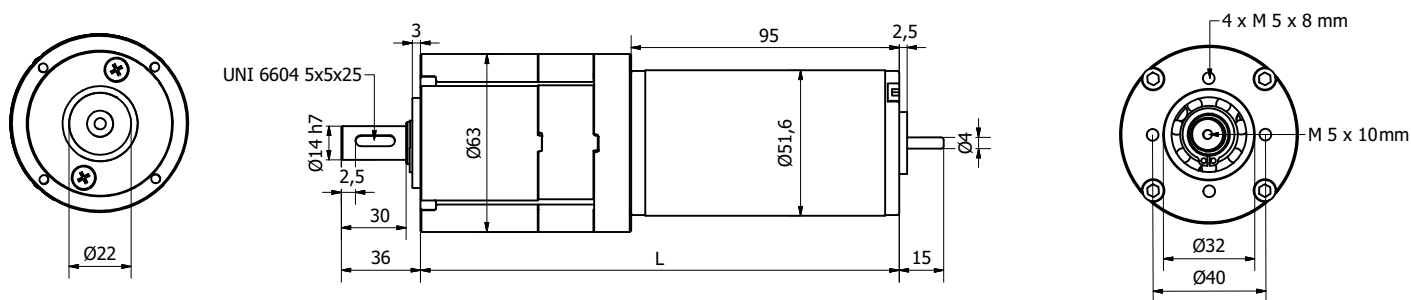

TIPO	Rapporto riduzione	L mm	R.P.M. a vuoto min ⁻¹	R.P.M. S 1 min ⁻¹	Coppia S1 Nm	R.P.M. S2 min ⁻¹	Coppia S2 Nm	Coppia Max Nm	I max 24 Vdc
MR 752 63 1/4	4	151	660	550	0,29	430	0,72	2	7
MR 752 63 1/6	6	151	440	380	0,43	280	1,1	3	7
MR 752 63 1/16	16	171	165	140	1,03	105	2,6	7,2	7
MR 752 63 1/24	24	171	105	90	1,54	70	3,9	10,8	7
MR 752 63 1/36	36	171	70	60	2,3	47	5,8	16,2	7
MR 752 63 1/64	64	191	40	33	3,5	26	8,7	24,3	7
MR 752 63 1/96	96	191	32	26	6	19	13,2	32	7
MR 752 63 1/144	144	191	21	18	8	14	20	55	7
MR 752 63 1/216	216	191	14	11	13	9	29	82	7
MR 752 63 1/1296	1296	211	2	1,9	25/0,8A	1,5	50/1,2A	120	2,3

Lunghezza "L" del motoriduttore in funzione della riduzione e del numero di giri in uscita con il motore standard 752 40 W resi, 2900 giri a vuoto, 12 o 24 Vdc. Corrente di spunto 7 A.

Albero uscita supportato da due cuscinetti accoppiati schermati. Il motore e il riduttore sono trattati per resistere alla corrosione.

Il motore è dotato di filtri antidisturbo in ottemperanza alla normativa CE.

Fili uscenti 2 x 0,75 L 250 mm.

* Le velocità di rotazione sono soggette a variazioni di $\pm 10\%$.

Il funzionamento S1 è un funzionamento continuo con sovratemperatura di 70° C in aria libera (1,5 A).

Il funzionamento S2 è un funzionamento al 50% di 5' con sovratemperatura max di 80° C in aria libera (2,8 A).

La corrente di spunto di (I max) non deve essere mantenuta per più di 2 ".

Forze massime che possono agire sull'albero di uscita: Assiale 300 N, Radiale 400 N sul punto estremo dell'albero di uscita.

E' possibile applicare un encoder.
E' possibile applicare anche altri tipi di motori.



MR 752 63

Länge "L" des Getriebemotors abhängig von der Untersetzung und der Ausgangsumdrehungszahl mit Standardmotor 752 40 W Leerlaufdrehzahl 2900, 12 oder 24 Vdc. Anlaufstrom 7 A.

Abtriebswelle auf zwei gekuppelten und abgeschirmten Bronzelager gelagert. Der Motor und das Untersetzungsgetriebe sind gegen die Korrosion behandelt.

Der Motor ist mit Störschutzen den CEE Bestimmungen gemäss versehen.

Verbindung durch Kabelstränge 2 x 0,75 L 250 mm.

* Die Drehgeschwindigkeiten haben eine Schwankung von $\pm 10\%$.

Der Betrieb S1 ist ein Dauerbetrieb bei einer Übertemperatur von 70°C in freier Luft (1,5 A).

Der Betrieb S2 ist ein 50% Betrieb von 5' bei einer Höchstübertemperatur von 80°C in freier Luft (2,8 A).

Der Anlaufstrom von (I max) darf nicht länger als 2" eingehalten werden.

Höchstkräfte die auf die Abtriebswelle wirken können: Längstkraft 300 N, Radialkraft 400 N auf der Spitze der Abtriebswelle.

Es ist auch möglich einen Encoder zu montieren.

Es ist auch möglich, andere Motortype zu montieren.

TYP	Verhältnis	L mm	*R.P.M. Leerlauf min ⁻¹	*R.P.M. S1 min ⁻¹	Drehmoment S 1 Nm	*R.P.M. S2 min ⁻¹	Drehmoment S 2 Nm	Hochstdreh Moment Nm	I max 24 Vdc
TYPE	Ratio	L mm	*R.P.M. no load min ⁻¹	*R.P.M. S1 min ⁻¹	Torque S 1 Nm	*R.P.M. S2 min ⁻¹	Torque S 2 Nm	Nmax Torque Nm	I max 24 Vdc
MR 752 63 1/4	4	151	660	550	0,29	430	0,72	2	7
MR 752 63 1/6	6	151	440	380	0,43	280	1,1	3	7
MR 752 63 1/16	16	171	165	140	1,03	105	2,6	7,2	7
MR 752 63 1/24	24	171	105	90	1,54	70	3,9	10,8	7
MR 752 63 1/36	36	171	70	60	2,3	47	5,8	16,2	7
MR 752 63 1/64	64	191	40	33	3,5	26	8,7	24,3	7
MR 752 63 1/96	96	191	32	26	6	19	13,2	32	7
MR 752 63 1/144	144	191	21	18	8	14	20	55	7
MR 752 63 1/216	216	191	14	11	13	9	29	82	7
MR 752 63 1/1296	1296	211	2	1,9	25/0,8A	1,5	50/1,2A	120	2,3

Length "L" of the gearmotor as a function of reduction and output number of revolution with the standard motor 752 40 output W 2900 Rpm loadness, 12 or 24 Vdc. Starting current 7 A.

Output shaft supported by two coupled screened bearings.

The motor and the reduction gear are both thrated for corrosion strength.

The motor has an electrical suppressor system for the CE standard.

Connecting 2 wire 0,75 x 250 mm.

* The rotation speed can change of $\pm 10\%$.

The S1 load test was made using a (1,5 A) current in the air with an increase of temperature of 70° C.

The S2 test was made using a (2,8 A) current in the air with a 50% timing 5' with an increase of temperature of 80° C max.

The starting current is (I max) and cannot be maintained for more than 2".

Max forces which may act on the output shaft: Axial 300 N, Radial 400 N on the extremity of output shaft.

It is possible to apply an encoder.

Possibility to apply other motor.

Motoriduttore . Getriebemotor . Gear motor

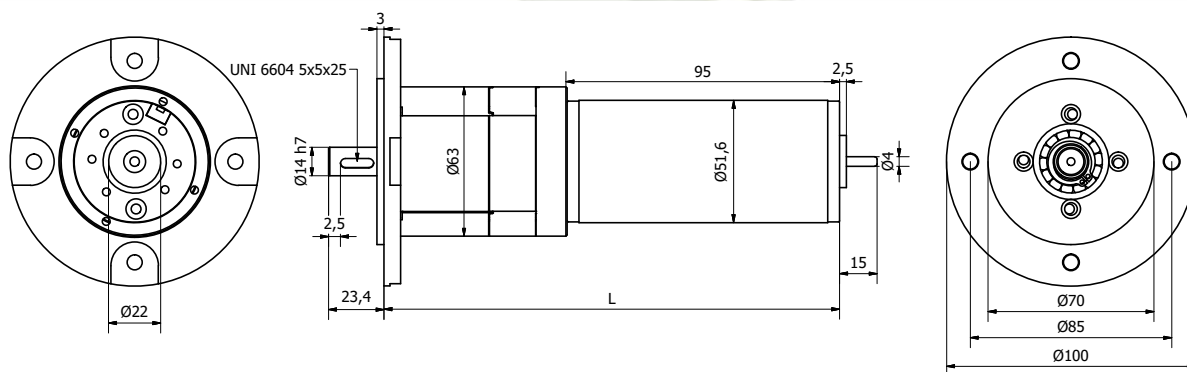

TIPO	Rapporto riduzione	L mm	R.P.M. a vuoto min ⁻¹	R.P.M. S 1 min ⁻¹	Coppia S1 Nm	R.P.M. S2 min ⁻¹	Coppia S2 Nm	Coppia Max Nm	I max 24 Vdc
MR 752 63 1/4	4	151	660	550	0,29	430	0,72	2	7
MR 752 63 1/6	6	151	440	380	0,43	280	1,1	3	7
MR 752 63 1/16	16	171	165	140	1,03	105	2,6	7,2	7
MR 752 63 1/24	24	171	105	90	1,54	70	3,9	10,8	7
MR 752 63 1/36	36	171	70	60	2,3	47	5,8	16,2	7
MR 752 63 1/64	64	191	40	33	3,5	26	8,7	24,3	7
MR 752 63 1/96	96	191	32	26	6	19	13,2	32	7
MR 752 63 1/144	144	191	21	18	8	14	20	55	7

Motoriduttore flangiato IEC 71 B14 tipicamente per essere accoppiato con altri riduttori standard o a vite senza fine. Lunghezza "L" del motoriduttore in funzione della riduzione e del numero di giri in uscita con il motore standard 752 40 W resi, 2900 giri a vuoto, 12 o 24 Vdc. Corrente di spunto 7 A. Albero motore montato su bronzina e cuscinetto. Albero uscita supportato da due cuscinetti accoppiati schermati. Il motore e il riduttore sono trattati per resistere alla corrosione. Il motore è dotato di filtri antidisturbo in ottemperanza alla normativa CE. Fili uscenti 2 x 0,75 L 200 mm.

* Le velocità di rotazione sono soggette a variazioni di $\pm 10\%$.

Il funzionamento S1 è un funzionamento continuo con sovratemperatura di 70° C in aria libera (1,5 A).

Il funzionamento S2 è un funzionamento al 50% di 5` con sovratemperatura max di 80° C in aria libera (2,8 A).

La corrente di spunto di (I max) non deve essere mantenuta per più di 2 ".

Forze massime che possono agire sull'albero di uscita: Assiale 300 N, Radiale 400 N sul punto estremo dell'albero di uscita.

E` possibile applicare anche altri tipi di motori.

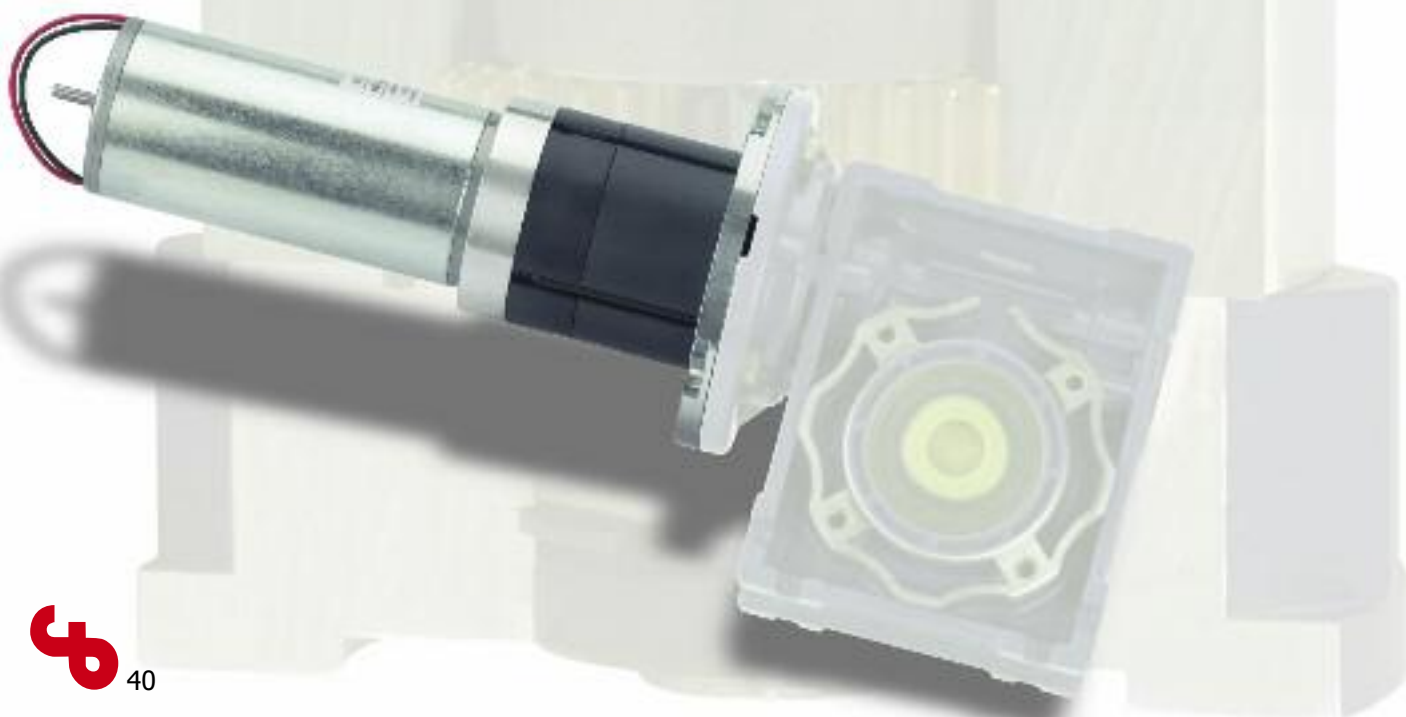

MR 752 63 71 IEC B 14

Getriebemotoren mit Winkelring IEC 71B 14 typisch um zusammengesetzt zu werden mit Schneckenantrieb oder andere.

Länge "L" des Getriebemotors abhängig von der Untersetzung und der Ausgangsumdrehungszahl mit Standardmotor 752 40 W Leerlaufdrehzahl 2900, 12 oder 24 Vdc. Anlaufstrom 7 A.

Abtriebswelle auf selbstschmierenden Bronzelager gelagert. Abtriebswelle auf zwei gekuppelten und abgeschirmten Bronzelager gelagert. Der Motor und das Untersetzungsgetriebe sind gegen die Korrosion behandelt.

Der Motor ist mit Störschutzen den CEE Bestimmungen gemäss versehen.

Verbindung durch Kabelstränge 2 x 0,75 L 200 mm.

* Die Drehgeschwindigkeiten haben eine Schwankung von $\pm 10\%$.

Der Betrieb S1 ist ein Dauerbetrieb bei einer Übertemperatur von 70°C in freier Luft (1,5 A).

Der Betrieb S2 ist ein 50% Betrieb von 5' bei einer Höchstübertemperatur von 80°C in freier Luft (2,8 A).

Der Anlaufstrom von (I max) darf nicht länger als 2" eingehalten werden.

Höchstkräfte die auf die Abtriebswelle wirken können: Längskraft 300 N, Radialkraft 400 N auf der Spitze der Abtriebswelle.

Es ist auch möglich, andere Motortype zu montieren.

TYP	Verhältnis	L mm	*R.P.M. Leerlauf min ⁻¹	*R.P.M. S1 min ⁻¹	Drehmoment S 1 Nm	*R.P.M. S2 min ⁻¹	Drehmoment S 2 Nm	Hochstdreh Moment Nm	I max 24 Vdc
TYPE	Ratio	L mm	*R.P.M. no load min ⁻¹	*R.P.M. S1 min ⁻¹	Torque S 1 Nm	*R.P.M. S2 min ⁻¹	Torque S 2 Nm	Nmax Torque Nm	I max 24 Vdc
MR 752 63 1/4	4	151	660	550	0,29	430	0,72	2	7
MR 752 63 1/6	6	151	440	380	0,43	280	1,1	3	7
MR 752 63 1/16	16	171	165	140	1,03	105	2,6	7,2	7
MR 752 63 1/24	24	171	105	90	1,54	70	3,9	10,8	7
MR 752 63 1/36	36	171	70	60	2,3	47	5,8	16,2	7
MR 752 63 1/64	64	191	40	33	3,5	26	8,7	24,3	7
MR 752 63 1/96	96	191	32	26	6	19	13,2	32	7
MR 752 63 1/144	144	191	21	18	8	14	20	55	7

Gearmotor with IEC 71 B 14 flange to be assembled with standard worm screw or others.

Length "L" of the gearmotor as a funtion of reduction and output number of revolution with the standard motor 752 40 output W 2900 Rpm loadness, 12 or 24 Vdc. Starting current 7 A.

Drivingshaft supported by self lubricating bushings. Output shaft supported by two coupled screened bearings.

The motor and the reduction gear are both thrated for corrosion strength.

The motor has an electrical suppressor system for the CE standard.

Connecting 2 wire 0,75 x 200 mm.

* The rotation speed can change of $\pm 10\%$.

The S1 load test was made using a (1,5 A) current in the air with an increase of temperature of 70° C.

The S2 test was made using a (2,6 A) current in the air with a 50% timing 5' with an increase of temperature of 80° C max.

The starting current is (I max) and cannot be maintained for more than 2".

Max forces which may act on the output shaft: Axial 300 N, Radial 400 N on the extremity of output shaft.

Possibility to apply other motor.

Motoriduttore . Getriebemotor . Gear motor

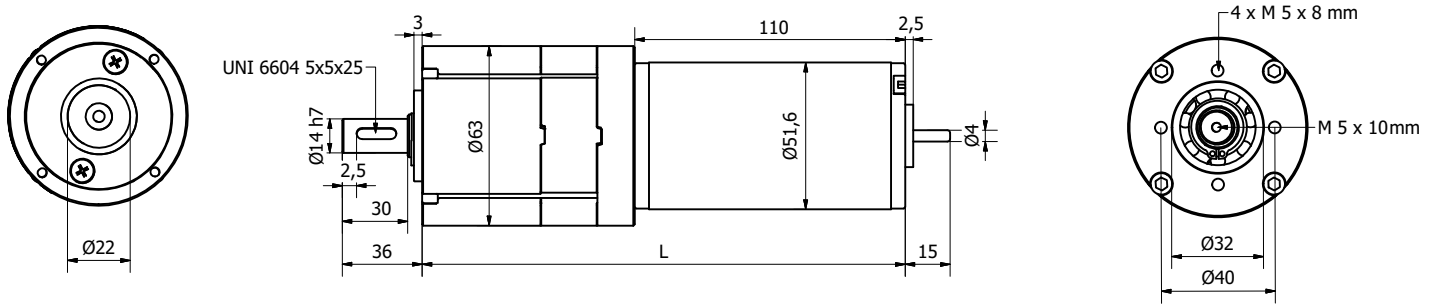

TIPO	Rapporto riduzione	L mm	R.P.M. a vuoto min ⁻¹	R.P.M. S 1 min ⁻¹	Coppia S1 Nm	R.P.M. S2 min ⁻¹	Coppia S2 Nm	Coppia Max Nm	I max 24 Vdc
MR 752 L 63 1/4	4	166	760	660	0,5	450	1,3	3	14,5
MR 752 L 63 1/6	6	166	500	440	0,7	310	2	5	14,5
MR 752 L 63 1/16	16	186	185	165	1,7	115	4,8	12,2	14,5
MR 752 L 63 1/24	24	186	120	105	2,5	75	7,2	18,7	14,5
MR 752 L 63 1/36	36	186	80	70	4	55	11	28	14,5
MR 752 L 63 1/64	64	206	45	36	6	26	17	43	14,5
MR 752 L 63 1/96	96	206	30	25	9	18	25	63	14,5
MR 752 L 63 1/144	144	206	20	18	12	12	36	95	14,5
MR 752 L 63 1/216	216	206	13	11	17	8	54	120	12,5

Lunghezza "L" del motoriduttore in funzione della riduzione e del numero di giri in uscita con il motore standard 752 L 60 W resi, 3200 giri a vuoto, 12 o 24 Vdc. Corrente di spunto 14,5 A.

Albero uscita supportato da due cuscinetti accoppiati schermati. Il motore e il riduttore sono trattati per resistere alla corrosione.

Il motore è dotato di filtri antidisturbo in ottemperanza alla normativa CE.

Fili uscenti 2 x 0,75 L 250 mm.

* Le velocità di rotazione sono soggette a variazioni di $\pm 10\%$.

Il funzionamento S1 è un funzionamento continuo con sovratemperatura di 70° C in aria libera (2,4 A).

Il funzionamento S2 è un funzionamento al 50% di 5' con sovratemperatura max di 80° C in aria libera (6 A).

La corrente di spunto di (I max) non deve essere mantenuta per più di 2 ".

Forze massime che possono agire sull'albero di uscita: Assiale 300 N, Radiale 400 N sul punto estremo dell'albero di uscita.

E' possibile applicare un encoder.
E' possibile applicare anche altri tipi di motori.



MR 752 L 63

Länge "L" des Getriebemotors abhängig von der Untersetzung und der Ausgangsumdrehungszahl mit Standardmotor 752 L 60 W Leerlaufdrehzahl 3200, 12 oder 24 Vdc. Anlaufstrom 14,5 A.

Abtriebswelle auf zwei gekuppelten und abgeschirmten Bronzelager gelagert. Der Motor und das Untersetzungsgetriebe sind gegen die Korrosion behandelt.

Der Motor ist mit Störschutzen den CEE Bestimmungen gemäss versehen.

Verbindung durch Kabelstränge 2 x 0,75 L 250 mm.

* Die Drehgeschwindigkeiten haben eine Schwankung von $\pm 10\%$.

Der Betrieb S1 ist ein Dauerbetrieb bei einer Übertemperatur von 70°C in freier Luft (2,4 A).

Der Betrieb S2 ist ein 50% Betrieb von 5' bei einer Höchstübertemperatur von 80°C in freier Luft (6 A).

Der Anlaufstrom von (I max) darf nicht länger als 2" eingehalten werden.

Höchstkräfte die auf die Abtriebswelle wirken können: Längskraft 300 N, Radialkraft 400 N auf der Spitze der Abtriebswelle.

Es ist auch möglich einen Encoder zu montieren.

Es ist auch möglich, andere Motortype zu montieren.

TYP	Verhältnis	L mm	*R.P.M. Leerlauf min ⁻¹	*R.P.M. S1 min ⁻¹	Drehmoment S 1 Nm	*R.P.M. S2 min ⁻¹	Drehmoment S 2 Nm	Hochstdreh Moment Nm	I max 24 Vdc
TYPE	Ratio	L mm	*R.P.M. no load min ⁻¹	*R.P.M. S1 min ⁻¹	Torque S 1 Nm	*R.P.M. S2 min ⁻¹	Torque S 2 Nm	Max Torque Nm	I max 24 Vdc
MR 752 L 63 1/4	4	166	760	660	0,5	450	1,3	3	14,5
MR 752 L 63 1/6	6	166	500	440	0,7	310	2	5	14,5
MR 752 L 63 1/16	16	186	185	165	1,7	115	4,8	12,2	14,5
MR 752 L 63 1/24	24	186	120	105	2,5	75	7,2	18,7	14,5
MR 752 L 63 1/36	36	186	80	70	4	55	11	28	14,5
MR 752 L 63 1/64	64	206	45	36	6	26	17	43	14,5
MR 752 L 63 1/96	96	206	30	25	9	18	25	63	14,5
MR 752 L 63 1/144	144	206	20	18	12	12	36	95	14,5
MR 752 L 63 1/216	216	206	13	11	17	8	54	120	12,5

Length "L" of the gearmotor as a function of reduction and output number of revolution with the standard motor 752 L 60 output W 3200 Rpm loadness, 12 or 24 Vdc. Starting current 14,5 A.

Output shaft supported by two coupled screened bearings.

The motor and the reduction gear are both threated for corrosion strength.

The motor has an electrical suppressor system for the CE standard.

Connecting 2 wire 0,75 x 250 mm.

* The rotation speed can change of $\pm 10\%$.

The S1 load test was made using a (2,4 A) current in the air with an increase of temperature of 70° C.

The S2 test was made using a (6 A) current in the air with a 50% timing 5' with an increase of temperature of 80° C max.

The starting current is (I max) and cannot be maintained for more than 2".

Max forces which may act on the output shaft: Axial 300 N, Radial 400 N on the extremity of output shaft.

It is possible to apply an encoder.

Possibility to apply other motor.

Motoriduttore . Getriebemotor . Gear motor

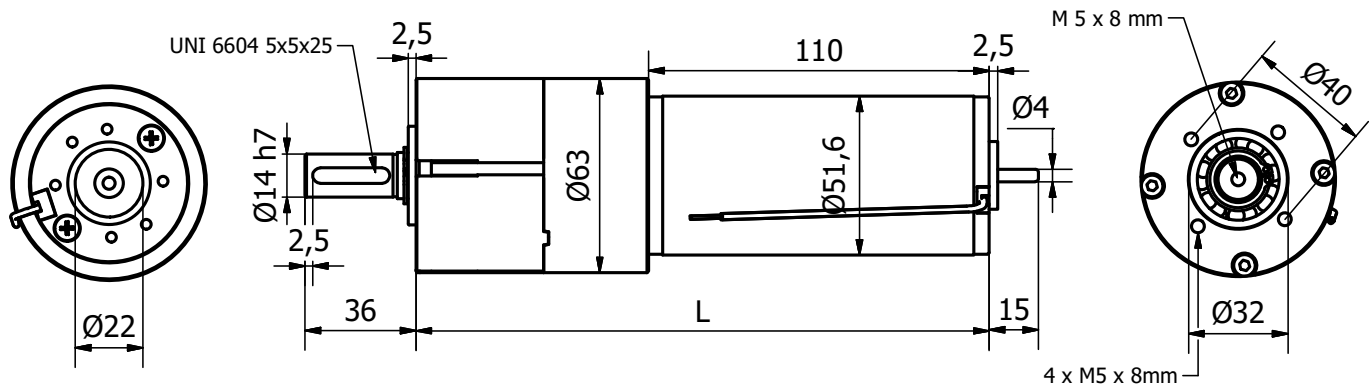

TIPO	Rapporto riduzione	L mm	R.P.M. a vuoto min ⁻¹	R.P.M. S 1 min ⁻¹	Coppia S1 Nm	R.P.M. S2 min ⁻¹	Coppia S2 Nm	Coppia Max Nm	I max 24 Vdc
MR 752L 63H 1/16	16	186	185	160	1,7	110	5	13	14,5
MR 752L 63H 1/33	33	186	90	77	3,8	54	10,5	27	14,5
MR 752L 63H 1/49	49	186	60	51	5,4	36	15	38	14,5
MR 752L 63H 1/64	64	206	45	36	7	28	18	45	14,5
MR 752L 63H 1/130	130	206	23	20	13	14	35	90	14,5
MR 752L 63H 1/195	195	206	15	13	18	9	49	125	14,5
MR 752L 63H 1/293	293	206	10	9	26	7	52/4,5A	120	9,5

Motoriduttore con stadio in ingresso ad ingranaggi elicoidali per la riduzione del rumore.

Lunghezza "L" del motoriduttore in funzione della riduzione e del numero di giri in uscita con il motore standard 752 L 60 W resi, 3200 giri a vuoto 12 o 24 Vdc. Corrente di spunto 14,5 A. Valori in tabella riferiti a 24 Vdc.

Albero uscita supportato da due cuscinetti accoppiati schermati.

Il motore e il riduttore sono trattati galvanicamente per resistere alla corrosione.

Il motore è dotato di filtri antidisturbo in ottemperanza alla normativa CE. Fili uscenti 2 x 0,75 L 250 mm.

* Le velocità di rotazione sono soggette a variazioni di $\pm 10\%$.

Il funzionamento S1 è un funzionamento continuo con sovratemperatura di 70° C in aria libera (2,5 A).

Il funzionamento S2 è un funzionamento al 50% di 5' con sovratemperatura max di 80° C in aria libera (6 A).

La corrente di spunto di (I max) non deve essere mantenuta per più di 2 ".

Forze massime che possono agire sull'albero di uscita: Assiale 300 N, Radiale 400 N sul punto estremo dell'albero di uscita.

E' possibile applicare un encoder.



MR 752 L 63 H

Getriebemotor mit Steuerung von Schrägstirnräder zur Geräuschreduzierung

Länge "L" des Getriebemotors abhängig von der Untersetzung und der Ausgangsumdrehungszahl mit Standardmotor 752 L 60W Leerlaufdrehzahl 3200, 12 oder 24 Vdc. Ausgenommen der version nurmit 24 Vdc. Anlaufstrom 14,5 A.

Abtriebswelle auf zwei gekuppelten und abgeschirmten Bronzelager gelagert.
Der Motor und das Unteretzungsgetriebe sind gegen die Korrosion galvanisch behandelt.
Der Motor ist mit Störschutzen den CEE Bestimmungen gemäss versehen.
Verbindung durch Kabelstränge 2 x 0,75 L 250 mm.

* Die Drehgeschwindigkeiten haben eine Schwankung von $\pm 10\%$.

Der Betrieb S1 ist ein Dauerbetrieb bei einer Übertemperatur von 70°C in freier Luft (2,5 A).
Der Betrieb S2 ist ein 50% Betrieb von 5' bei einer Höchstübertemperatur von 80°C in freier Luft (6 A).
Der Anlaufstrom von (I max) darf nicht länger als 2" eingehalten werden.

Höchstkräfte die auf die Abtriebswelle wirken können: Längskraft 300 N, Radialkraft 400 N auf der Spitze der Abtriebswelle.

Es ist auch möglich einen Encoder zu montieren.

TYP	Verhältnis	L mm	*R.P.M. Leerlauf min ⁻¹	*R.P.M. S1 min ⁻¹	Drehmoment S 1 Nm	*R.P.M. S2 min ⁻¹	Drehmoment S 2 Nm	Hochstdreh Moment Nm	I max 24 Vdc
TYPE	Ratio	L mm	*R.P.M. no load min ⁻¹	*R.P.M. S1 min ⁻¹	Torque S 1 Nm	*R.P.M. S2 min ⁻¹	Torque S 2 Nm	Max Torque Nm	I max 24 Vdc
MR 752L 63H 1/16	16	186	185	160	1,7	110	5	13	14,5
MR 752L 63H 1/33	33	186	90	77	3,8	54	10,5	27	14,5
MR 752L 63H 1/49	49	186	60	51	5,4	36	15	38	14,5
MR 752L 63H 1/64	64	206	45	36	7	28	18	45	14,5
MR 752L 63H 1/130	130	206	23	20	13	14	35	90	14,5
MR 752L 63H 1/195	195	206	15	13	18	9	49	125	14,5
MR 752L 63H 1/293	293	206	10	9	26	7	52/4,5A	120	9,5

Gearmotor with input stage with helical gears for noise reduction.

Length "L" of the gearmotor as a function of reduction and output number of revolution with the standard motor 752 L 60 output W 3200 Rpm loadness, 12 or 24 Vdc. This data sheet refers to the version 24 Vdc. Starting current 14,5 A.

Output shaft is supported by two coupled screened bearings.
The motor has an electrical suppressor system for the CE standard.
The motor and the reduction gear are both plated for corrosion strength.
Connecting 2 wire 0,75 x 250 mm.

* The speed rotation can change of $\pm 10\%$.

The S1 load test was made using a (2,5 A) current in the air with an increase of temperature of 70° C.
The S2 test was made using a (6 A) current in the air with a 50% timing 5' with an increase of temperature of 80° C max. The starting current is (I max) and cannot be mantained for more than 2".

Max forces which may act on the output shaft: Axial 300 N, Radial 400 N on the extremity of output shaft.

It is possible to apply an encoder.

Motoriduttore . Getriebemotor . Gear motor

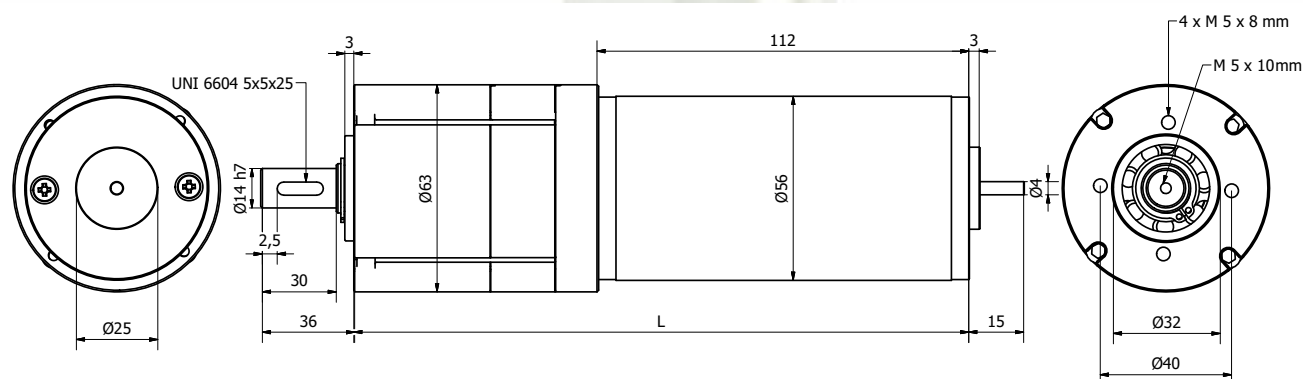

TIPO	Rapporto riduzione	L mm	R.P.M. a vuoto min ⁻¹	R.P.M. S 1 min ⁻¹	Coppia S1 Nm	R.P.M. S2 min ⁻¹	Coppia S2 Nm	Coppia Max Nm	I max 24 Vdc
MR 756 L 63 1/4	4	168	780	690	0,6	530	1,6	5	22
MR 756 L 63 1/6	6	168	520	460	0,8	350	2,3	7,5	22
MR 756 L 63 1/16	16	188	190	170	2	130	6	18,5	22
MR 756 L 63 1/24	24	188	130	115	3	85	9	28	22
MR 756 L 63 1/36	36	188	85	75	5	56	14	42	22
MR 756 L 63 1/64	64	208	50	44	7,5	32	20	60	22
MR 756 L 63 1/96	96	208	33	30	10,5	22	30	90	22
MR 756 L 63 1/144	144	208	22	20	17	16	40	120	19,5
MR 756 L 63 1/216	216	208	14	13	25	12	54/6A	120	13

Lunghezza "L" del motoriduttore in funzione della riduzione e del numero di giri in uscita con il motore standard 756 L 90 W resi, 3200 giri a vuoto, 12 o 24 Vdc. Corrente di spunto 22 A.

Albero uscita supportato da due cuscinetti accoppiati schermati. Il motore e il riduttore sono trattati per resistere alla corrosione.

Il motore è dotato di filtri antidisturbo in ottemperanza alla normativa CE.

Fili uscenti 2 x 0,75 L 250 mm.

* Le velocità di rotazione sono soggette a variazioni di $\pm 10\%$.

Il funzionamento S1 è un funzionamento continuo con sovratemperatura di 70° C in aria libera (3 A).

Il funzionamento S2 è un funzionamento al 50% di 5' con sovratemperatura max di 80° C in aria libera (7 A).

La corrente di spunto di (I max) non deve essere mantenuta per più di 2 ".

Forze massime che possono agire sull'albero di uscita: Assiale 300 N, Radiale 400 N sul punto estremo dell'albero di uscita.

E' possibile applicare un encoder.
E' possibile applicare anche altri tipi di motori.



MR 756 L 63

Länge "L" des Getriebemotors abhängig von der Untersetzung und der Ausgangsumdrehungszahl mit Standardmotor 756 L 90 W Leerlaufdrehzahl 3200, 12 oder 24 Vdc. Anlaufstrom 22 A.

Abtriebswelle auf zwei gekuppelten und abgeschirmten Bronzelager gelagert. Der Motor und das Untersetzungsgetriebe sind gegen die Korrosion behandelt.

Der Motor ist mit Störschutzen den CEE Bestimmungen gemäss versehen.

Verbindung durch Kabelstränge 2 x 0,75 L 250 mm.

* Die Drehgeschwindigkeiten haben eine Schwankung von $\pm 10\%$.

Der Betrieb S1 ist ein Dauerbetrieb bei einer Übertemperatur von 70°C in freier Luft (3 A).

Der Betrieb S2 ist ein 50% Betrieb von 5' bei einer Höchstübertemperatur von 80°C in freier Luft (7 A).

Der Anlaufstrom von (I max) darf nicht länger als 2" eingehalten werden.

Höchstkräfte die auf die Abtriebswelle wirken können: Längskraft 300 N, Radialkraft 400 N auf der Spitze der Abtriebswelle.

Es ist auch möglich einen Encoder zu montieren.

Es ist auch möglich, andere Motortype zu montieren.

TYP	Verhältnis	L mm	*R.P.M. Leerlauf min ⁻¹	*R.P.M. S1 min ⁻¹	Drehmoment S 1 Nm	*R.P.M. S2 min ⁻¹	Drehmoment S 2 Nm	Hochstdreh Moment Nm	I max 24 Vdc
TYPE	Ratio	L mm	*R.P.M. no load min ⁻¹	*R.P.M. S1 min ⁻¹	Torque S 1 Nm	*R.P.M. S2 min ⁻¹	Torque S 2 Nm	Max Torque Nm	I max 24 Vdc
MR 756 L 63 1/4	4	168	780	690	0,6	530	1,6	5	22
MR 756 L 63 1/6	6	168	520	460	0,8	350	2,3	7,5	22
MR 756 L 63 1/16	16	188	190	170	2	130	6	18,5	22
MR 756 L 63 1/24	24	188	130	115	3	85	9	28	22
MR 756 L 63 1/36	36	188	85	75	5	56	14	42	22
MR 756 L 63 1/64	64	208	50	44	7,5	32	20	60	22
MR 756 L 63 1/96	96	208	33	30	10,5	22	30	90	22
MR 756 L 63 1/144	144	208	22	20	17	16	40	120	19,5
MR 756 L 63 1/216	216	208	14	13	25	12	54/6A	120	13

Length "L" of the gearmotor as a function of reduction and output number of revolution with the standard motor 756 L 90 output W 3200 Rpm loadness, 12 or 24 Vdc. Starting current 22 A.

Output shaft supported by two coupled screened bearings.

The motor and the reduction gear are both threated for corrosion strength.

The motor has an electrical suppressor system for the CE standard.

Connecting 2 wire 0,75 x 250 mm.

* The rotation speed can change of $\pm 10\%$.

The S1 load test was made using a (3 A) current in the air with an increase of temperature of 70° C.

The S2 test was made using a (7 A) current in the air with a 50% timing 5' with an increase of temperature of 80° C max.

The starting current is (I max) and cannot be maintained for more than 2".

Max forces which may act on the output shaft: Axial 300 N, Radial 400 N on the extremity of output shaft.

It is possible to apply an encoder.

Possibility to apply other motor.

Motoriduttore . Getriebemotor . Gear motor

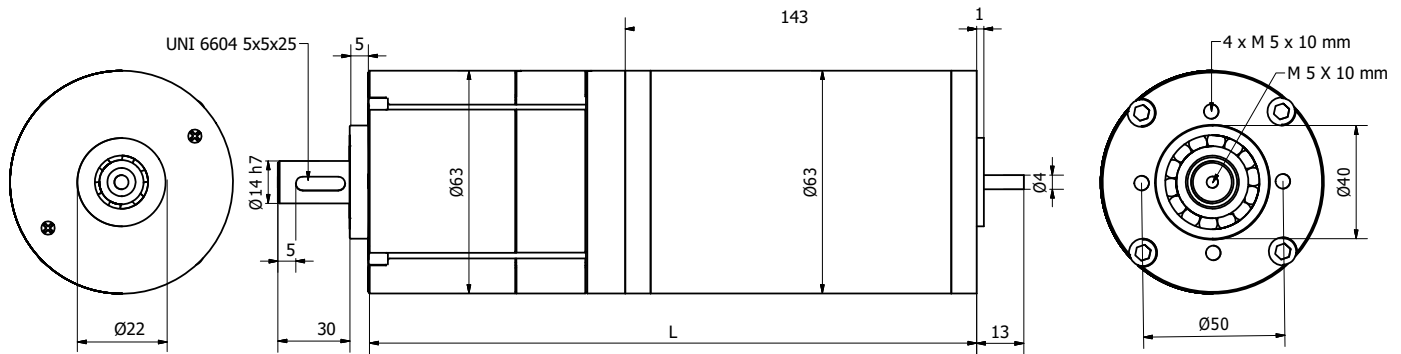

TIPO	Rapporto riduzione	L mm	* R.P.M. a vuoto min ⁻¹	* R.P.M. S1 min ⁻¹	Coppia S1 Nm	* R.P.M. S2 min ⁻¹	Coppia S2 Nm	Coppia Max Nm	I max 24 Vdc
MR 763 63 1/4	4	158	780	670	0,5	500	1,3	3,5	18
MR 763 63 1/6	6	158	520	450	0,75	330	2	5,2	18
MR 763 63 1/16	16	178	190	170	2	130	6	18,5	18
MR 763 63 1/24	24	178	130	115	3	85	9	28	18
MR 763 63 1/36	36	178	85	75	5	56	14	42	18
MR 763 63 1/64	64	198	50	44	7,5	32	20	60	18
MR 763 63 1/96	96	198	33	28	10	21	25	70	18
MR 763 63 1/144	144	198	22	19	15	14	38	105	18
MR 763 63 1/216	216	198	15	13	18	9	54/6,5A	120	14

Lunghezza "L" del motoriduttore in funzione della riduzione e del numero di giri in uscita con il motore standard 763 70 W resi, 3200 giri a vuoto, 24 Vdc. Corrente di spunto 18 A.

Albero uscita supportato da due cuscinetti accoppiati schermati. Il motore e il riduttore sono trattati galvanicamente per resistere alla corrosione. Il motore è dotato di filtri antidisturbo in ottemperanza alla normativa CE. Fili uscenti 2 x 0,75 L 200 mm.

* Le velocità di rotazione sono soggette a variazioni di $\pm 10\%$.

Il funzionamento S1 è un funzionamento continuo con sovratemperatura di 70° C in aria libera (3 A).

Il funzionamento S2 è un funzionamento al 50% di 5' con sovratemperatura max di 80° C in aria libera (7- A).

La corrente di spunto di (I max) non deve essere mantenuta per più di 2 ".

Forze massime che possono agire sull'albero di uscita: Assiale 300 N, Radiale 400 N sul punto estremo dell'albero di uscita.

E' possibile applicare un encoder.



MR 763 63

Länge "L" des Getriebemotors abhängig von der Untersetzung und der Ausgangsumdrehungszahl mit Standardmotor 763 70 W Leerlaufdrehzahl 3200, 24 Vdc. Anlaufstrom 18 A.

Abtriebswelle auf zwei gekuppelten und abgeschirmten Bronzelager gelagert.
Der Motor und das Unteretzungsgetriebe sind gegen die Korrosion galvanisch behandelt.
Der Motor ist mit Störschutzen den CEE Bestimmungen gemäss versehen.
Verbindung durch Kabelstränge 2 x 0,75 L 200 mm.

* Die Drehgeschwindigkeiten haben eine Schwankung von $\pm 10\%$.

Der Betrieb S1 ist ein Dauerbetrieb bei einer Übertemperatur von 70°C in freier Luft (3 A).
Der Betrieb S2 ist ein 50% Betrieb von 5' bei einer Höchstübertemperatur von 80°C in freier Luft (7 A).
Der Anlaufstrom von (I max) darf nicht länger als 2" eingehalten werden.

Höchstkräfte die auf die Abtriebswelle wirken können: Längskraft 300 N, Radialkraft 400 N auf der Spitze der Abtriebswelle.

Es ist auch möglich einen Encoder zu montieren.

TYP	Verhältnis	L mm	* R.P.M. Leerlauf min ⁻¹	* R.P.M. S1 min ⁻¹	Drehmoment S1 Nm	* R.P.M. S2 min ⁻¹	Drehmoment S2 Nm	Hochstdreh Moment Nm	I max 24 Vdc
TYPE	Ratio	L mm	* R.P.M. no load min ⁻¹	* R.P.M. S1 min ⁻¹	Torque S1 Nm	* R.P.M. S2 min ⁻¹	Torque S2 Nm	Max torque Nm	I max 24 Vdc
MR 763 63 1/4	4	158	780	670	0,5	500	1,3	3,5	18
MR 763 63 1/6	6	158	520	450	0,75	330	2	5,2	18
MR 763 63 1/16	16	178	190	170	2	130	6	18,5	18
MR 763 63 1/24	24	178	130	115	3	85	9	28	18
MR 763 63 1/36	36	178	85	75	5	56	14	42	18
MR 763 63 1/64	64	198	50	44	7,5	32	20	60	18
MR 763 63 1/96	96	198	33	28	10	21	25	70	18
MR 763 63 1/144	144	198	22	19	15	14	38	105	18
MR 763 63 1/216	216	198	15	13	18	9	54/6,5A	120	14

Length "L" of the gearmotor as a funtion of reduction and output number of revolution with the standard motor 763 70 output W 3200 Rpm loadness, 24 Vdc. Starting current 18 A.

Output shaft is supported by two coupled screened bearings.
The motor has an electrical suppressor system for the CE standard.
The motor and the reduction gear are both plated for corrosion strength.
Connecting 2 wire 0,75 x 200 mm.

* The speed rotation can change of $\pm 10\%$.

The S1 load test was made using a (3 A) current in the air with an increase of temperature of 70° C.
The S2 test was made using a (7 A) current in the air with a 50% timing 5' with an increase of temperature of 80° C max.
The starting current is (I max) and cannot be mantained for more than 2".

Max forces which may act on the output shaft: Axial 300 N, Radial 400 N on the extremity of output shaft.

It is possible to apply an encoder.

Motoriduttore . Getriebemotor . Gear motor

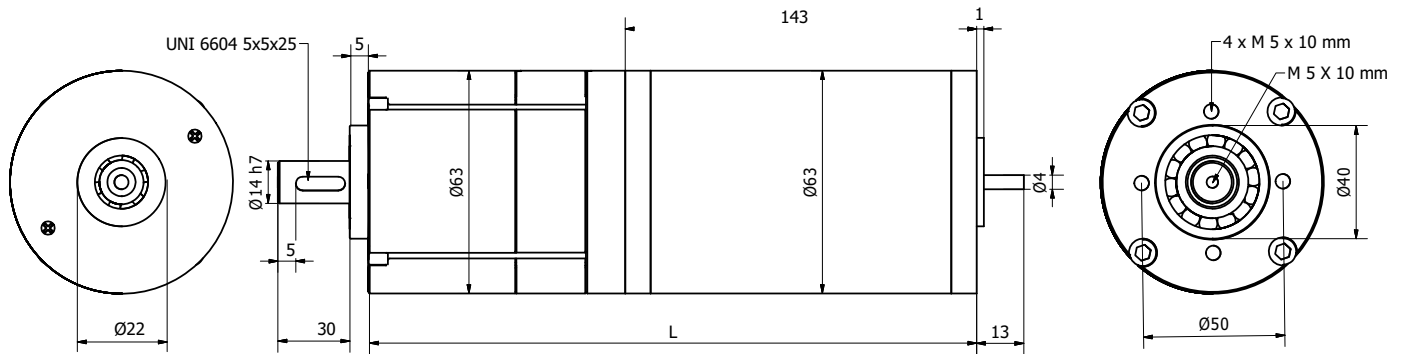

TIPO	Rapporto riduzione	L mm	* R.P.M. a vuoto min ⁻¹	* R.P.M. S1 min ⁻¹	Coppia S1 Nm	* R.P.M. S2 min ⁻¹	Coppia S2 Nm	Coppia Max Nm	I max 24 Vdc
MR 763 L 63 1/4	4	193	810	695	1	550	2,2	7	22
MR 763 L 63 1/6	6	193	540	460	1,5	360	3,4	11	22
MR 763 L 63 1/16	16	213	200	170	4	135	8,5	27	22
MR 763 L 63 1/24	24	213	135	115	5,8	90	13	40	22
MR 763 L 63 1/36	36	213	90	77	8,5	60	19	60	22
MR 763 L 63 1/64	64	233	53	45	11,5	35	26	80	22
MR 763 L 63 1/96	96	233	36	31	17	24	38	120	22
MR 763 L 63 1/144	144	233	23	20	25	15,5	55	120	15,5
MR 763 L 63 1/216	216	233	15	13	25/2,7A	12	52/5A	120	10,5

Lunghezza "L" del motoriduttore in funzione della riduzione e del numero di giri in uscita con il motore standard 763 L 110 W resi, 3200 giri a vuoto, 24 Vdc. Corrente di spunto 22 A.

Albero uscita supportato da due cuscinetti accoppiati schermati. Il motore e il riduttore sono trattati galvanicamente per resistere alla corrosione. Il motore è dotato di filtri antidisturbo in ottemperanza alla normativa CE. Fili uscenti 2 x 0,75 L 200 mm.

* Le velocità di rotazione sono soggette a variazioni di $\pm 10\%$.

Il funzionamento S1 è un funzionamento continuo con sovratemperatura di 70° C in aria libera (3,8 A).

Il funzionamento S2 è un funzionamento al 50% di 5' con sovratemperatura max di 80° C in aria libera (7,5 A).

La corrente di spunto di (I max) non deve essere mantenuta per più di 2 ".

Forze massime che possono agire sull'albero di uscita: Assiale 300 N, Radiale 400 N sul punto estremo dell'albero di uscita.

E' possibile applicare un encoder.



MR 763 L 63

Länge "L" des Getriebemotors abhängig von der Untersetzung und der Ausgangsumdrehungszahl mit Standardmotor 763 L 110 W Leerlaufdrehzahl 3200, 24 Vdc. Anlaufstrom 22 A.

Abtriebswelle auf zwei gekuppelten und abgeschirmten Bronzelager gelagert.
Der Motor und das Untersetzungsgetriebe sind gegen die Korrosion galvanisch behandelt.
Der Motor ist mit Störschutzen den CEE Bestimmungen gemäss versehen.
Verbindung durch Kabelstränge 2 x 0,75 L 200 mm.

* Die Drehgeschwindigkeiten haben eine Schwankung von $\pm 10\%$.

Der Betrieb S1 ist ein Dauerbetrieb bei einer Übertemperatur von 70°C in freier Luft (3,8 A).
Der Betrieb S2 ist ein 50% Betrieb von 5' bei einer Höchstübertemperatur von 80°C in freier Luft (7,5 A).
Der Anlaufstrom von (I max) darf nicht länger als 2" eingehalten werden.

Höchstkräfte die auf die Abtriebswelle wirken können: Längskraft 300 N, Radialkraft 400 N auf der Spitze der Abtriebswelle.

Es ist auch möglich einen Encoder zu montieren.

TYP	Verhältnis	L mm	* R.P.M. Leerlauf min ⁻¹	* R.P.M. S1 min ⁻¹	Drehmoment S1 Nm	* R.P.M. S2 min ⁻¹	Drehmoment S2 Nm	Hochstdreh Moment Nm	I max 24 Vdc
TYPE	Ratio	L mm	* R.P.M. no load min ⁻¹	* R.P.M. S1 min ⁻¹	Torque S1 Nm	* R.P.M. S2 min ⁻¹	Torque S2 Nm	Max torque Nm	I max 24 Vdc
MR 763 63 1/4	4	193	810	695	1	550	2,2	7	Vdc22
MR 763 63 1/6	6	193	540	460	1,5	360	3,4	11	22
MR 763 63 1/16	16	213	200	170	4	135	8,5	27	22
MR 763 63 1/24	24	213	135	115	5,8	90	13	40	22
MR 763 63 1/36	36	213	90	77	8,5	60	19	60	22
MR 763 63 1/64	64	233	53	45	11,5	35	26	80	22
MR 763 63 1/96	96	233	36	31	17	24	38	120	22
MR 763 63 1/144	144	233	23	20	25	15,5	55	120	15,5
MR 763 63 1/216	216	233	15	13	25/2,7A	12	52/5A	120	10,5

Length "L" of the gearmotor as a function of reduction and output number of revolution with the standard motor 763 L 110 output W 3200 Rpm loadness, 24 Vdc. Starting current 22 A.

Output shaft is supported by two coupled screened bearings.
The motor has an electrical suppressor system for the CE standard.
The motor and the reduction gear are both plated for corrosion strength.
Connecting 2 wire 0,75 x 200 mm.

* The speed rotation can change of $\pm 10\%$.

The S1 load test was made using a (3,8 A) current in the air with an increase of temperature of 70° C.
The S2 test was made using a (7,5 A) current in the air with a 50% timing 5' with an increase of temperature of 80° C max.
The starting current is (I max) and cannot be maintained for more than 2".

Max forces which may act on the output shaft: Axial 300 N, Radial 400 N on the extremity of output shaft.

It is possible to apply an encoder.

Motoriduttore . Getriebemotor . Gear motor

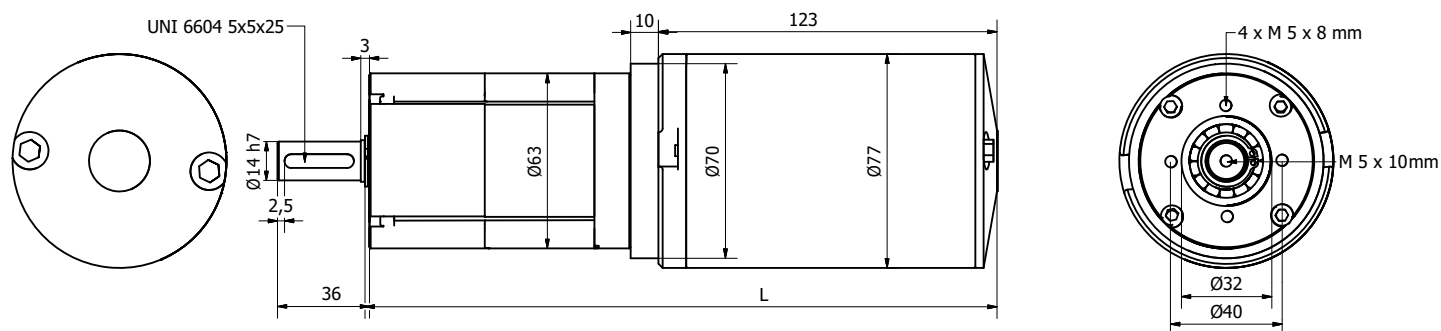

TIPO	Rapporto riduzione	L mm	*R.P.M. a vuoto min ⁻¹	*R.P.M. S 1 min ⁻¹	Coppia S 1 Nm	*R.P.M. S 2 min ⁻¹	Coppia S 2 Nm	Coppia Max Nm	I max 24 Vdc
MR 977 63 1/4	4	189	710	630	1	510	2,2	8	25
MR 977 63 1/6	6	189	480	430	1,5	350	3,4	12	25
MR 977 63 1/16	16	209	180	160	4	130	8,5	30	25
MR 977 63 1/24	24	209	120	105	6	88	12	45	25
MR 977 63 1/36	36	209	80	70	9	60	19	67	25
MR 977 63 1/64	64	229	45	40	13,5	32	30	102	25
MR 977 63 1/96	96	229	30	26	17	22	43	120	20
MR 977 63 1/144	144	229	20	17	26	15	52/6,5A	120	14
MR 977 63 1/216	216	229	13,5	12	25/2,7A	11,5	52/4,6A	120	9,5

Lunghezza "L" del motoriduttore in funzione della riduzione e del numero di giri in uscita con il motore standard 977 130 W resi, 2900 giri a vuoto, 24 Vdc. Corrente di spunto 25 A.

Albero motore montato su bronzine autolubrificanti. Albero uscita supportato da due cuscinetti accoppiati schermati. Il motore e il riduttore sono trattati galvanicamente per resistere alla corrosione. Fili uscenti 2 x 1 L 300 mm.

* Le velocità di rotazione sono soggette a variazioni di $\pm 10\%$.

Il funzionamento S1 è un funzionamento continuo con sovratemperatura di 70° C in aria libera (3,8 A).

Il funzionamento S2 è un funzionamento al 50% di 5' con sovratemperatura max di 80° C in aria libera (7,5 A).

La corrente di spunto di (I max) non deve essere mantenuta per più di 2 ".

Forze massime che possono agire sull'albero di uscita: Assiale 300 N, Radiale 400 N sul punto estremo dell'albero di uscita.

E' possibile applicare anche altri tipi di motori.

MR 977 63

Länge "L" des Getriebemotors abhängig von der Untersetzung und der Ausgangsumdrehungszahl mit Standardmotor 977 130 W Leerlaufdrehzahl 2900, 12 oder 24 Vdc. Anlaufstrom 25 A.

Abtriebswelle auf selbstschmierenden Bronzelager gelagert. Abtriebswelle auf zwei gekuppelten und abgeschirmten Bronzelager gelagert. Der Motor und das Untersetzungsgetriebe sind gegen die Korrosion galvanisch behandelt. Verbindung durch Kabelstränge 2 x 1 L 300 mm.

* Die Drehgeschwindigkeiten haben eine Schwankung von $\pm 10\%$.

Der Betrieb S1 ist ein Dauerbetrieb bei einer Übertemperatur von 70°C in freier Luft (3,8 A).

Der Betrieb S2 ist ein 50% Betrieb von 5' bei einer Höchstübertemperatur von 80°C in freier Luft (7,5 A).

Der Anlaufstrom von (I max) darf nicht länger als 2" eingehalten werden.

Höchstkräfte die auf die Abtriebswelle wirken können: Längskraft 300 N, Radialkraft 400 N auf der Spitze der Abtriebswelle.

Es ist auch möglich andere Motortype zu montieren.

TYP	Verhältnis	L mm	*R.P.M. Leerlauf min ⁻¹	*R.P.M. S 1 min ⁻¹	Drehmoment S 1 Nm	*R.P.M. S2 min ⁻¹	Drehmoment S 2 Nm	Höchstreh Moment Nm	I max 24 Vdc
TYPE	RATIO	L mm	*R.P.M. no load min ⁻¹	*R.P.M. S 1 min ⁻¹	S 1 Torque Nm	*R.P.M. S 2 min ⁻¹	S 2 Torque Nm	Max Torque Nm	I max 24 Vdc
MR 977 63 1/4	4	189	710	630	1	510	2,2	8	25
MR 977 63 1/6	6	189	480	430	1,5	350	3,4	12	25
MR 977 63 1/16	16	209	180	160	4	130	8,5	30	25
MR 977 63 1/24	24	209	120	105	6	88	12	45	25
MR 977 63 1/36	36	209	80	70	9	60	19	67	25
MR 977 63 1/64	64	229	45	40	13,5	32	30	102	25
MR 977 63 1/96	96	229	30	26	17	22	43	120	20
MR 977 63 1/144	144	229	20	17	26	15	52/6,5A	120	14
MR 977 63 1/216	216	229	13,5	12	25/2,7A	11,5	52/4,6A	120	9,5

Length "L" of the gearmotor as a function of reduction and output number of revolution with the standard motor 977 130 output W 2900 Rpm loadness, 12 or 24 Vdc. Starting current 25 A.

Driving shaft supported by self lubricating bushings. Output shaft supported by two coupled screened bearings. The motor and the reduction gear are both plated for corrosion strength. Connecting 2 wire 1 x 300 mm.

* The rotation speed can change of $\pm 10\%$.

The S1 load test was made using a (3,8 A) current in the air with an increase of temperature of 70° C.

The S2 test was made using a (7,5 A) current in the air with a 50% timing 5` with an increase of temperature of 80° C max.

The starting current is (I max) and cannot be maintained for more than 2".

Max forces which may act on the output shaft: Axial 300 N, Radial 400 N on the extremity of output shaft.

Possibility to apply other motor.

Motoriduttore . Getriebemotor . Gear motor

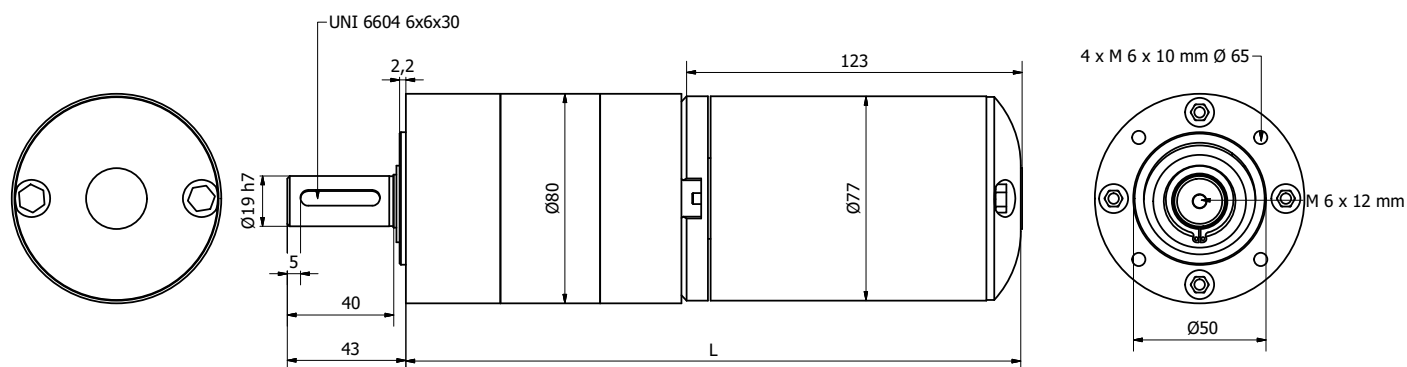

TIPO	Rapporto riduzione	L mm	*R.P.M. a vuoto m^{-1}	*R.P.M. S 1 m^{-1}	Coppia S 1 Nm	*R.P.M. S 2 m^{-1}	Coppia S 2 Nm	Coppia Max Nm	I max 24 Vdc
MR 977 80 1/4	4	219	710	630	1	510	2,2	8	25
MR 977 80 1/6	6	219	480	430	1,5	350	3,4	12	25
MR 977 80 1/16	16	239	180	160	4	130	8,5	30	25
MR 977 80 1/24	24	239	120	105	6	88	12	45	25
MR 977 80 1/36	36	239	80	70	9	60	19	67	25
MR 977 80 1/64	64	260	45	40	13,5	32	29	102	25
MR 977 80 1/96	96	260	30	26	17	22	43	150	25
MR 977 80 1/144	144	260	20	17	26	15	64/7,2A	150	16
MR 977 80 1/216	216	260	13,5	12,5	30/3A	11,5	64/5,2A	150	11,3
MR 977 80 1/1296	1296	280	2,2	2,1	30/1,3A	2	64/1,8A	150	3

Lunghezza "L" del motoriduttore in funzione della riduzione e del numero di giri in uscita con il motore standard 977 130 W resi, 2900 giri a vuoto, 24 Vdc. Corrente di spunto 25 A.

Albero motore montato su bronzine autolubrificanti. Albero uscita supportato da due cuscinetti accoppiati schermati. Il motore e il riduttore sono trattati galvanicamente per resistere alla corrosione. Fili uscenti 2 x 1 L 300 mm.

* Le velocità di rotazione sono soggette a variazioni di $\pm 10\%$.

Il funzionamento S1 è un funzionamento continuo con sovratemperatura di 70° C in aria libera (3,8 A).

Il funzionamento S2 è un funzionamento al 50% di 5' con sovratemperatura max di 80° C in aria libera (7,5 A).

La corrente di spunto di (I max) non deve essere mantenuta per più di 2 ".

Forze massime che possono agire sull'albero di uscita: Assiale 500 N, Radiale 600 N sul punto estremo dell'albero di uscita.

E' possibile applicare anche altri tipi di motori.



MR 977 80

Länge "L" des Getriebemotors abhängig von der Untersetzung und der Ausgangsumdrehungszahl mit Standardmotor 977 130 W Leerlaufdrehzahl 2900, 24 Vdc. Anlaufstrom 25 A.

Abtriebswelle auf selbstschmierenden Bronzelager gelagert. Abtriebswelle auf zwei gekuppelten und abgeschirmten Bronzelager gelagert. Der Motor und das Untersetzungsgetriebe sind gegen die Korrosion galvanisch behandelt. Verbindung durch Kabelstränge 2 x 1 L 300 mm.

* Die Drehgeschwindigkeiten haben eine Schwankung von $\pm 10\%$.

Der Betrieb S1 ist ein Dauerbetrieb bei einer Übertemperatur von 70°C in freier Luft (3,8 A).

Der Betrieb S2 ist ein 50% Betrieb von 5' bei einer Höchstübertemperatur von 80°C in freier Luft (7,5 A).

Der Anlaufstrom von (I max) darf nicht länger als 2" eingehalten werden.

Höchstkräfte die auf die Abtriebswelle wirken können: Längskraft 500 N, Radialkraft 600 N auf der Spitze der Abtriebswelle.

Es ist auch möglich andere Motortype zu montieren.

TYP	Verhältnis	L mm	*R.P.M. Leerlauf min ⁻¹	*R.P.M. S 1 min ⁻¹	Drehmoment S 1 Nm	*R.P.M. S2 min ⁻¹	Drehmoment S 2 Nm	Höchstreh Moment Nm	I max 24 Vdc
TYPE	RATIO	L mm	*R.P.M. no load min ⁻¹	*R.P.M. S 1 min ⁻¹	S 1 Torque Nm	*R.P.M. S 2 min ⁻¹	S 2 Torque Nm	Max Torque Nm	I max 24 Vdc
MR 977 80 1/4	4	219	710	630	1	510	2,2	8	25
MR 977 80 1/6	6	219	480	430	1,5	350	3,4	12	25
MR 977 80 1/16	16	239	180	160	4	130	8,5	30	25
MR 977 80 1/24	24	239	120	105	6	88	12	45	25
MR 977 80 1/36	36	239	80	70	9	60	19	67	25
MR 977 80 1/64	64	260	45	40	13,5	32	29	102	25
MR 977 80 1/96	96	260	30	26	17	22	43	150	25
MR 977 80 1/144	144	260	20	17	26	15	64/7,2A	150	16
MR 977 80 1/216	216	260	13,5	12,5	30/3A	11,5	64/5,2A	150	11,3
MR 977 80 1/1296	1296	280	2,2	2,1	30/1,3A	2	64/1,8A	150	3

Length "L" of the gearmotor as a function of reduction and output number of revolution with the standard motor 977 130 output W 2900 Rpm loadness, 24 Vdc. Starting current 25 A.

Drivingshaft supported by self lubricating bushings. Output shaft supported by two coupled screened bearings. The motor and the reduction gear are both plated for corrosion strength. Connecting 2 wire 1 x 300 mm.

* The rotation speed can change of $\pm 10\%$.

The S1 load test was made using a (3,8 A) current in the air with an increase of temperature of 70° C.

The S2 test was made using a (7,5 A) current in the air with a 50% timing 5' with an increase of temperature of 80° C max.

The starting current is (I max) and cannot be maintained for more than 2".

Max forces which may act on the output shaft: Axial 500 N, Radial 600 N on the extremity of output shaft.

Possibility to apply other motor.

Motoriduttore . Getriebemotor . Gear motor

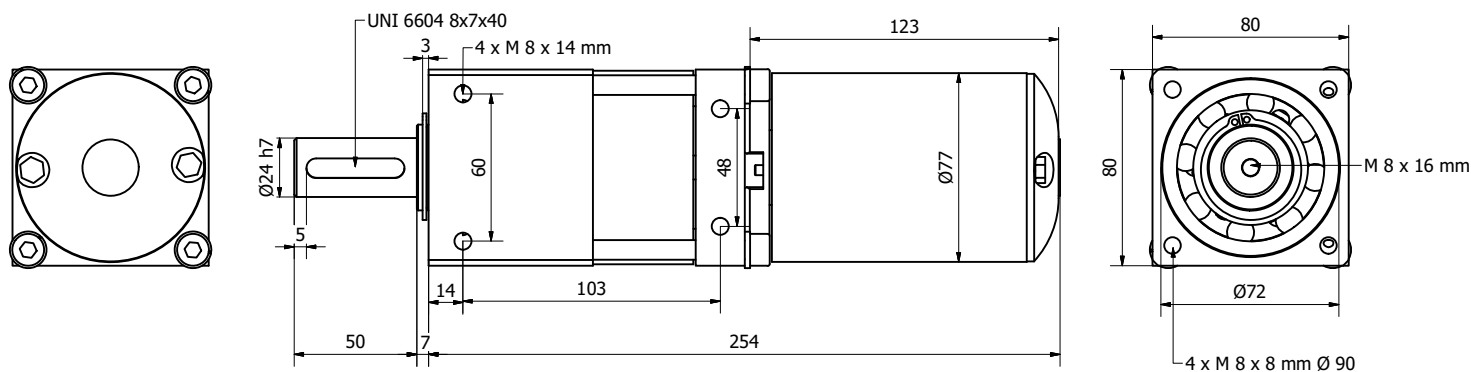

TIPO	Rapporto riduzione	L mm	*R.P.M. a vuoto m ⁻¹	*R.P.M. S 1 m ⁻¹	Coppia S 1 Nm	*R.P.M. S 2 m ⁻¹	Coppia S 2 Nm	Coppia Max Nm	I max 24 Vdc
MR 977 80Q 1/96	96	254	30	26	21	22	42	150	25
MR 977 80Q 1/144	144	254	20	18	31	15	65	230	25
MR 977 80Q 1/216	216	254	13,5	12	45	10	95	345	25
MR 977 80Q 1/1296	1296	274	2,2	2,1	60/1,8A	2	170/3,2A	400	6,5

Motore standard 977 130 W resi, 2900 Giri a vuoto, 24 Vdc. Corrente di spunto 25 A.

Albero uscita supportato da due cuscinetti accoppiati schermati.

Il motore e il riduttore sono trattati galvanicamente per resistere alla corrosione.

Fili uscenti 2 x 1 L 300 mm.

* Le velocità di rotazione sono soggette a variazioni di $\pm 10\%$

Il funzionamento S1 è un funzionamento continuo con sovratemperatura di 70° C in aria libera (3,8 A).

Il funzionamento S2 è un funzionamento al 50% di 5' con sovratemperatura max di 80° C in aria libera (7,5 A).

La corrente di spunto di (I max) non deve essere mantenuta per più di 2 ".

Forze massime che possono agire sull'albero di uscita: Assiale 800 N, Radiale 1000 N sul punto estremo dell'albero di uscita.

E' possibile applicare anche altri tipi di motori.



MR 977 80 Q

Standardmotor 977 130 W Leerlaufdrehzahl 2900, 24 Vdc. Anlaufstrom 25 A.

Abtriebswelle auf zwei gekuppelten und abgeschirmten Bronzelager gelagert.
Der Motor und das Untersetzungsgetriebe sind gegen die Korrosion galvanisch behandelt.
Verbindung durch Kabelstränge 2 x 1 L 300 mm.

* Die Drehgeschwindigkeiten haben eine Schwankung von $\pm 10\%$.

Der Betrieb S1 ist ein Dauerbetrieb bei einer Übertemperatur von 70°C in freier Luft (3,8 A).
Der Betrieb S2 ist ein 50% Betrieb von 5' bei einer Höchstübertemperatur von 80°C in freier Luft (7,5 A).
Der Anlaufstrom von (I max) darf nicht länger als 2" eingehalten werden.

Höchstkräfte die auf die Abtriebswelle wirken können; Längskraft 800 N, Radialkraft 1000 N auf der Spitze der Abtriebswelle.

Es ist auch möglich andere Motortype zu montieren.

TYP	Verhältnis	L mm	*R.P.M. Leerlauf min ⁻¹	*R.P.M. S 1 S 1 min ⁻¹	Drehmoment S 1 Nm	*R.P.M. S2 S 2 min ⁻¹	Drehmoment Moment Nm	Höchstreh Max Nm	I max 24 Vdc
TYPE	RATIO	L mm	*R.P.M. no load min ⁻¹	*R.P.M. S 1 min ⁻¹	S 1 Torque Nm	*R.P.M. S 2 min ⁻¹	S 2 Torque Nm	Max Torque Nm	I max 24 Vdc
MR 977 80Q 1/96	96	254	30	26	21	22	42	150	25
MR 977 80Q 1/144	144	254	20	18	31	15	65	230	25
MR 977 80Q 1/216	216	254	13,5	12	45	10	95	345	25
MR 977 80Q 1/1296	1296	274	2,2	2,1	60/1,8A	2	170/3,2A	400	6,5

The standard motor 977 130 output W 2900 Rpm loadness, 24 Vdc. Starting current 25 A.

Output shaft supported by two coupled screened bearings.
The motor and the reduction gear are both plated for corrosion strength.
Connecting 2 wire 1 x 300 mm.

* The rotation speed can change of $\pm 10\%$.

The S1 load test was made using a (3,8 A) current in the air with an increase of temperature of 70° C.
The S2 test was made using a (7,5 A) current in the air with a 50% timing 5' with an increase of temperature of 80° C max.
The starting current is (I max) and cannot be maintained for more than 2".

Max forces which may act on the output shaft: Axial 800 N, Radial 1000 N on the extremity of output shaft.

Possibility to apply other motor.



La nostra produzione di riduttori
Unserer Produktion bis Untersetzungsgetriebe
Our gear box productions

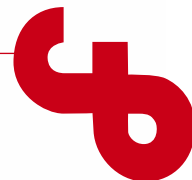

R 30Q NEMA 17

Riduttore R 30Q Flangia NEMA 17
Untersetzungsgetriebe R 30Q Flansch NEMA 17
Gear box R 30Q Flange NEMA 17



R 63 NEMA 34

Riduttore R 63 Flangia NEMA 34
Untersetzungsgetriebe R 63 Flansch NEMA 34
Gear box R 63 Flange NEMA 34



R 45 NEMA 23

Riduttore R 45 Flangia NEMA 23
Untersetzungsgetriebe R 45 Flansch NEMA 23
Gear box R 45 Flange NEMA 23



R 80 NEMA 34

Riduttore R 80 Flangia NEMA 34
Untersetzungsgetriebe R 80 Flansch NEMA 34
Gear box R 80 Flange NEMA 34



R 63 NEMA 23

Riduttore R 63 Flangia NEMA 23
Untersetzungsgetriebe R 63 Flansch NEMA 23
Gear box R 63 Flange NEMA 23



VSF 26 NEMA 23

Riduttore VSF 26 Flangia NEMA 23
Untersetzungsgetriebe VSF 26 Flansch NEMA 23
Gear box VSF 26 Flange NEMA 23

Riduttore . Unteretzungsgetriebe . Gear box

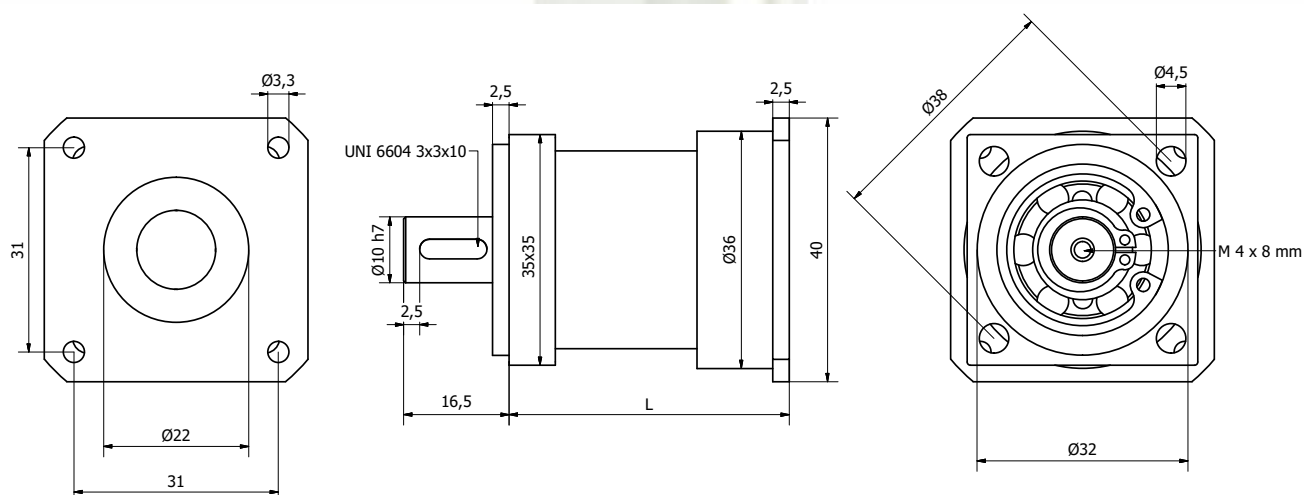

Riduttore epicicloidale con carcassa in acciaio zincato, ingranaggi in delrin e acciaio temperato, albero di uscita supportato da due cuscinetti; velocità massima in ingresso del riduttore 5000 giri consigliata 3000.

Lubrificazione permanente.

E' adatto ad essere accoppiato a motori flangiati Nema 17 con albero Ø 5 x 20.

Con pignone motore da applicare.

Forze massime che possono agire sull'albero di uscita: Assiale 200 N, Radiale 300 N sul punto estremo dell'albero di uscita.

RAPPORTI	Rendimento %	Coppia per uso continuo Nm	Coppia per uso intermittente Nm	Coppia di picco Nm
4	91	1	2	4
16	82	1	2	4
64	73	2	4	10
256	65	3	6	15
1024	57	3	6	15

RAPPORTI	Lunghezza "L" mm
4	55
16	63
64	71
256	79
1024	87



R 30Q NEMA 17

Planetenuntersetzungsgertriebe mit Gehäuse aus verzinktem Stahl aus Delrin und Gehärteter Stahl, Abtriebswelle auf zwei Lager gelagert; Eingangshoechstgeschwindigkeit des Untersetzungsgetriebs 5000 Umdrehungen, beratene Geschwindigkeit 3000 Umdrehungen.

Bleibende Schmierung.

Dauernde Schmierung geeignet für die Kupplung mit geflanschem Motor Nema 17 mit antriebswelle $\varnothing 5 \times 20$.

Mit dem Kettenritzel anwenden.

Höchstkräfte die auf die Abtriebswelle wirken können: Längskraft 200 N, Radialkraft 300 N auf der Spitze der Abtriebswelle.

VERHÄLTNIS	Wirkungsgrad %	Drehmoment für andauernden Gebrauch Nm	Drehmoment für aussetzenden Gebrauch Nm	Anlaufdrehm oment Nm
RATIO	Efficiency %	Continuous load torque Nm	Non continuos load torque Nm	Startig torque Nm
4	91	1	2	4
16	82	1	2	4
64	73	2	4	10
256	65	3	6	15
1024	57	3	6	15

Epicicloidial reduction gearbox with a galvanized steel frame and delrin and hardned steel gear; output shaft supported by two ball bearings max speed at the reduction gear 5000 R.P.M. advised speed 3000 R.P.M.

Permanent greasing.

Right to be connected with Nema 17 motor with shaft $\varnothing 5 \times 20$.

With the engine sprocket to apply.

Max forces which may act on the output shaft: Axial 200 N Radial 300 N on the extremity of output shaft.

VERHÄLTNIS	Länge "L" mm
RATIO	Length "L" mm
4	55
16	63
64	71
256	79
1024	87

Riduttore . Unteretzungsgetriebe . Gear box

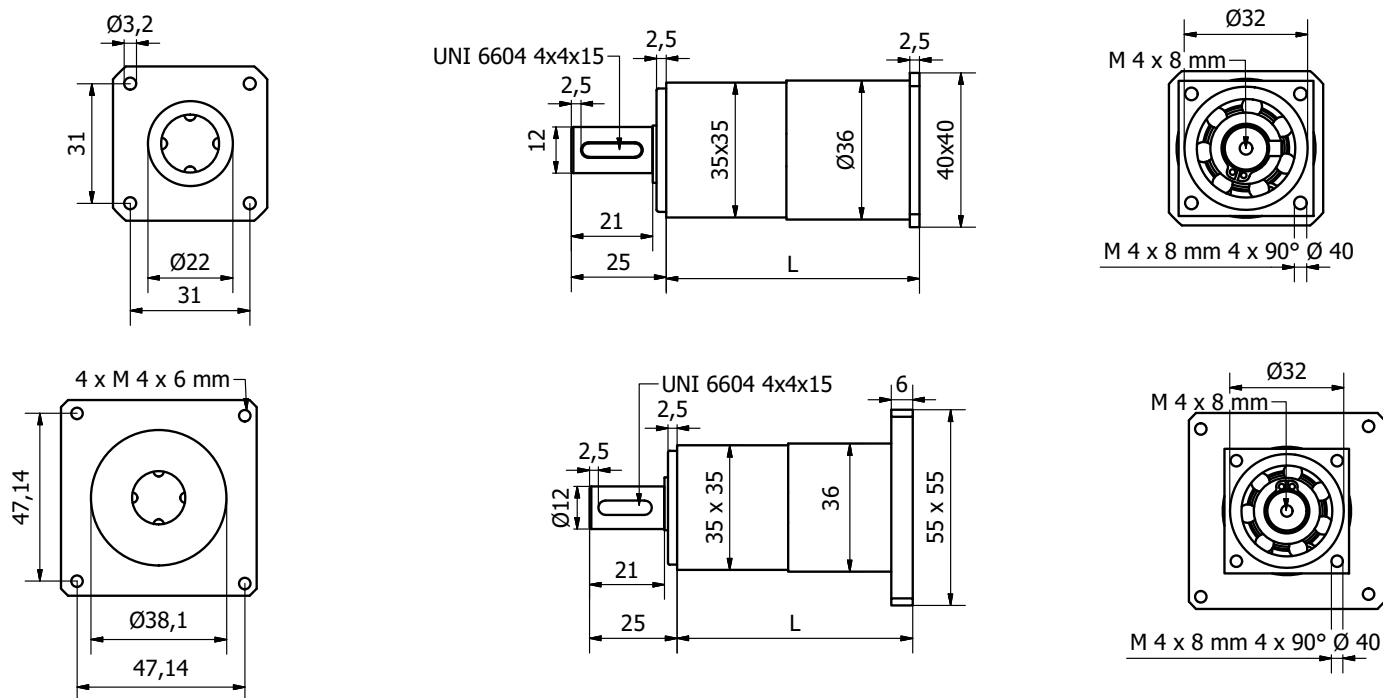

Riduttore epicicloidale con carcassa in acciaio zincato, flangia in alluminio anodizzato, albero di uscita supportato da due cuscinetti; velocità massima in ingresso del riduttore 5000 giri consigliata 3000.

Lubrificazione permanente.

E' adatto ad essere accoppiato a motori flangiati Nema 17, Nema 23.

Albero in ingresso Ø 5-6-6.35-8 x 20-21 mm.

Forze massime che possono agire sull'albero di uscita: Assiale 250 N, Radiale 400 N sul punto estremo dell'albero di uscita.

Rapporti	L mm	Rendimento %	Coppia per uso continuo Nm	Coppia per uso intermittente Nm	Coppia di picco Nm
16	66	82	2	4	12
16 L	75	82	4	8	20
64	75	73	3	6	15
64 L	83	73	4	10	28
256	83	65	4	8	15
256 L	92	65	5	10	28
1024	92	57	4	8	15

R 35Q NEMA 17 - NEMA 23

Planetenuntersetzungsgertriebe mit Gehäuse aus verzinktem Stahl und aluminium flansch.
Abtriebswelle auf zwei Lager gelagert; eingangshoehchstgeschwindigkeit des Untersetzungsgetriebs
5000 Umdrehungen, beratene Geschwindigkeit 3000 Umdrehungen.

Bleibende Schmierung.

Dauernde Schmierung geeignet für die Kupplung mit geflanschem Motor Nema 17 mit und Nema 23.

Eingangswelle Ø 5-6-6.35-8 x 20-21 mm.

Höchstkräfte die auf die Abtriebswelle wirken können: Längskraft 250 N, Radialkraft 400 N auf der Spitze der Abtriebswelle.

Verhältnis	L mm	Wirkungsgrad %	Drehmoment für andauernden Gebrauch Nm	Drehmoment für aussetzenden Gebrauch Nm	Anlaufdrehm oment Nm
Ratio	L mm	Efficiency %	Continuos load torque Nm	Non continuos load torque Nm	Starting torque Nm
16	66	82	2	4	12
16 L	75	82	4	8	20
64	75	73	3	6	15
64 L	83	73	4	10	28
256	83	65	4	8	15
256 L	92	65	5	10	28
1024	92	57	4	8	15

Epicicloidial reduction gearbox with a zinc plated steel frame and a aluminium flange.
Output shaft is supported by two screened bearings. Max speed in the reduction gear 5000 R.P.M. advised speed
3000 R.P.M.

Permanent greasing.

Right to be connected with Nema 17 and Nema 23 motors.

Input shaft Ø 5-6-6.35-8 x 20-21 mm.

Max forces which can act on the output shaft: Axial 250 N Radial 400 N on the extremity of output shaft.

Riduttore . Unteretzungsgetriebe . Gear box

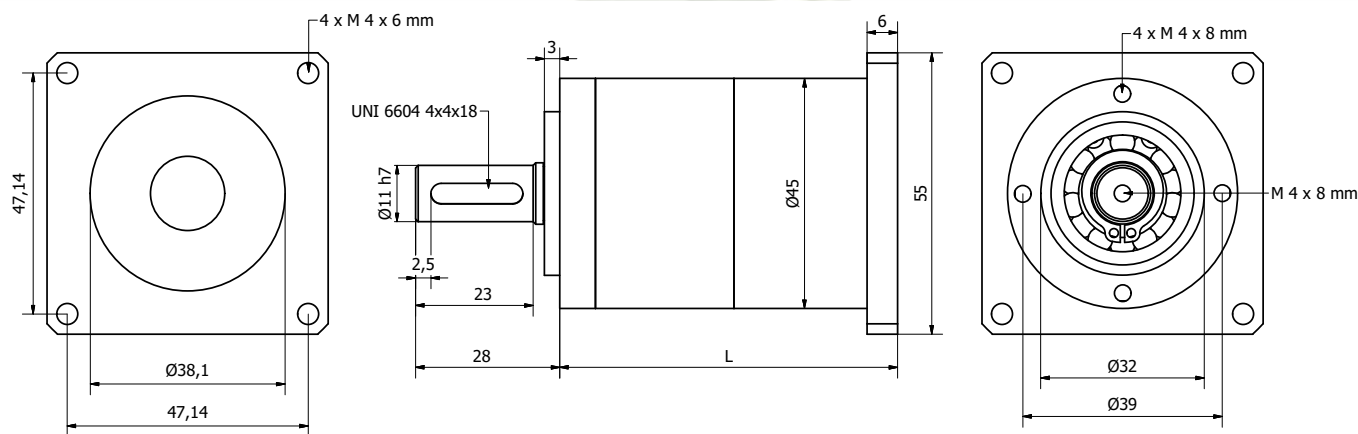

Riduttore epicicloidale con carcassa in acciaio zincato, flange in alluminio, ingranaggi in delrin, acciaio sinterizzato e acciaio temperato, albero di uscita supportato da due cuscinetti; velocità massima in ingresso del riduttore 5000 giri consigliata 3000.

Lubrificazione permanente.

E' adatto ad essere accoppiato a motori flangiati Nema 23 con alberi $\varnothing 6$ o $6,35 \times 21$.

Con pignone motore da applicare.

Forze massime che possono agire sull'albero di uscita: Assiale 200 N, Radiale 300 N sul punto estremo dell'albero di uscita.

RAPPORTI	Rendimento %	Coppia per uso continuo Nm	Coppia per uso intermittente Nm	Coppia di picco Nm
4 - 6	91	2,5	5	8
16	81	7,5	15	30
24 - 36	81	7,5	15	25
64 - 96 - 144	71	15	25	50
216	71	10	18	35
384	60	18	30	50



RAPPORTI	Lunghezza "L" mm
4	50
16 - 24	64
64	80
6	65
36	79
96 - 144 - 216	95
384	109

R 45 NEMA 23

Planetenuntersetzungsgertriebe mit Gehäuse aus verzinktem Stahl und Räder aus Delrin und Sinter Stahl und Gehärteter Stahl, Abtriebswelle auf zwei Lager gelagert; Eingangshoehchstgeschwindigkeit des Untersetzungsgetriebs 5000 Umdrehungen, beratene Geschwindigkeit 3000 Umdrehungen.

Bleibende Schmierung.

Dauernde Schmierung geeignet für die Kupplung mit geflanschem Motor Nema 23 mit antriebswelle Ø 6 und 6,35 x 21.

Mit dem kettenritzel anwenden.

Höchstkräfte die auf die Abtriebswelle wirken können: Längskraft 200 N, Radialkraft 300 N auf der Spitze der Abtriebswelle.

VERHÄLTNIS	Wirkungsgrad %	Drehmoment für andauernden Gebrauch Nm	Drehmoment für aussetzenden Gebrauch Nm	Anlaufdrehm oment Nm
RATIO	Efficiency %	Continuous load torque Nm	Non continuos load torque Nm	Startig torque Nm
4 - 6	91	2,5	5	8
16	81	7,5	15	30
24 - 36	81	7,5	15	25
64 - 96 - 144	71	15	25	50
216	71	10	18	35
384	60	18	30	50

Epicycloidal reduction gearbox with a galvanized steel frame and delrin, sintered steel and hardned steel gear; output shaft supported by two ball bearings max speed at the reduction gear 5000 R.P.M. advised speed 3000 R.P.M.

Permanent greasing.

Right to be connected with Nema 23 motor with shaft Ø 6 or 6,35 x 21.

With the engine sprocket to apply.

Max forces which may act on the output shaft: Axial 200 N Radial 300 N on the extremity of output shaft.

VERHÄLTNIS	Länge "L" mm
RATIO	Length "L" mm
4	50
16 - 24	64
64	80
6	65
36	79
96 - 144 - 216	95
384	109

Riduttore . Unteretzungsgetriebe . Gear box

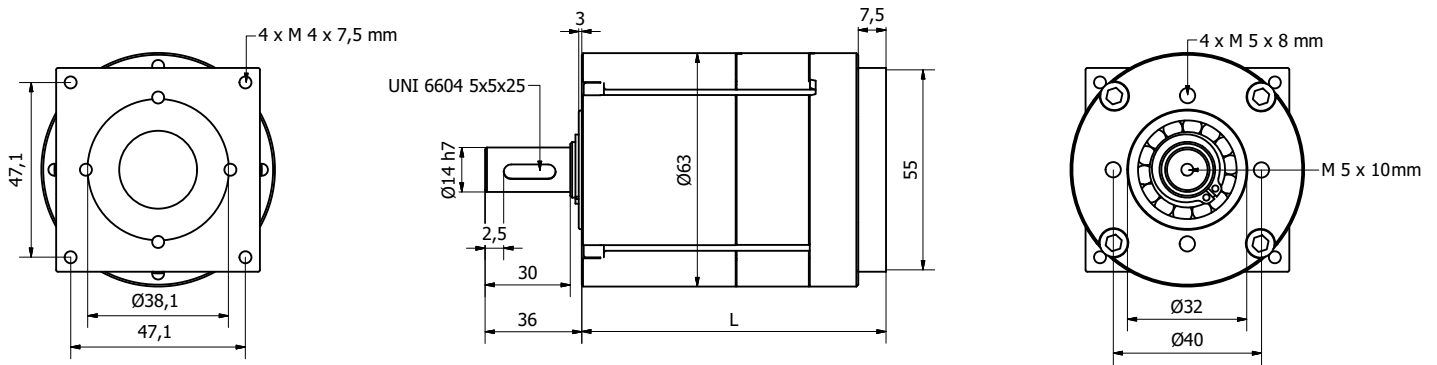

Riduttore epicicloidale con carcassa in acciaio sinterizzato, albero di uscita supportato da due cuscinetti; velocità massima in ingresso del riduttore 4000 giri consigliata 3000.

Lubrificazione permanente.

E' adatto ad essere accoppiato a motori flangiati Nema 23 con alberi Ø 6 o 6,35 x 21.

Con pignone motore da applicare.

Forze massime che possono agire sull'albero di uscita: Assiale 400 N, Radiale 500 N sul punto estremo dell'albero di uscita.

*Valori riferiti ai riduttori con giochi ridotti (RHP).

RAPPORTI	Rendimento %	Coppia per uso continuo Nm	Coppia per uso intermittente Nm	Coppia di picco Nm	Gioco radiale max
4 - 6	91	5 *15	10 *30	22 *120	30' *5'
16 - 24 - 36	82	15 *20	30 *40	80 *120	65' *14'
64 - 96 - 144 - 216	71	25 *30	40 *50	120 *120	70' *28'



RAPPORTI	Lunghezza "L" mm
4 - 6	64
16 - 24 - 36	84
64 - 96 - 144 - 216	104

R 63 NEMA 23

Planetenuntersetzungsgertriebe mit Gehäuse aus Stahl, Abtriebswelle auf zwei Lager gelagert; Eingangshoehstgeschwindigkeit des Untersetzungsgetriebs 4000 Umdrehungen, beratene Geschwindigkeit 3000 Umdrehungen.

Bleibende Schmierung.

Dauernde Schmierung geeignet für die Kupplung mit geflanschem Motor Nema 23 mit antriebswelle Ø 6 und 6,35 x 21.

Mit dem kettenritzel anwenden.

Höchstkräfte die auf die Abtriebswelle wirken können: Längskraft 400 N, Radialkraft 500 N auf der Spitze der Abtriebswelle.

*Daten in bezug auf Untersetzungsgetriebe mit präzisionszahnradern (RHP).

VERHALTNIS	Wirkungsgrad %	Drehmoment für andauernden Gebrauch Nm	Drehmoment für aussetzenden Gebrauch Nm	Anlaufdrehmoment Nm	Maximale radiale spiel
RATIO	Efficiency %	Continuos load torque Nm	Non continuos load torque Nm	Starting torque Nm	Max backlash
4 - 6	91	5 *15	10 *30	22 *120	30' *5'
16 - 24 - 36	82	15 *20	30 *40	80 *120	65' *14'
16 - 96 - 144 - 216	71	25 *30	40 *50	120 *120	70' *28'

Epicycloidal reduction gearbox with a sterized steel frame; output shaft supported by two ball bearings max speed at the reduction gear 4000 R.P.M. advised speed 3000 R.P.M.

Permanent greasing.

Right to be connected with Nema 23 motor with shaft Ø 6 and 6,35 x 21.

With the engine sprocket to apply.

Max forces which may act on the output shaft: Axial 400 N Radial 500 N on the extremity of output shaft.

*Data related to gearboxes with reduced backlash (RHP).

VERHÄLTNIS	Länge "L" mm
RATIO	Length "L" mm
4	64
16 - 24 - 36	84
64 - 96 - 144 - 216	104

Riduttore . Unteretzungsgetriebe . Gear box

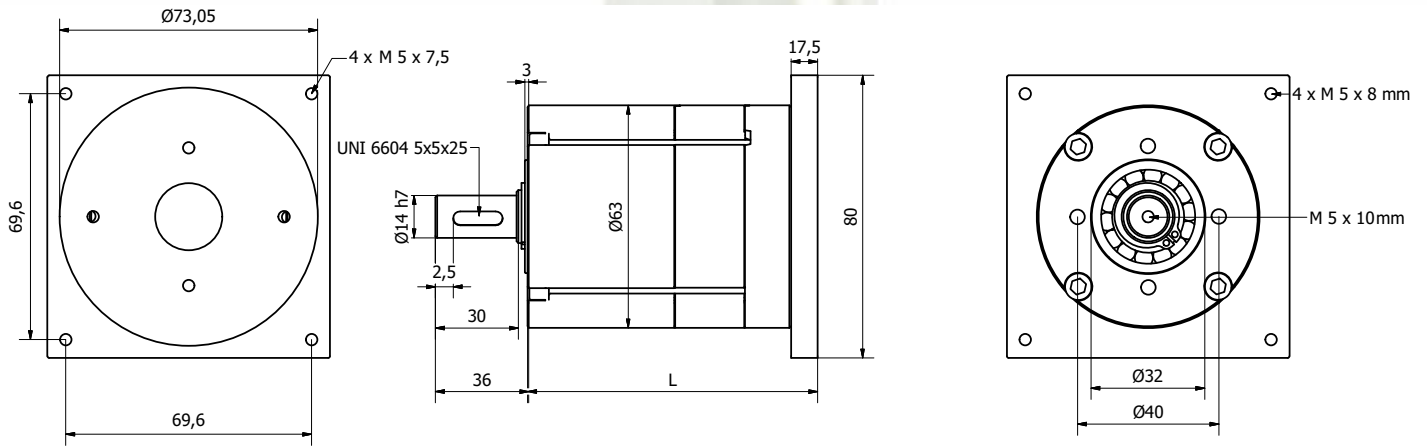

Riduttore epicicloidale con carcassa in acciaio sinterizzato, albero di uscita supportato da due cuscinetti; velocità massima in ingresso del riduttore 4000 giri consigliata 3000.

Lubrificazione permanente.

E' adatto ad essere accoppiato a motori flangiati Nema 34 con alberi $\varnothing 8$, 9,52 e 10 x 31.

Con pignone motore da applicare.

Forze massime che possono agire sull'albero di uscita: Assiale 400 N, Radiale 500 N sul punto estremo dell'albero di uscita.

*Valori riferiti ai riduttori con giochi ridotti (RHP).

RAPPORTI	Rendimento %	Coppia per uso continuo Nm	Coppia per uso continuo intermittente Nm	Coppia di picco Nm	Gioco radiale max
4	91	5 *15	10 *30	22 *120	30' *5'
16 - 24	82	15 *20	30 *40	80 *120	65' *14'
64	71	25 *30	40 *60	120 *120	70' *28'



RAPPORTI	Lunghezza "L" mm
4	74
16 - 24	94
64	114

R 63 NEMA 34

Planetenuntersetzungsgertriebe mit Gehäuse aus Stahl, Abtriebswelle auf zwei Lager gelagert; Eingangshoehchstgeschwindigkeit des Untersetzungsgetriebs 4000 Umdrehungen, beratene Geschwindigkeit 3000 Umdrehungen.

Bleibende Schmierung.

Dauernde Schmierung geeignet für die Kupplung mit geflanschem Motor Nema 34 mit antriebswelle \varnothing 8, 9,52 und 10 x 31.

Mit dem kettenritzel anwenden.

Höchstkräfte die auf die Abtriebswelle wirken können: Längskraft 400 N, Radialkraft 500 N auf der Spitze der Abtriebswelle.

*Daten in bezug auf Untersetzungsgetriebe mit präzisionszahnradern (RHP).

VERHALTNIS	Wirkungsgrad %	Drehmoment für andauernden Gebrauch Nm	Drehmoment für aussetzenden Gebrauch Nm	Anlaufdrehmoment Nm	Maximale radiale spiel
RATIO	Efficiency %	Continuos load torque Nm	Non continuos load torque Nm	Starting torque Nm	Max backlash
4	91	5 *15	10 *30	22 *120	30' *5'
16 - 24	82	15 *20	30 *40	80 *120	65' *14'
64	71	25 *30	40 *60	120 *120	70' *28'

Epicicloidial reduction gearbox with a sterized steel frame; output shaft supported by two ball bearings max speed at the reduction gear 4000 R.P.M. advised speed 3000 R.P.M.

Permanent greasing.

Right to be connected with Nema 34 motor with shaft \varnothing 8 , 9,52 and 10 x 31.

With the engine sprocket to apply.

Max forces which may act on the output shaft: Axial 400 N Radial 500 N on the extremity of output shaft.

*Data related to gearboxes with reduced backlash (RHP).

VERHÄLTNIS	Länge "L" mm
RATIO	Length "L" mm
4	74
16 - 24	94
64	114

Riduttore . Unteretzungsgetriebe . Gear box

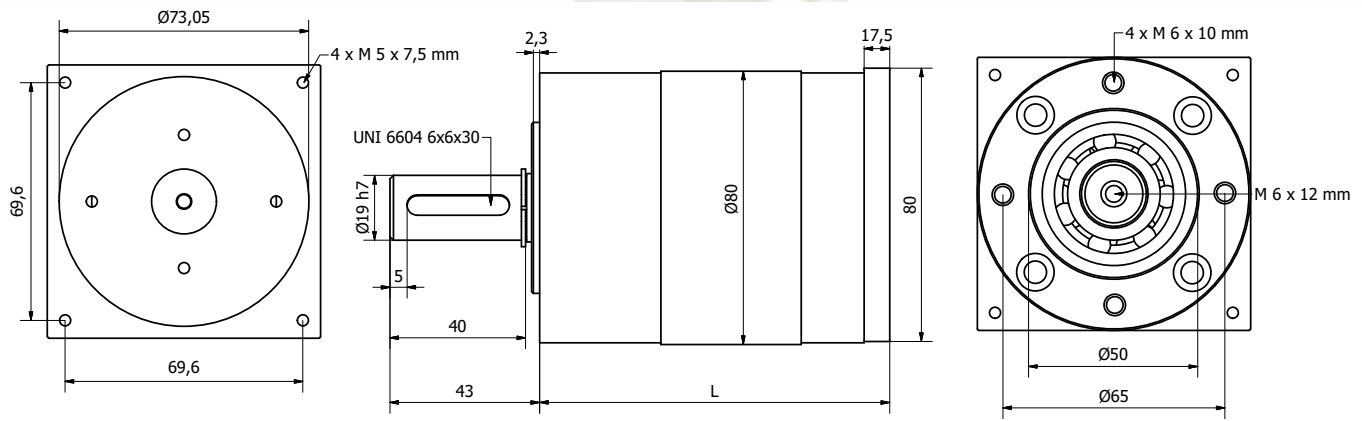

Riduttore epicicloidale con carcassa in acciaio zincato, flange in alluminio, albero di uscita supportato da due cuscinetti; velocità massima in ingresso del riduttore 4000 giri consigliata 3000.

Lubrificazione permanente.

E' adatto ad essere accoppiato a motori flangiati Nema 34 con alberi $\varnothing 8, 9,52, 10$ e $12,70 \times 31$.

Con pignone motore da applicare.

Forze massime che possono agire sull'albero di uscita: Assiale 500 N, Radiale 600 N sul punto estremo dell'albero di uscita.

*Valori riferiti ai riduttori con giochi ridotti (RHP).

RAPPORTI	Rendimento %	Coppia per uso continuo Nm	Coppia per uso continuo intermittente Nm	Coppia di picco Nm	Gioco radiale max
4 - 6	91	15 *15	30 *30	120 *120	40' *6'
16 - 24 - 36	82	15 *20	30 *40	120 *120	100' *30'
64 - 96 - 144	71	30 *30	60 *60	150 *120	110' *40'
216	71	30 *30	60 *60	150 *120	110' *40'

RAPPORTI	Lunghezza "L" mm
4 - 6	93
16 - 24 - 36	113
64 - 96 - 144	133
216	133



R 80 NEMA 34

Planetenuntersetzungsgertriebe mit Gehäuse aus verzinktem Stahl und Räder.
Abtriebswelle auf zwei Lager gelagert; Eingangshoehchstgeschwindigkeit des Untersetzungsgetriebs 4000 Umdrehungen, beratene Geschwindigkeit 3000 Umdrehungen.

Bleibende Schmierung.

Dauernde Schmierung geeignet für die Kupplung mit geflanschem Motor Nema 34 mit antriebswelle Ø 8, 9,52, 10 und 12,70 x 31.

Mit dem kettenritzel anwenden.

Höchstkräfte die auf die Abtriebswelle wirken können: Längskraft 500 N, Radialkraft 600 N auf der Spitze der Abtriebswelle.

*Daten in bezug auf Untersetzungsgetriebe mit präzisionszahnradern (RHP).

VERHALTNIS	Wirkungsgrad %	Drehmoment für andauernden Gebrauch Nm	Drehmoment für aussetzenden Gebrauch Nm	Anlaufdrehmoment Nm	Maximale radiale spiel
RATIO	Efficiency %	Continuos load torque Nm	Non continuos load torque Nm	Starting torque Nm	Max backlash
4 - 6	91	15 *15	30 *30	120 *120	40' *6'
16 - 24 - 36	82	15 *20	30 *40	120 *120	100' *30'
64 - 96 - 144	71	30 *30	60 *60	150 *120	110' *40'
216	71	30 *30	60 *60	150 *120	110' *40'

Epicicloidal reduction gearbox with a galvanized steel frame alluminium flange; output shaft supported by two ball bearings max speed at the reduction gear 4000 R.P.M. advised speed 3000 R.P.M.

Permanent greasing.

Right to be connected with Nema 34 motor with shaft Ø 8, 9,52, 10 end 12,70 x 31.

With the engine sprocket to apply.

Max forces which may act on the output shaft: Axial 500 N Radial 600 N on the extremity of output shaft.

*Data related to gearboxes with reduced backlash (RHP).

VERHÄLTNIS	Länge "L" mm
RATIO	Length "L" mm
4 - 6	93
16 - 24 - 36	113
64 - 96 - 144	133
216	133

Riduttore . Unteretzungsgetriebe . Gear box

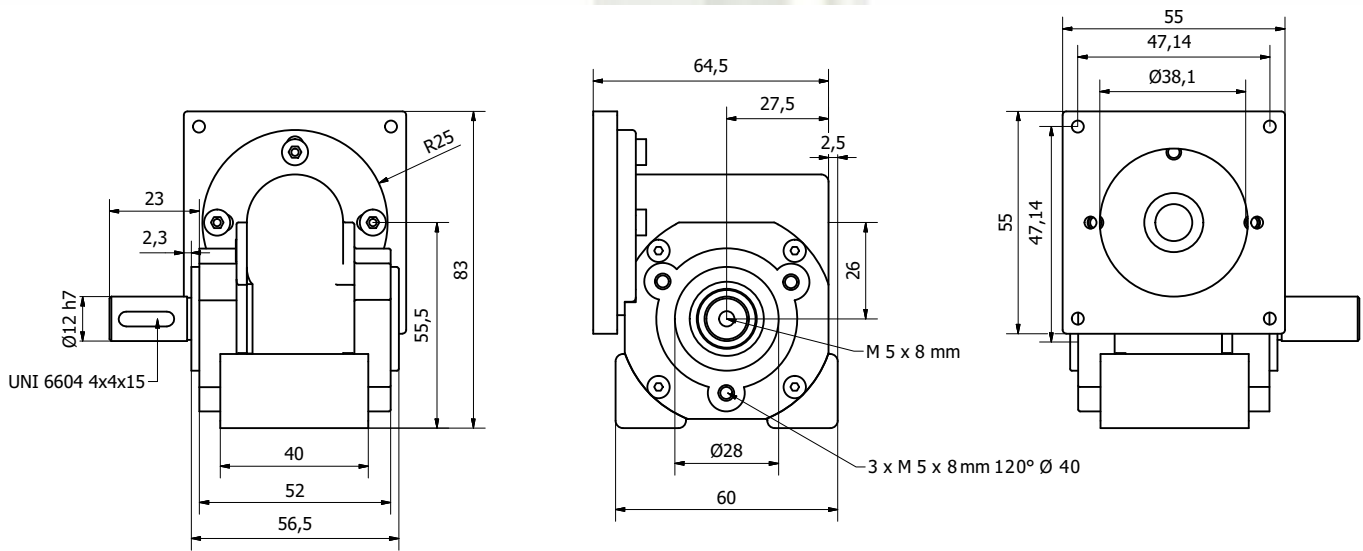

Riduttore a vite senza fine con carcassa in alluminio, ingranaggi in delrin e tela bachelizzata, albero di uscita supportato da due cuscinetti; velocità massima in ingresso del riduttore 4000 giri, consigliata 3000.

Lubrificazione permanente.

E' adatto ad essere accoppiato a motori flangiati Nema 23.

Albero $\varnothing 6,35 \times 21$

Forze massime che possono agire sull'albero di uscita: Assiale 250 N, radiale 400 N sul punto estremo dell'albero di uscita.

RAPPORTI	Rendimento %	Coppia per uso continuo Nm	Coppia per uso intermittente Nm	Coppia di picco Nm
10,5	55	4	9	18
15,5	65	3	7	18
21	50	4	9	18
31	45	3	7	18
39	40	2,5	6	18
50	35	2	5	16
69	30	1,5	3,5	12

VSF 26 NEMA 23

Das Schneckengetriebe mit Gehäuse ist aus Aluminium, Räder, Delrin und Leinwand Bakelit. Die Abtriebswelle ist auf zwei Lager gelagert Eingangshöchstgeschwindigkeit des Getriebes von 4000 Umdrehungen. Empfohlene Geschwindigkeit: 3000 Umdrehungen.

Bleibende Schmierung.

Dauernde Schmierung geeignet für die Kupplung mit geflanschem Motor Nema 23.

Antriebswelle Ø 6,35x21.

Höchstkräfte die auf die Abtriebswelle wirken können: Längskraft 250 N, Radialkraft 400 N auf der Spitze der Abtriebswelle.

VERHÄLTNIS	Wirkungsgrad %	Drehmoment für andauernden Gebrauch Nm	Drehmoment für aussetzenden Gebrauch Nm	Anlaufdrehm oment Nm
RATIO	Efficiency %	Continuous load torque Nm	Non continuous load torque Nm	Startig torque Nm
10,5	55	4	9	18
15,5	65	3	7	18
21	50	4	9	18
31	45	3	7	18
39	40	2,5	6	18
50	35	2	5	16
69	30	1,5	3,5	12

Warm gearbox with a casted aluminium frame delrin, and bakelized cloth gear output shaft supported by two ball bearings max speed at the reduction gear 4000 R.P.M. advised speed 3000 R.P.M.

Permanent greasing.

Right to be connected with Nema 23 motors.

Shaft Ø 6,35x21.

Max forces which may on the output shaft: Axial 250 N radial 400 N on the extremity of output shaft.

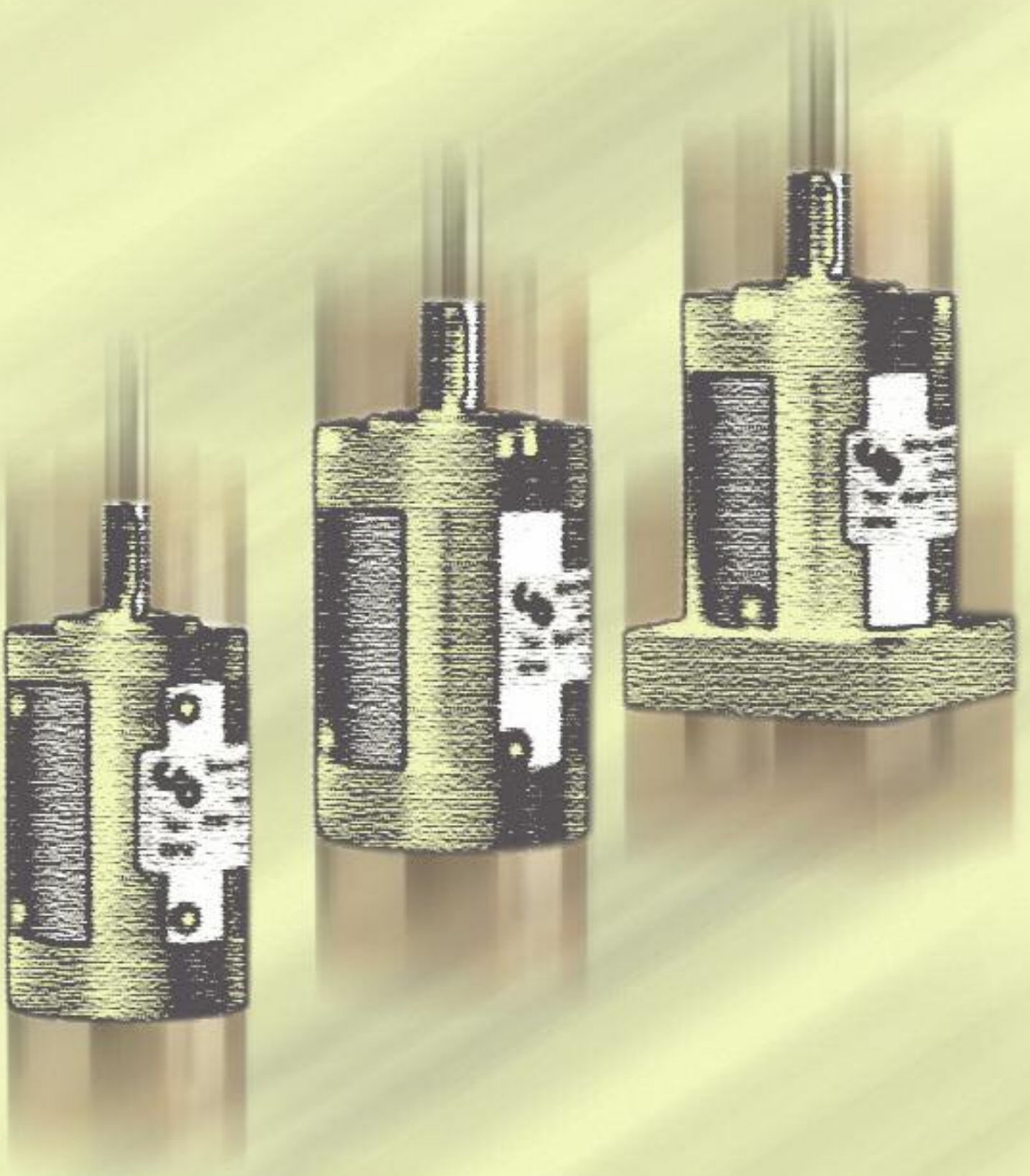

La nostra produzione di riduttori di precisione
Untersetzunggetriebe mit präzisionszahnradern
Our precision gear boxes production

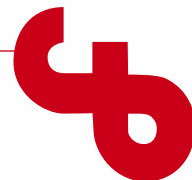

RHP 42



Riduttore di precisione
Untersetzunggetriebe mit präzisionszahnradern
Precision gear box
Ø 42

RHP 52



Riduttore di precisione
Untersetzunggetriebe mit präzisionszahnradern
Precision gear box
Ø52

RHP 52 NEMA 23



Riduttore di precisione
Untersetzunggetriebe mit präzisionszahnradern
Precision gear box
Ø 52

Riduttore . Unteretzungsgetriebe . Gear box

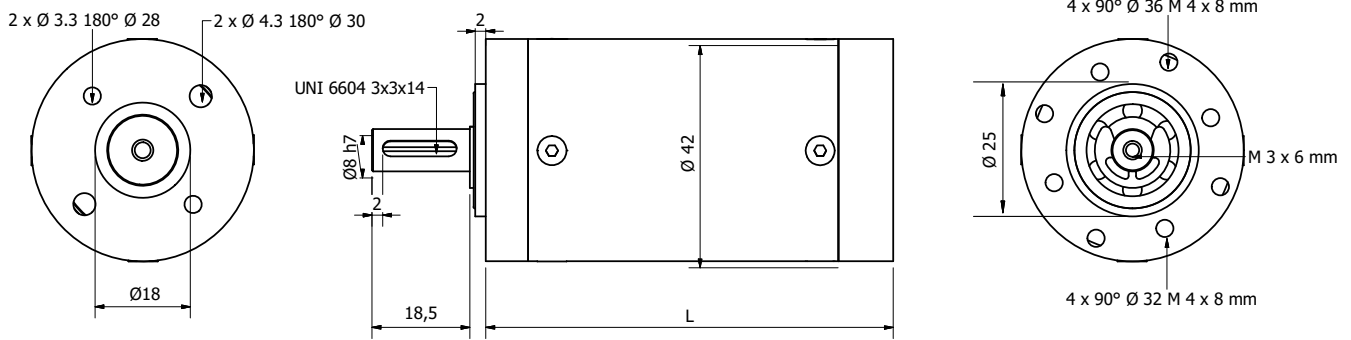

Albero Motore Ø 4x20
Dimensioni uscita motore standard.
Lubrificazione permanente.

Il riduttore viene fornito
nella versione standard a disegno.
Si possono eseguire misure
meccaniche diverse:
Albero motore max Diametro 6 mm
Centraggio max 25 mm
Rapporti diversi fino a" 614,25"
su richiesta.

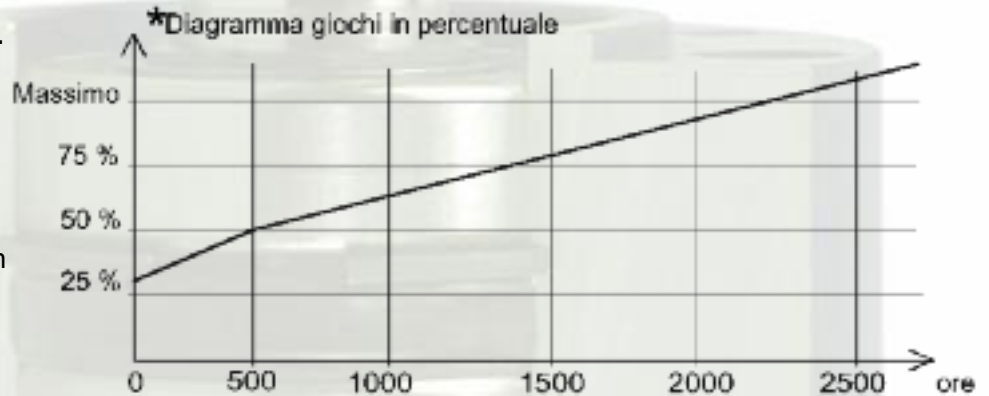

Numero stadi		1	2	3
Classe di protezione	IP	44	44	44
Peso riduttore	Kg	0,201	0,257	0,306
Dimensione L1	mm	51	66,5	80
Coppia in continuo	Nm	0,5	2	5
Coppia di spunto	Nm	1,1	4,5	11
Rendimento	%	91	82	73
Momento di inerzia	10-3 Kgm ²	0,004	0,006	0,01
*Gioco massimo	primi	20	35	50
Massima forza radiale	N	80		
Massima forza assiale	N	60		
Temperature di funzionamento	°C	-30 +90		
Massima velocità in ingresso	RPM	5.000		
Tipo di lubrificazione		permanente		

* valori statisticamente rilevati in fabbrica

Numero stadi	Rapporti di riduzione
1	1/4 ; 1/6
2	1/16 ; 1/24 ; 1/36
3	1/64 ; 1/96 ; 1/144 ; 1/216

RHP 42

Maßangaben vom Ausgang der Standardmotoren Antriebswelle Ø 4x20. Bleibende Schmierung.

Das Untersetzungsgetriebe wird in der Standardversion gemäß Zeichnung geliefert. Verschiedene mechanische Größenausführungen sind möglich: Die Antriebswelle kann einen maximalen Durchmesser von 6 mm haben. Zentrierung Max 25 mm. Auf Anfrage sind verschiedene Ausführungen bis "614,25" erhältlich.

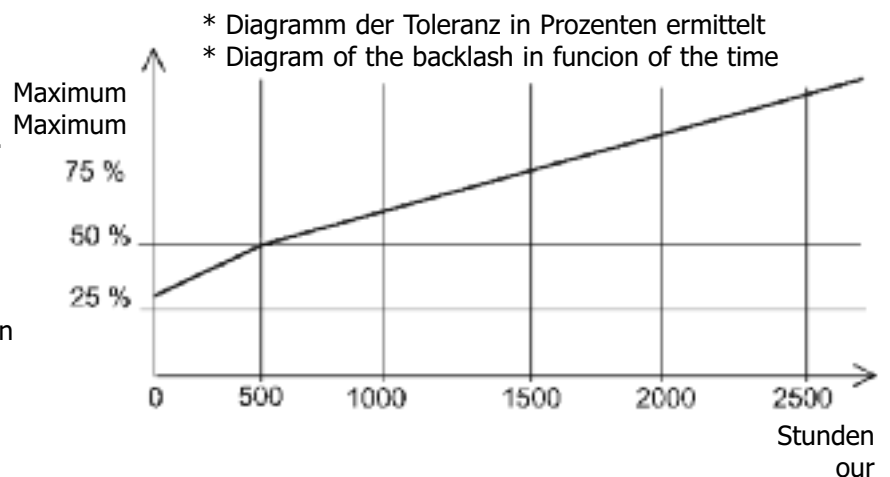

Nummer der Stufen / Number of stage		1	2	3
Schutzklasse / Protection class	IP	44	44	44
Gewicht Untersetzungsgetriebe / Weight	Kg	0,201	0,257	0,306
Abmaß L1 / L1 dimension	mm	51	66,5	80
Drehmoment in Dauerbetrieb / Continuous torque	Nm	0,5	2	5
Anlaufdrehmoment / Starting torque	Nm	1,1	4,5	11
Wirkungsgrad / Efficiency	%	91	82	73
Trägheitsmoment / Inertia moment	10-3 Kgm ²	0,004	0,006	0,01
*Maximale Toleranz / Maximum backlash	erste / minute	20	35	50
Maximale Radialkraft / Max load radial	N	80		
Maximale Axialkraft / Max load axial	N	60		
Betriebstemperaturen / Working temperature	°C	-30 +90		
Maximale Eingangsgeschw. / Max input speed	U/M / RPM	5.000		
Art der Schmierung / Kind of lubricant		permanent / Grease -packed		

* die Werte wurden statistisch in der Fabrik ermittelt / Statistic value tested at end production

Standard motor output dimension
Motor shaft Ø 4x20.
Permanent greasing.

Normally the gearboxes are shipped in the standard dimension like the draw. Is possible to have different mechanical dimension according with the up description. Motor shaft max 6 mm. Connecting diameter 25 mm. Different ratio till to 614,25 on request.

Nummer der Stufen	Reduktionsfaktoren
Number of stage	Ratio
1	1/4 ; 1/6
2	1/16 ; 1/24 ; 1/36
3	1/64 ; 1/96 ; 1/144 ; 1/216

Riduttore . Unteretzungsgetriebe . Gear box

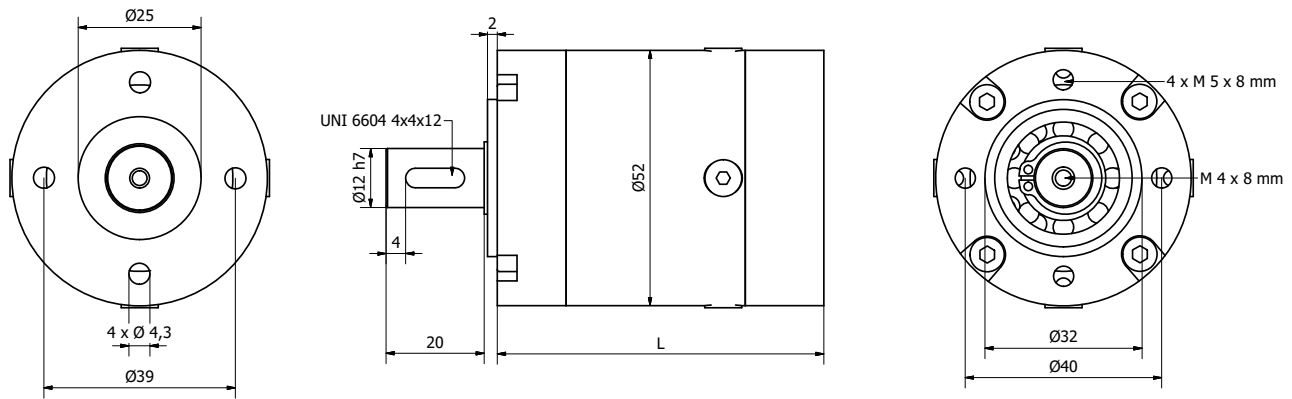

Albero Motore Ø 6x23
 Dimensioni uscita motore standard.
 Lubrificazione permanente.

Il riduttore viene fornito nella versione standard a disegno.
 Si possono eseguire misure meccaniche diverse:

Albero motore max Diametro 8x18 mm
 Centraggio max 42 mm
 Rapporti diversi fino a "614,25" su richiesta.

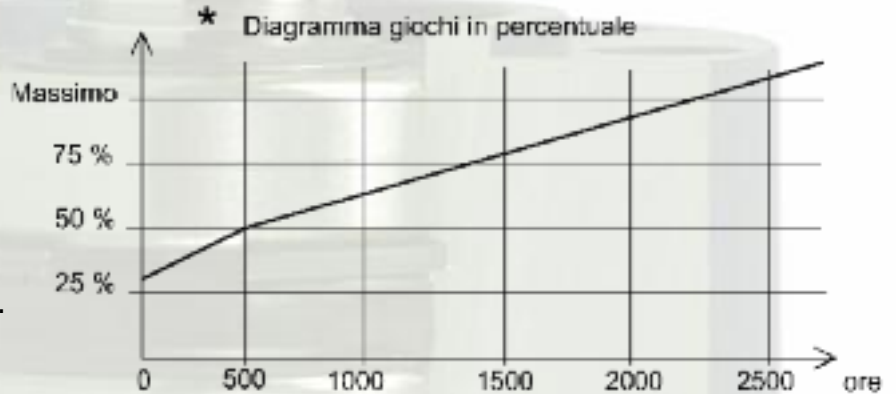

Numero stadi		1	2	3
Classe di protezione	IP	44	44	44
Peso riduttore	Kg	0,530	0,720	0,850
Dimensione L1	mm	59	77,5	95
Coppia in continuo	Nm	0.7	3	7
Coppia di spunto	Nm	1,5	7	16
Rendimento	%	91	82	73
Momento di inerzia	10-3 Kgm2	0,005	0,008	0,012
*Gioco massimo	primi	20	35	50
Massima forza radiale	N	150		
Massima forza assiale	N	120		
Temperature di funzionamento°C		-30 +90		
Massima velocità in ingresso RPM		5.000		
Tipo di lubrificazione		permanente		

*valori statisticamente rilevati in fabbrica

Numero stadi	Rapporti di riduzione
1	1/4 ; 1/6
2	1/16 ; 1/24 ; 1/36
3	1/64 ; 1/96; 1/144 ; 1/216

RHP 52

Maßangaben vom Ausgang der Standardmotoren Antriebswelle Ø 6x23.
Bleibende Schmierung.

Das Untersetzungsgetriebe wird in der Standardversion gemäß Zeichnung geliefert. Verschiedene mechanische Größenausführungen sind möglich: Die Antriebswelle kann einen maximalen Durchmesser von 8x18 mm haben. Zentrierung Max 42 mm. Auf Anfrage sind verschiedene Ausführungen bis "614,25" erhältlich.

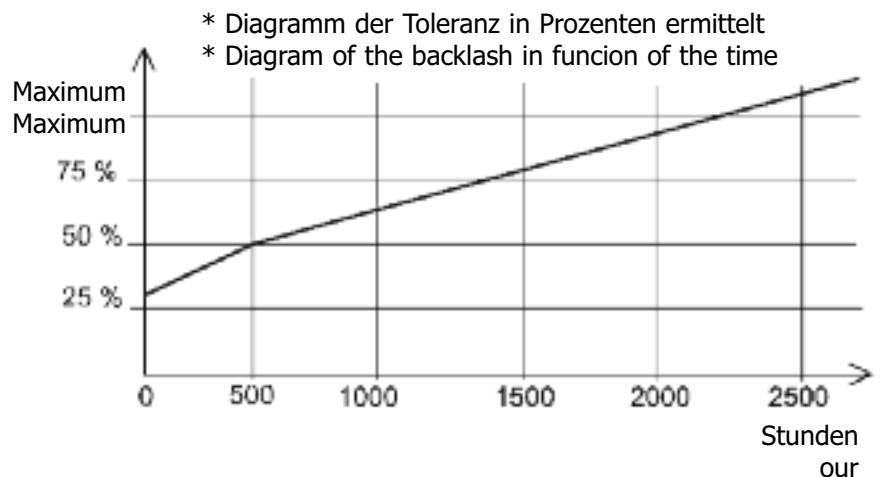

Nummer der Stufen / Number of stage		1	2	3
Schutzklasse / Protectin class	IP	44	44	44
Gewicht Untersetzungsgetriebe / Weight	Kg	0,530	0,720	0,850
Abmaß L1 / L1 dimension	mm	59	77,5	95
Drehmoment in Dauerbetrieb / Continous torque	Nm	0,7	3	7
Anlaufdrehmoment / Starting torque	Nm	1,5	7	16
Wirkungsgrad / Efficiency	%	91	82	73
Trägheitsmoment / Inertia moment	10-3 Kgm2	0,005	0,008	0,012
*Maximale Toleranz / Maximum backlash	erste / minute	20	35	50
Maximale Radialkraft / Max load radial	N	150		
Maximale Axialkraft / Max load axial	N	120		
Betriebstemperaturen / Working temerature	°C	-30 +90		
Maximale Eingangsgeschw. / Max input speed	U/M / RPM	5.000		
Art der Schmierung / Kind of lubricant		permanent / Grease -packed		

* die Werte wurden statistisch in der Fabrik ermittelt / Statistic value tested at end production

Standard motor output dimension
Motor shaft Ø 6x23.
Permanent greasing.

Normaly the gearboxes are shiped in the standard dimenson like the draw. Is possible to have different meccanical dimension accordin with the up description. Motor shaft max 8x18 mm. Conecting diameter 42 mm. Different ratio till to 614,25 on request.

Nummer der Stufen	Reduktionsfaktoren
Number of stage	Ratio
1	1/4 ; 1/6
2	1/16 ; 1/24 ; 1/36
3	1/64 ; 1/96 ; 1/144 ; 1/216

Riduttore . Unteretzungsgetriebe . Gear box

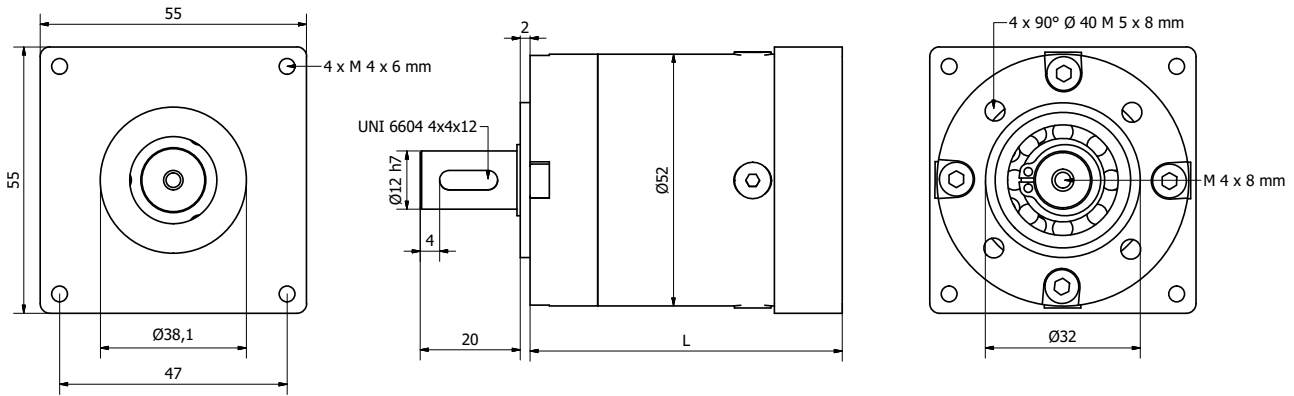

Albero motore Ø 6,35x20
 Dimensioni uscita motore standard.
 Lubrificazione permanente.

Il riduttore viene fornito nella versione standard a disegno.
 Si possono eseguire misure meccaniche diverse:
 Albero motore max Diametro 8x18 mm
 Centraggio max 42 mm
 Rapporti diversi fino a "614,25" su richiesta.

* Diagramma giochi in percentuale

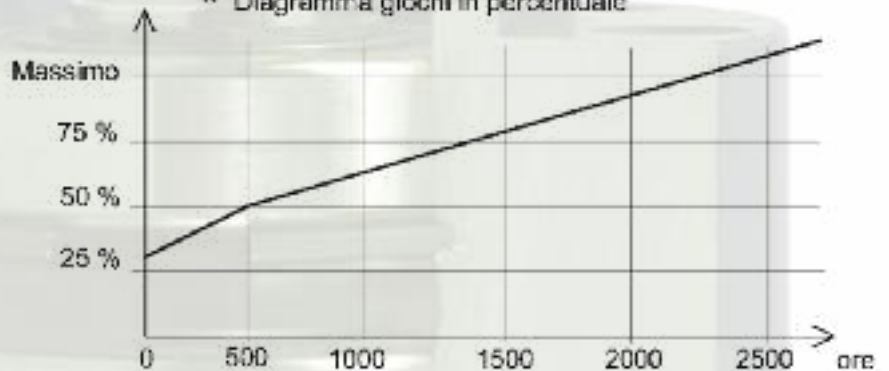

Numero stadi		1	2	3
Classe di protezione	IP	44	44	44
Peso riduttore	Kg	0,580	0,770	0,900
Dimensione L1	mm	59	77,5	95
Coppia in continuo	Nm	0.7	3	7
Coppia di spunto	Nm	1,5	7	16
Rendimento	%	91	82	73
Momento di inerzia	10-3 Kgm2	0,005	0,008	0,012
*Gioco massimo	primi	20	35	50
Massima forza radiale	N	150		
Massima forza assiale	N	120		
Temperature di funzionamento °C		-30 +90		
Massima velocità in ingresso RPM		5.000		
Tipo di lubrificazione		permanente		

*valori statisticamente rilevati in fabbrica

Numero stadi	Rapporti di riduzione
1	1/4 ; 1/6
2	1/16 ; 1/24 ; 1/36
3	1/64 ; 1/96 ; 1/144 ; 1/216

RHP 52 Nema 23

Maßangaben vom Ausgang der Standardmotoren Antriebswelle Ø 6,35x20. Bleibende Schmierung.

Das Untersetzungsgetriebe wird in der Standardversion gemäß Zeichnung geliefert. Verschiedene mechanische Größenausführungen sind möglich: Die Antriebswelle kann einen maximalen Durchmesser von 8x18 mm haben. Zentrierung Max 42 mm. Auf Anfrage sind verschiedene Ausführungen bis "614,25" erhältlich.

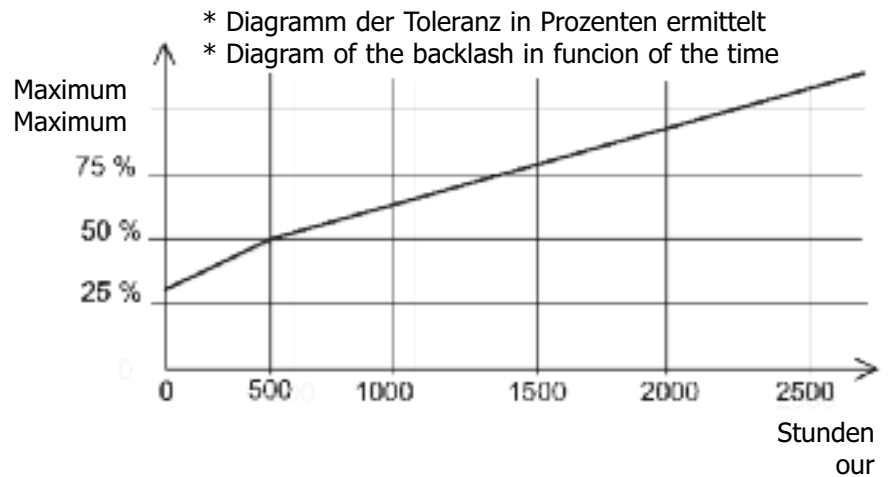

Nummer der Stufen / Number of stage		1	2	3
Schutzklasse / Protectin class	IP	44	44	44
Gewicht Untersetzungsgetriebe / Weight	Kg	0,580	0,770	0,900
Abmaß L1 / L1 dimension	mm	59	77,5	95
Drehmoment in Dauerbetrieb / Continous torque	Nm	0,7	3	7
Anlaufdrehmoment / Starting torque	Nm	1,5	7	16
Wirkungsgrad / Efficiency	%	91	82	73
Trägheitsmoment / Inertia moment	10-3 Kgm2	0,005	0,008	0,012
*Maximale Toleranz / Maximum backlash	erste / minute	20	35	50
Maximale Radialkraft / Max load radial	N	150		
Maximale Axialkraft / Max load axial	N	120		
Betriebstemperaturen / Working temerature	°C	-30 +90		
Maximale Eingangsgeschw. / Max input speed	U/M / RPM	5.000		
Art der Schmierung / Kind of lubricant		permanent / Grease -packed		

* die Werte wurden statistisch in der Fabrik ermittelt / Statistic value tested at end production

Standard motor output dimension
Motor shaft Ø 6,35x20.
Permanent greasing.

Normaly the gearboxes are shiped in the standard dimenson like the draw. Is possible to have different meccanical dimension accordin with the up description. Motor shaft max 8x18 mm. Conecting diameter 42 mm. Different ratio till to 614,25 on request.

Nummer der Stufen	Reduktionsfaktoren
Number of stage	Ratio
1	1/4 ; 1/6
2	1/16 ; 1/24 ; 1/36
3	1/64 ; 1/96 ; 1/144 ; 1/216

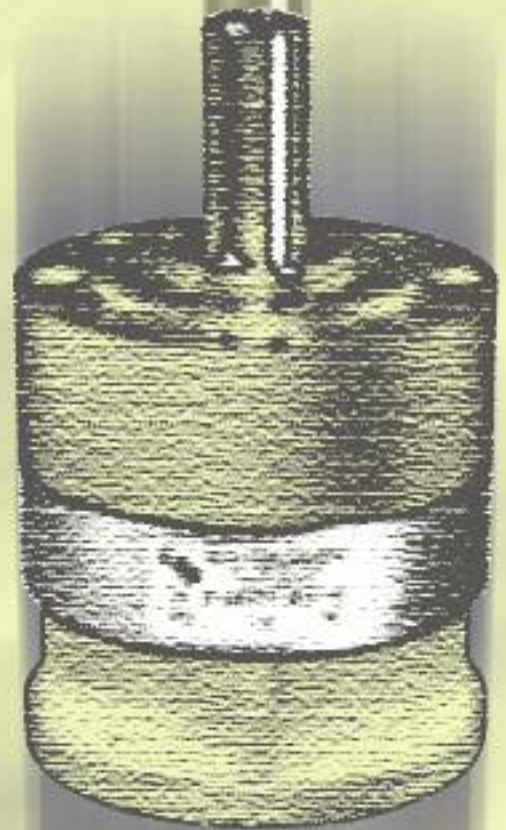

La nostra produzione di riduttori
Unserer Produktion bis Untersetzungsgetriebe
Our gear box productions

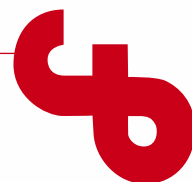

R 60 F 56 B 14

Riduttore R 60 Flangia IEC F 56 B 14
Untersetzungsgetriebe R 60 Flansch IEC F 56 B 14
Gear box R 60 Flange IEC F 56 B 14



R 60 FBR

Riduttore R 60 Flangia Brushless
Untersetzungsgetriebe R 60 Flansch Brushless
Gear box R 60 Flange Brushless



R 80 F 63 B 14

Riduttore R 80 Flangia IEC F 63 B 14
Untersetzungsgetriebe R 80 Flansch IEC F 63 B 14
Gear box R 80 Flange IEC F 63 B 14



R 80 FBR

Riduttore R 80 Flangia Brushless
Untersetzungsgetriebe R 80 Flansch Brushless
Gear box R 80 Flange Brushless



R 105 F 71 B 14

Riduttore R 105 Flangia IEC F 71 B 14
Untersetzungsgetriebe R 105 Flansch IEC F 71 B 14
Gear box R 105 Flange IEC F 71 B 14



R 105 FBR

Riduttore R 105 Flangia Brushless
Untersetzungsgetriebe R 105 Flansch Brushless
Gear box R 105 Flange Brushless

Riduttore . Untersetzungsgetriebe . Gear box

Flangia . Flansch . Flange

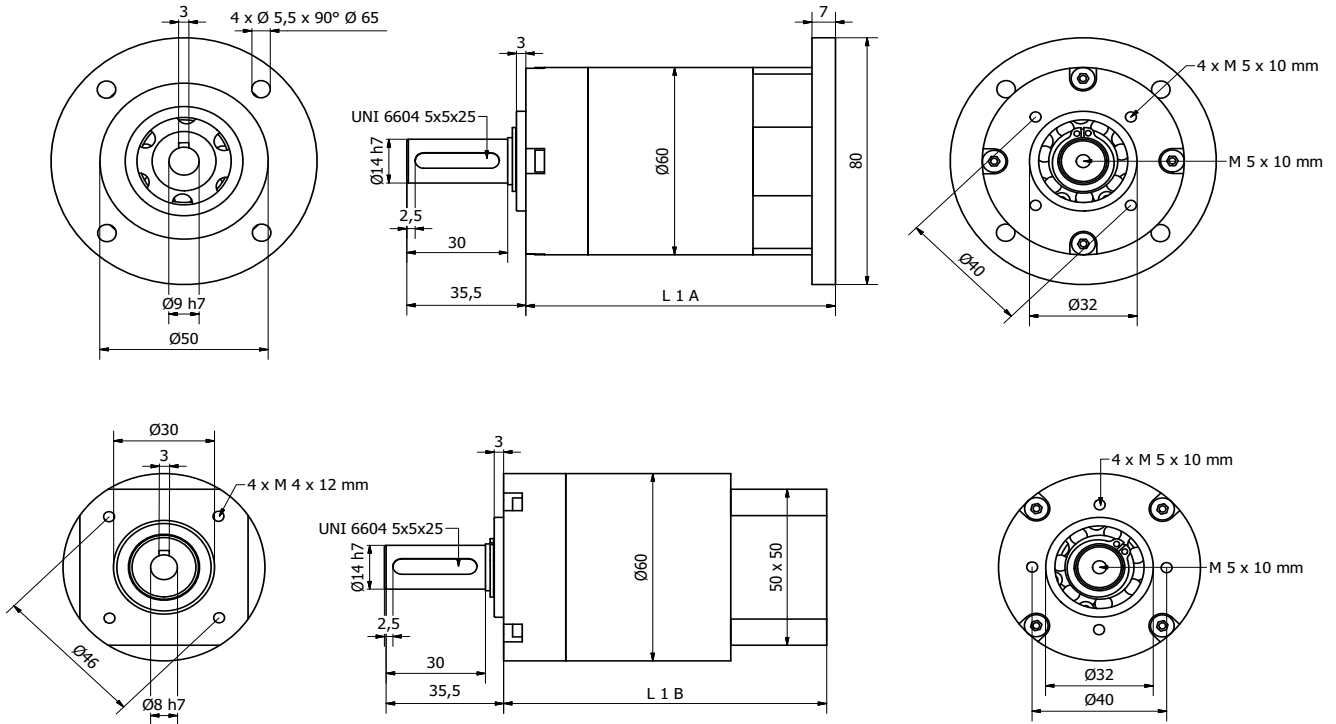

RAPPORTI	Lunghezza L1 A mm	Lunghezza L1 B mm	Rendimento %	Coppia per uso continuo S1 Nm	Coppia per uso intermittente S2 Nm	Coppia di picco Nm	Gioco radiale max
4	73	79	89	12 *20	25 *40	50 *120	40' *6'
6	73	79	89	12 *20	25 *40	50 *120	40' *6'
16	93	99	80	20 *25	45 *60	120 *120	100' *30'
24	93	99	80	20 *25	45 *60	120 *120	100' *30'
36	93	99	80	20 *25	45 *60	120 *120	100' *30'
64	113	119	71	35 *35	70 *70	120 *120	110' *40'
96	113	119	71	35 *35	70 *70	120 *120	110' *40'
144	113	119	71	35 *35	70 *70	120 *120	110' *40'
216	113	119	71	35 *35	70 *70	120 *120	110' *40'

Riduttore epicicloidale con carcassa in acciaio zincato, flange in alluminio anodizzato, albero di uscita supportato da due cuscinetti; velocità massima consigliata in ingresso del riduttore 4000.

Lubrificazione permanente. Vita in condizioni nominali 10.000 ore.

Forze massime che possono agire sull'albero di uscita: Assiale 300 N Radiale 400 N sul punto estremo dell'albero di uscita

E' adatto ad essere accoppiato a motori flangiati IEC F 56 B 14 e brushless

Limiti di utilizzo con motori standard asincroni monofase o trifase

IEC 56 2 poli 0,15 HP fino rapporto 1/96 4 poli 0,12 HP fino rapporto 1/64.

*Valori riferiti ai riduttori con giochi ridotti (RHP).

R 60 A F 56 B 14

R 60 A FBR

Planetenuntersetzungsgertriebe mit verzinktem Stahl, eloxiertem Aluminium Flansche.
Abtriebswelle auf zwei Lager gelagert; Bleibende Schmiering. Lebensdauer unter nominalen Bedingungen beträgt 10.000 Stunden.

Höchstkräfte die auf die Abtriebswelle wirken können: Längskraft 300 N Radialkraft 400 N auf der Spitze der Abtriebswelle.

Eingangshoehchstgeschwindigkeit des Untersetzungsgetriebs 4000 Umdrehungen,
beratene Geschwindigkeit 3000 Umdrehungen.

Dauernde Schmiering geeignet für die Kupplung mit geflanschem Motor IEC F 56 B 14 und brushless
Grenzen der Verwendung mit Standard-Motoren oder Drehstrom-Asynchron
IEC 56 2 pole 0,15 HP Max-Verhältnis 1/96 4 pole 0,12 HP Max-Verhältnis 1/64.

*Daten in bezug auf Untersetzungsgertriebe mit präzisionszahnradern (RHP).

VERHALTNIS	Länge L1 A mm	Länge L1 B mm	Leistung %	Drehmoment S1 Nm	Drehmoment S2 Nm	Hochstdreh moment Nm	Maximale radiale spiel
RATIO	Length L1 A mm	Length L1 B mm	Efficiency %	Torque S1 Nm	Torque S2 Nm	Pick torque Nm	Max backlash
4	73	79	89	12 *20	25 *40	50 *120	40' *6'
6	73	79	89	12 *20	25 *40	50 *120	40' *6'
16	93	99	80	20 *25	45 *60	120 *120	100' *30'
24	93	99	80	20 *25	45 *60	120 *120	100' *30'
36	93	99	80	20 *25	45 *60	120 *120	100' *30'
64	113	119	71	35 *35	70 *70	120 *120	110' *40'
96	113	119	71	35 *35	70 *70	120 *120	110' *40'
144	113	119	71	35 *35	70 *70	120 *120	110' *40'
216	113	119	71	35 *35	70 *70	120 *120	110' *40'

Epicicloidial reduction gearbox zinck plated, with anodized aluminium flanges, output shaft supported by two ball bearings. Permanent greasing.

Max forces which may act on the output shaft: Axial 300 N Radial 400 N on the end of output shaft.

Max speed advised at the reduction gear 4000 R.P.M.

Life in standard condition 10.000 hours.

Right to be connected with IEC F 56 B 14 motors or brushless.

Max use limit with standard biphases or triphases motors

IEC 56 2 pole 0,15 HP max ratio 1/96 4 pole 0,12 HP max ratio 1/64.

*Data related to gearboxes with reduced backlash (RHP).

Riduttore . Untersetzungsgetriebe . Gear box

Flangia . Flansch . Flange

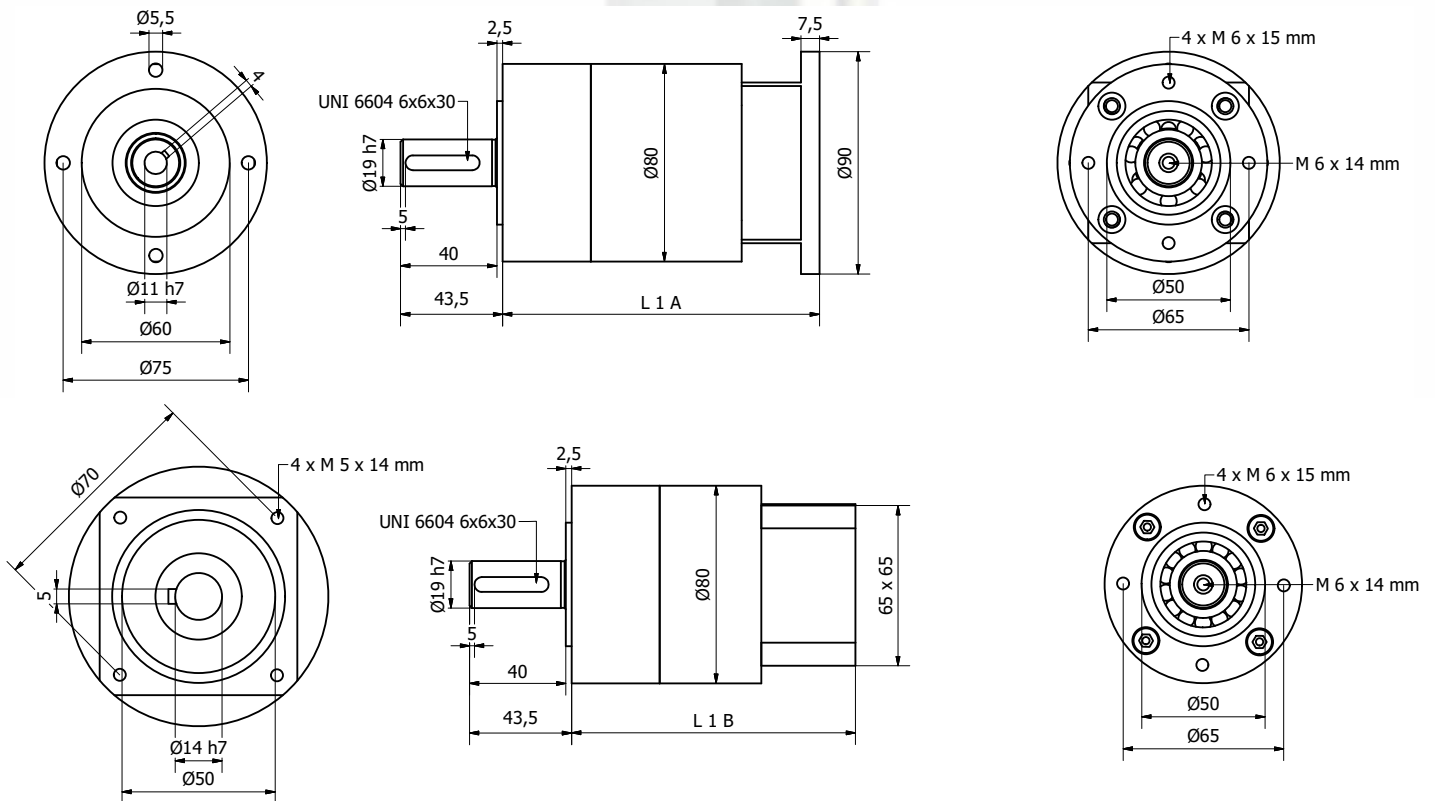

RAPPORTI	Lunghezza L1 A mm	Lunghezza L1 B mm	Rendimento %	Coppia per uso continuo S1 Nm	Coppia per uso intermittente S2 Nm	Coppia di picco Nm	Gioco radiale max
4	89	100	89	20 *20	40 *40	120 *120	40' *6'
6	89	100	89	20 *20	40 *40	120 *120	40' *6'
16	107	118	80	30 *30	60 *60	120 *120	100' *30'
24	107	118	80	30 *30	60 *60	120 *120	100' *30'
36	107	118	80	30 *30	60 *60	120 *120	100' *30'
64	129	140	71	50 *40	90 *75	150 *120	110' *40'
96	129	140	71	50 *40	90 *75	150 *120	110' *40'
144	129	140	71	50 *40	90 *75	150 *120	110' *40'
216	129	140	71	50 *40	90 *75	150 *120	110' *40'

Riduttore epicicloidale con carcassa in acciaio zincato, flange in alluminio anodizzato, albero di uscita supportato da due cuscinetti; velocità massima consigliata in ingresso del riduttore 4000.
 Lubrificazione permanente. Vita in condizioni nominali 10.000 ore.
 Forze massime che possono agire sull'albero di uscita: Assiale 500 N Radiale 600 N sul punto estremo dell'albero di uscita

E' adatto ad essere accoppiato a motori flangiati IEC F 63 B 14 e brushless
 Limiti di utilizzo con motori standard asincroni monofase o trifase
 IEC 63 2 poli 0,25 HP fino rapporto 1/144 4 poli 0,17 HP fino rapporto 1/96
 IEC 63 2 poli 0,33 HP fino rapporto 1/144 4 poli 0,25 HP fino rapporto 1/96
 *Valori riferiti ai riduttori con giochi ridotti (RHP).

R 80 A F 63 B 14

R 80 A FBR

Planetenuntersetzungsgertriebe mit verzinktem Stahl, eloxiertem Aluminium Flansche.
Abtriebswelle auf zwei Lager gelagert; Bleibende Schmierung. Lebensdauer unter nominalen Bedingungen beträgt 10.000 Stunden.

Höchstkräfte die auf die Abtriebswelle wirken können: Längskraft 500 N Radialkraft 600 N auf der Spitze der Abtriebswelle.

Eingangshöchstgeschwindigkeit des Untersetzungsgetriebs 4000 Umdrehungen, beratene Geschwindigkeit 3000 Umdrehungen.

Dauernde Schmierung geeignet für die Kupplung mit geflanschem Motor IEC F 63 B 14 und brushless

Grenzen der Verwendung mit Standard-Motoren oder Drehstrom-Asynchron

IEC 63 2 pole 0,25 HP Max-Verhältnis 1/144 4 pole 0,17 HP Max-Verhältnis 1/96

IEC 63 2 pole 0,33 HP Max-Verhältnis 1/144 4 pole 0,25 HP Max-Verhältnis 1/96

*Daten in bezug auf Untersetzungsgertriebe mit präzisionszahnradern (RHP).

VERHALTNIS	Länge L1 A mm	Länge L1 B mm	Leistung %	Drehmoment S1 Nm	Drehmoment S2 Nm	Hochstdreh moment Nm	Maximale radiale spiel
RATIO	Length L1 A mm	Length L1 B mm	Efficiency %	Torque S1 Nm	Torque S2 Nm	Pick torque Nm	Max backlash
4	89	100	89	20 *20	40 *40	120 *120	40' *6'
6	89	100	89	20 *20	40 *40	120 *120	40' *6'
16	107	118	80	30 *30	60 *60	120 *120	100' *30'
24	107	118	80	30 *30	60 *60	120 *120	100' *30'
36	107	118	80	30 *30	60 *60	120 *120	100' *30'
64	129	140	71	50 *40	90 *75	150 *120	110' *40'
96	129	140	71	50 *40	90 *75	150 *120	110' *40'
144	129	140	71	50 *40	90 *75	150 *120	110' *40'
216	129	140	71	50 *40	90 *75	150 *120	110' *40'

Epicicloidale reduction gearbox zinck plated, with anodized aluminium flanges, output shaft supported by two ball bearings. Permanent greasing.

Max forces which may act on the output shaft: Axial 500 N Radial 600 N on the end of output shaft.

Max speed advised at the reduction gear 4000 R.P.M.

Life in standard condition 10.000 hours.

Right to be connected with IEC F 63 B 14 motors or brushless

Max use limit with standard biphases or triphases motors

IEC 63 2 pole 0,25 HP Max- ratio 1/144 4 pole 0,17 HP Max- ratio 1/96

IEC 63 2 pole 0,33 HP Max- ratio 1/144 4 pole 0,25 HP Max- ratio 1/96

*Data related to gearboxes with reduced backlash (RHP).

Riduttore . Unteretzungsgetriebe . Gear box

Flangia . Flansch . Flange

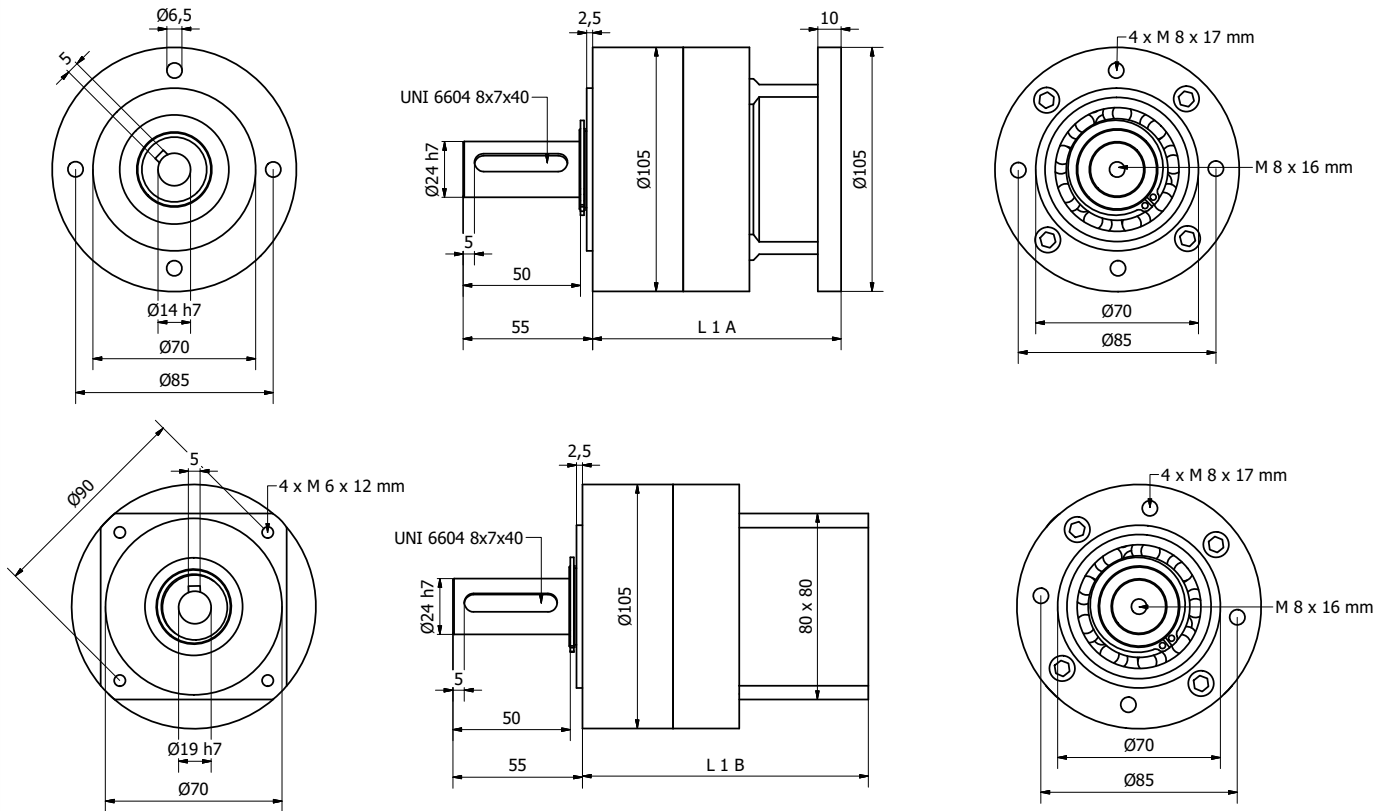

RAPPORTI	Lunghezza L1 A mm	Lunghezza L1 B mm	Rendimento %	Coppia per uso continuo S1 Nm	Coppia per uso intermittente S2 Nm	Coppia di picco Nm	Gioco radiale max
4	108	124	89	90 *90	140 *140	300 *300	50' *25'
6	108	124	89	90 *90	140 *140	300 *300	50' *30'
16	137	153	80	140 *90	200 *140	400 *300	50' *25'
24	137	153	80	140 *90	200 *140	400 *300	70' *35'
36	137	153	80	140 *90	200 *140	400 *300	70' *55'

Riduttore epicicloidale con carcassa in acciaio zincato, flange in alluminio anodizzato, albero di uscita supportato da due cuscinetti; velocità massima consigliata in ingresso del riduttore 4000.

Lubrificazione permanente. Vita in condizioni nominali 10.000 ore.

Forze massime che possono agire sull'albero di uscita: Assiale 800 N Radiale 1000 N sul punto estremo dell'albero di uscita

E' adatto ad essere accoppiato a motori flangiati IEC F 71 B 14 e brushless

Limiti di utilizzo con motori standard asincroni monofase o trifase

IEC 71 2 poli 0,50 HP fino rapporto 1/36 4 poli 0,33 HP fino rapporto 1/36

IEC 71 2 poli 0,75 HP fino rapporto 1/36 4 poli 0,50 HP fino rapporto 1/36

*Valori riferiti ai riduttori con giochi ridotti (RHP).



R 105 A F 71 B 14

R 105 A FBR

Planetenuntersetzungsgertriebe mit verzinktem Stahl, eloxiertem Aluminium Flansche.
 Abtriebswelle auf zwei Lager gelagert; Bleibende Schmiering. Lebensdauer unter nominalen Bedingungen beträgt 10.000 Stunden.

Höchstkräfte die auf die Abtriebswelle wirken können: Längskraft 800 N Radialkraft 1000 N auf der Spitze der Abtriebswelle.

Eingangshoehstgeschwindigkeit des Untersetzungsgetriebs 4000 Umdrehungen,
 beratene Geschwindigkeit 3000 Umdrehungen.

Dauernde Schmiering geeignet für die Kupplung mit geflanschem Motor IEC F 71 B 14 und brushless

Grenzen der Verwendung mit Standard-Motoren oder Drehstrom-Asynchron

IEC 71 2 pole 0,50 HP Max-Verhältnis 1/36 4 pole 0,33 HP Max-Verhältnis 1/36

IEC 71 2 pole 0,75 HP Max-Verhältnis 1/36 4 pole 0,50 HP Max-Verhältnis 1/36

*Daten in bezug auf Untersetzungsgertriebe mit präzisionszahnradern (RHP).

VERHALTNIS	Lange L1 A mm	Lange L1 B mm	Leistung %	Drehmoment S1 Nm	Drehmoment S2 Nm	Hochstdrehmoment Nm	Maximale radiale spiel
RATIO	Length L1 A mm	Length L1 B mm	Efficiency %	Torque S1 Nm	Torque S2 Nm	Pick torque Nm	Max backlash
4	108	124	89	90 *90	140 *140	300 *300	50' *25'
6	108	124	89	90 *90	140 *140	300 *300	50' *30'
16	137	153	80	140 *90	200 *140	400 *300	50' *25'
24	137	153	80	140 *90	200 *140	400 *300	70' *35'
36	137	153	80	140 *90	200 *140	400 *300	70' *55'

Epicicloidal reduction gearbox zinck plated, with anodized aluminium flanges, output shaft supported by two ball bearings. Permanent greasing

Max forces which may act on the output shaft: Axial 800 N Radial 1000 N on the end of output shaft

Max speed advised at the reduction gear 4000 R.P.M.

Life in standard condition 10.000 hours.

Right to be connected with IEC F 71 B 14 motors or brushless motors

Max use limit with standard biphases or triphases motors

IEC 71 2 pole 0,50 HP Max- ratio 1/36 4 pole 0,33 HP Max- ratio 1/36

IEC 71 2 pole 0,75 HP Max- ratio 1/36 4 pole 0,50 HP Max- ratio 1/36

*Data related to gearboxes with reduced backlash (RHP).

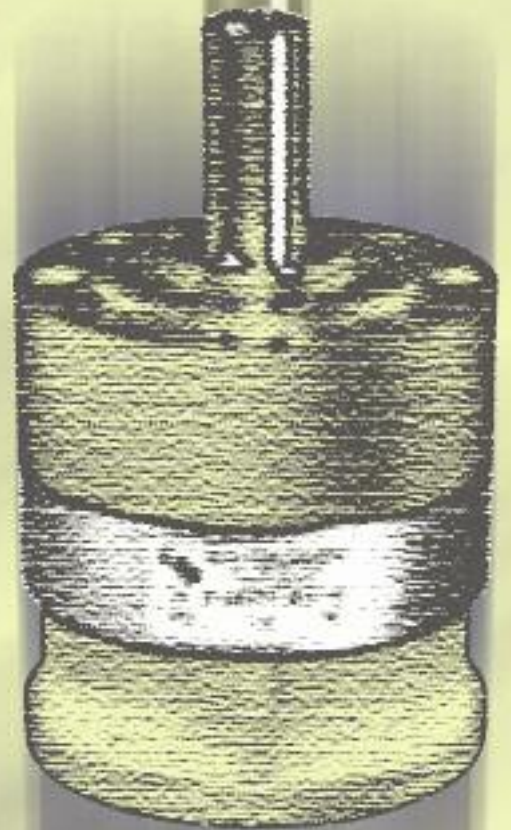

La nostra produzione di riduttori
Unserer Produktion bis Untersetzungsgetriebe
Our gear box productions

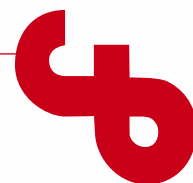

R 63 F 56 B 14

Riduttore R 63 Flangia IEC F 56 B 14
Untersetzungsgetriebe R 63 Flansch IEC F 56 B 14
Gear box R 63 Flange IEC F 56 B 14



R 63 A F 63 B 14

Riduttore R 63 A Flangia IEC F 63 B 14
Untersetzungsgetriebe R 63 A Flansch IEC F 63 B 14
Gear box R 63 A Flange IEC F 63 B 14



R 80 Q F 56 B 14

Riduttore R 80 Q Flangia IEC F 56, 63 B 14
Untersetzungsgetriebe R 80 Q Flansch IEC F 56, 63 B 14
Gear box R 80 Q Flange IEC F 56, 63 B 14

R 80 Q F 63 B 14



Riduttore . Unteretzungsgetriebe . Gear box

Flangia . Flansch . Flange

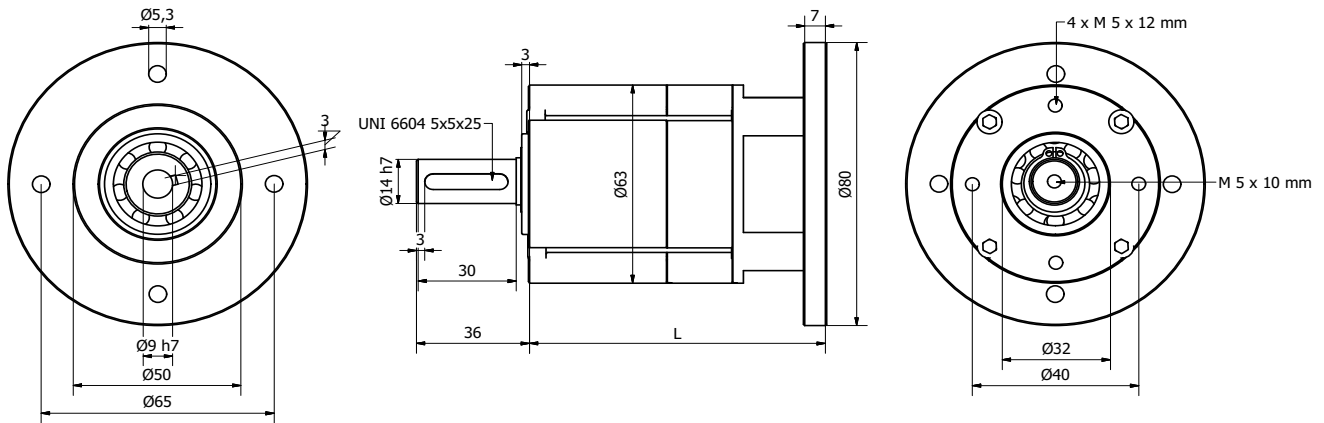

RAPPORTI	Lunghezza L1 A mm	Rendimento %	Coppia per uso continuo S1 Nm	Coppia per uso intermittente S2 Nm	Coppia di picco Nm	Gioco radiale max
4	72	89	5 *15	10 *30	22 *120	30' *5'
6	72	89	5 *15	10 *30	22 *120	30' *5'
16	92	80	15 *20	30 *40	80 *120	65' *14'
24	92	80	15 *20	30 *40	80 *120	65' *14'
36	92	80	15 *20	30 *40	80 *120	65' *14'
64	112	71	25 *30	40 *50	120 *120	70' *28'
96	112	71	25 *30	40 *50	120 *120	70' *28'
144	112	71	25 *30	40 *50	120 *120	70' *28'
216	112	71	25 *30	40 *50	120 *120	70' *28'

Riduttore epicicloidale con carcassa in acciaio sinterizzato, albero di uscita supportato da due cuscinetti; Lubrificazione permanente.

Forze massime che possono agire sull'albero di uscita: Assiale 300 N Radiale 400 N sul punto estremo dell'albero di uscita. Velocità massima consigliata in ingresso del riduttore 4000.

Vita in condizioni nominali 4000 ore.

E' adatto ad essere accoppiato a motori flangiati IEC F 56 B 14.

Limiti di utilizzo con motori standard asincroni monofase o trifase

IEC 56 2 poli 0,15 HP fino rapporto 1/144 4 poli 0,12 HP fino rapporto 1/96

*Valori riferiti ai riduttori con giochi ridotti (RHP).



R 63 F 56 B 14

Planetenuntersetzungsgertriebe mit Gehäuse aus gesintered Stahl.

Abtriebswelle auf zwei Lager gelagert; Bleibende Schmierung.

Höchstkräfte die auf die Abtriebswelle wirken können: Längskraft 300 N Radialkraft 400 N auf der Spitze der Abtriebswelle.

Eingangshöchstgeschwindigkeit des Untersetzungsbetriebs 4000 Umdrehungen,

Lebensdauer unter nominalen Bedingungen beträgt 4000 Stunden.

Dauernde Schmierung geeignet für die Kupplung mit geflanschem Motor IEC F 56 B 14

Grenzen der Verwendung mit Standard-Motoren oder Drehstrom-Asynchron

IEC 56 2 pole 0,15 HP Max-Verhältnis 1/144 4 pole 0,12 HP Max -Verhältnis 1/96.

*Daten in bezug auf Untersetzungsgertriebe mit präzisionszahnradern (RHP).

VERHALTNIS	Länge L1 A mm	Leistung %	Drehmoment S1 Nm	Drehmoment S2 Nm	Hochstdreh moment Nm	Maximale radiale spiel
RATIO	Length L1 A mm	Efficiency %	Torque S1 Nm	Torque S2 Nm	Pick torque Nm	Max backlash
4	72	89	5 *15	10 *30	22 *120	30' *5'
6	72	89	5 *15	10 *30	22 *120	30' *5'
16	92	80	15 *20	30 *40	80 *120	65' *14'
24	92	80	15 *20	30 *40	80 *120	65' *14'
36	92	80	15 *20	30 *40	80 *120	65' *14'
64	112	71	25 *30	40 *50	120 *120	70' *28'
96	112	71	25 *30	40 *50	120 *120	70' *28'
144	112	71	25 *30	40 *50	120 *120	70' *28'
216	112	71	25 *30	40 *50	120 *120	70' *28'

Epicyclical reduction gearbox with a sintered steel frame and,

anodized aluminium flange derlin and sintered steel gears,

output shaft supported by two ball bearings. Permanent greasing

Max forces, which may act on the output shaft: Axial 300 N Radial 400 N on the end of output shaft

Max speed advised at the reduction gear 4000 R.P.M.

Life in standard condition 4000 hours.

Right to be connected with IEC F 56 B 14 motor.

Max use limit with standard biphases or triphases motors

IEC 56 2 pole 0,15 HP max ratio 1/144 4 pole 0,12 HP max ratio 1/96.

*Data related to gearboxes with reduced backlash (RHP).

Riduttore . Unteretzungsgetriebe . Gear box

Flangia . Flansch . Flange

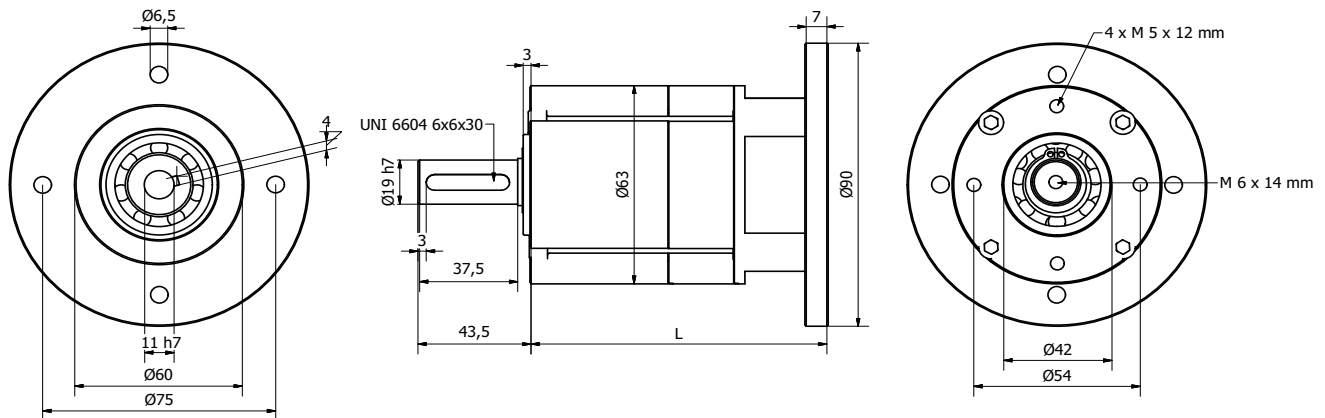

RAPPORTI	Lunghezza L1 A mm	Rendimento %	Coppia per uso continuo S1 Nm	Coppia per uso intermittente S2 Nm	Coppia di picco Nm	Gioco radiale max
4	76	89	15 *15	30 *30	120 *120	30' *5'
6	76	89	15 *15	30 *30	120 *120	30' *5'
16	96	80	15 *20	30 *40	120 *120	65' *14'
24	96	80	15 *20	30 *40	120 *120	65' *14'
36	96	80	15 *20	30 *40	120 *120	65' *14'
64	116	71	30 *30	60 *60	150 *120	70' *28'
96	116	71	30 *30	60 *60	150 *120	70' *28'
144	116	71	30 *30	60 *60	150 *120	70' *28'
216	116	71	30 *30	60 *60	150 *120	70' *28'

Riduttore epicicloidale con carcassa in acciaio sinterizzato, albero di uscita supportato da due cuscinetti; Lubrificazione permanente.

Forze massime che possono agire sull'albero di uscita: Assiale 500 N Radiale 600 N sul punto estremo dell'albero di uscita
Velocità massima consigliata in ingresso del riduttore 4000.

Vita in condizioni standard 4000

E' adatto ad essere accoppiato a motori flangiati IEC F 63 B 14.

Limiti di utilizzo con motori standard asincroni monofase o trifase

IEC 63 2 poli 0,25 HP fino rapporto 1/64 4 poli 0,17 HP fino rapporto 1/36

IEC 63 2 poli 0,33 HP fino rapporto 1/36 4 poli 0,25 HP fino rapporto 1/24

*Valori riferiti ai riduttori con giochi ridotti (RHP).



R 63 A F 63 B 14

Planetenuntersetzungsgertriebe mit Gehäuse Abtriebswelle auf zwei Lagergelagert; Bleibende Schmierung.
Höchstkräfte die auf die Abtriebswelle wirken können: Längskraft 500 N Radialkraft 600 N auf der Spitze der Abtriebswelle.

Eingangshöchstgeschwindigkeit des Untersetzungsbetriebs 4000 Umdrehungen,
Lebensdauer unter nominalen Bedingungen beträgt 4000 Stunden.

Dauernde Schmierung geeignet für die Kupplung mit geflanschem Motor IEC F 63 B 14

Grenzen der Verwendung mit Standard-Motoren oder Drehstrom-Asynchron

IEC 63 2 pole 0,25 HP Max-Verhältnis 1/64 4 pole 0,17 HP Max-Verhältnis 1/36

IEC 63 2 pole 0,33 HP Max-Verhältnis 1/36 4 pole 0,25 HP Max-Verhältnis 1/24

*Daten in bezug auf Untersetzungsgertriebe mit präzisionszahnradern (RHP).

VERHALTNIS	Länge L1 A mm	Leistung %	Drehmoment S1 Nm	Drehmoment S2 Nm	Hochstdreh moment Nm	Maximale radiale spiel
RATIO	Length L1 A mm	Efficiency %	Torque S1 Nm	Torque S2 Nm	Pick torque Nm	Max backlash
4	76	89	15 *15	30 *30	120 *120	30' *5'
6	76	89	15 *15	30 *30	120 *120	30' *5'
16	96	80	15 *20	30 *40	120 *120	65' *14'
24	96	80	15 *20	30 *40	120 *120	65' *14'
36	96	80	15 *20	30 *40	120 *120	65' *14'
64	116	71	30 *30	60 *60	150 *120	70' *28'
96	116	71	30 *30	60 *60	150 *120	70' *28'
144	116	71	30 *30	60 *60	150 *120	70' *28'
216	116	71	30 *30	60 *60	150 *120	70' *28'

Epicicloidale reduction gearbox with a sintered steel frame, anodized aluminium flange, output shaft supported by two ball bearings Permanent greasing

Max forces that may act on the output shaft: Axial 500 N Radial 600 N on the end of output shaft.

Max speed advised at the reduction gear 4000 R.P.M.

Life in standard condition 4000 hours.

Right to be connected with IEC F 63 B 14 motors.

Max use limit with standard biphases or triphases motors

IEC 63 2 pole 0,25 HP Max- ratio 1/64 4 pole 0,17 HP Max- ratio 1/36

IEC 63 2 pole 0,33 HP Max- ratio 1/36 4 pole 0,25 HP Max- ratio 1/24

*Data related to gearboxes with reduced backlash (RHP).

Riduttore . Unteretzungsgetriebe . Gear box

Flangia . Flansch . Flange

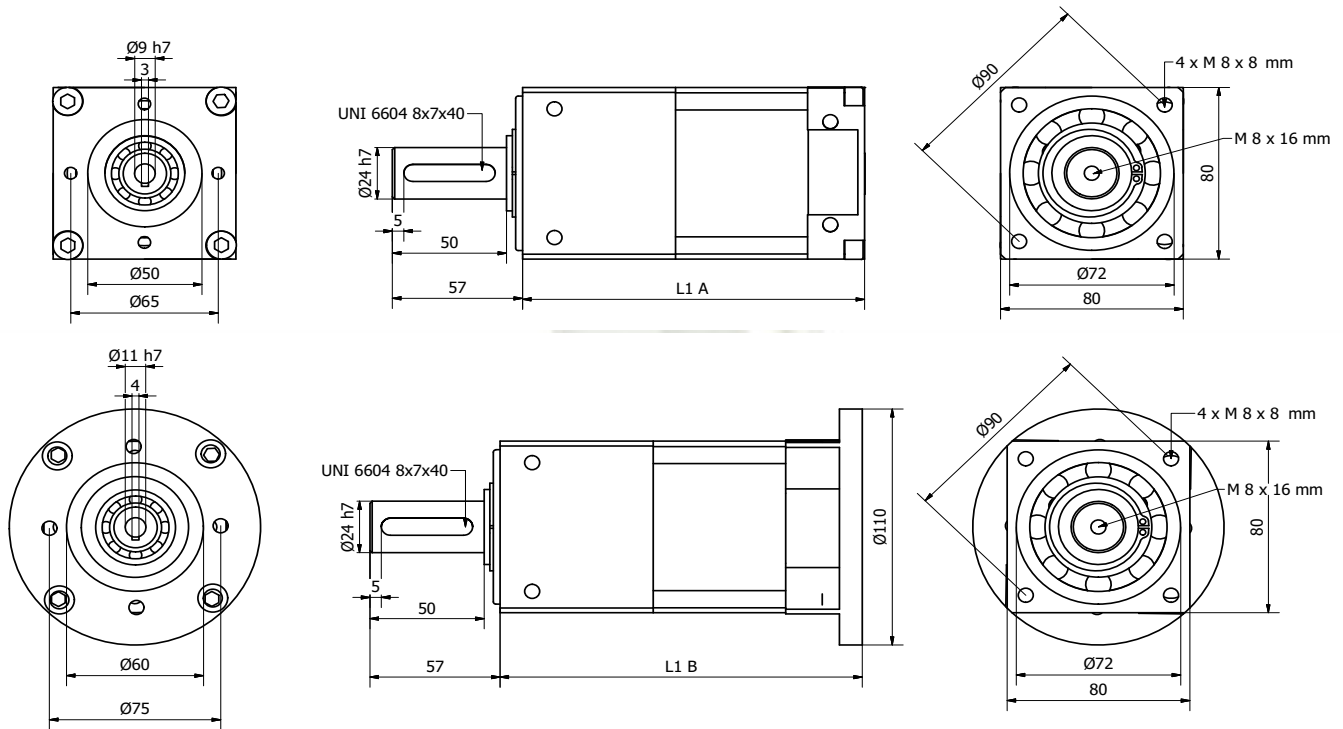

RAPPORTI	Lunghezza L1 A mm	Lunghezza L1 B mm	Rendimento %	Coppia per uso continuo S1 Nm	Coppia per uso intermittente S2 Nm	Coppia di picco Nm
24	115	118	79	80	140	300
36	115	118	79	80	140	300
96	135	138	70	120	200	400
144	135	138	70	120	200	400
216	135	138	70	120	200	400
384	155	158	61	120	200	400
576	155	158	61	120	200	400
864	155	158	61	120	200	400
1296	155	158	61	120	200	400

Riduttore epicicloidale con carcassa in acciaio zincato, flange in alluminio anodizzato, albero di uscita supportato da due cuscinetti.

Velocità massima consigliata in ingresso del riduttore 4000.

Lubrificazione permanente. Vita in condizioni nominali 4000 ore.

Forze massime che possono agire sull'albero di uscita: Assiale 800 N Radiale 1000 N sul punto estremo dell'albero di uscita

E' adatto ad essere accoppiato a motori flangiati IEC F 56, 63 B 14

Limiti di utilizzo con motori standard asincroni monofase o trifase

IEC 56 2 poli 0,15 HP fino rapporto 1/864 4 poli 0,12 HP fino rapporto 1/576

IEC 63 2 poli 0,25 HP fino rapporto 1/576 4 poli 0,17 HP fino rapporto 1/384

IEC 63 2 poli 0,33 HP fino rapporto 1/384 4 poli 0,25 HP fino rapporto 1/216



R 80 Q F 56 B 14

R 80 Q F 63 B 14

Planetenuntersetzungsgertriebe mit verzinktem Stahl, eloxiertem Aluminium Flansche.

Abtriebswelle auf zwei Lager gelagert; Bleibende Schmiering.

Höchstkräfte die auf die Abtriebswelle wirken können: Längskraft 800 N Radialkraft 1000 N auf der Spitze der Abtriebswelle.

Eingangshöchstgeschwindigkeit des Untersetzungsgetriebs 4000 Umdrehungen,

Lebensdauer unter nominalen Bedingungen beträgt 4000 Stunden.

Dauernde Schmiering geeignet für die Kupplung mit geflanschem Motor IEC F 56, 63 B 14

Grenzen der Verwendung mit Standard-Motoren oder Drehstrom-Asynchron

IEC 56 2 pole 0,15 HP Max-Verhältnis 1/864 4 pole 0,12 HP Max-Verhältnis 1/576.

IEC 63 2 pole 0,25 HP Max-Verhältnis 1/576 4 pole 0,17 HP Max-Verhältnis 1/384

IEC 63 2 pole 0,33 HP Max-Verhältnis 1/384 4 pole 0,25 HP Max-Verhältnis 1/216

VERHALTNIS	Länge L1 A mm	Länge L1 B mm	Leistung %	Drehmoment S1 Nm	Drehmoment S2 Nm	Hochstdreh moment Nm
RATIO	Length L1 A mm	Length L1 B mm	Efficiency %	Torque S1 Nm	Torque S2 Nm	Pick torque Nm
24	115	118	79	80	140	300
36	115	118	79	80	140	300
96	135	138	70	120	200	400
144	135	138	70	120	200	400
216	135	138	70	120	200	400
384	155	158	61	120	200	400
576	155	158	61	120	200	400
864	155	158	61	120	200	400
1296	155	158	61	120	200	400

Epicicloidial reduction gearbox zinck plated with anodized aluminium flanges, output shaft supported by two ball bearings Permanent greasing

Max forces which may act on the output shaft: Axial 800 N Radial 1000 N on the end of output shaft

Max speed advised at the reduction gear 4000 R.P.M.

Life in standard condition 4000 hours.

Right to be connected with IEC F 56, 63 B 14 motors

Max use limit with standard biphases or triphases motors

IEC 56 2 pole 0,15 HP Max-ratio 1/864 4 pole 0,12 HP Max-ratio 1/576.

IEC 63 2 pole 0,25 HP Max-ratio 1/576 4 pole 0,17 HP Max-ratio 1/384

IEC 63 2 pole 0,33 HP Max-ratio 1/384 4 pole 0,25 HP Max-ratio 1/216

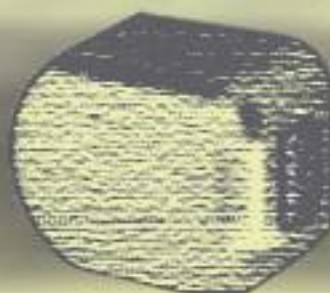
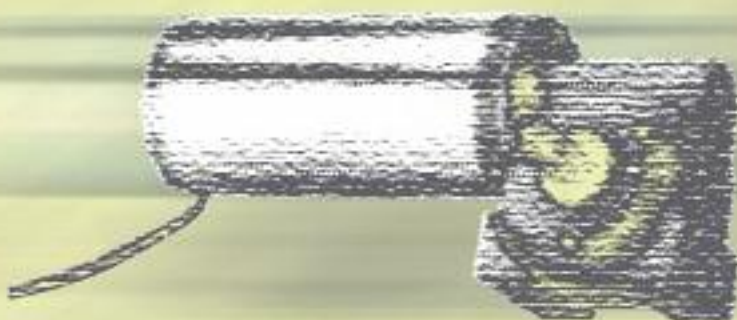
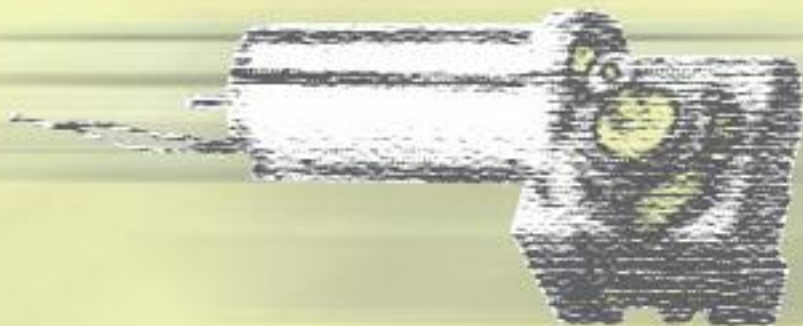

Alcuni esempi della nostra produzione
Einige Beispiele Unserer Produktion
Some of our production samples

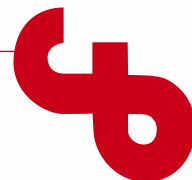

MVSF 742 26



Motoriduttore con vite senza fine
Getriebemotor mit endloser Schraube
Gear motor with worm gear
12/24 Vdc 30 W

MVSF 752 26



Motoriduttore con vite senza fine
Getriebemotor mit endloser Schraube
Gear motor with worm gear
12/24 Vdc 40 W

MVSF 756 L 26



Motoriduttore con vite senza fine
Getriebemotor mit endloser Schraube
Gear motor with worm gear
12/24 Vdc 90 W

MVSF 763 L 26



Motoriduttore con vite senza fine
Getriebemotor mit endloser Schraube
Gear motor with worm gear
12/24 Vdc 110 W

MVR 737 30 26



Motoriduttore con epicicloidale e vite senza fine
Getriebemotor rundlaufed mit endloser Schraube
Gear motor with planet gear and worm gear
12/24 Vdc 22 W

MVR 752 26 63



Motoriduttore con epicicloidale e vite senza fine
Getriebemotor rundlaufed mit endloser Schraube
Gear motor with planet gear and worm gear
12/24 Vdc 40 W

EB 50



Encoder ottico
Optischer Encoder
Optical encoder

EB 04



Encoder magnetico
Magnetischer Encoder
Encoder

Motoriduttore . Getriebemotor . Gear motor

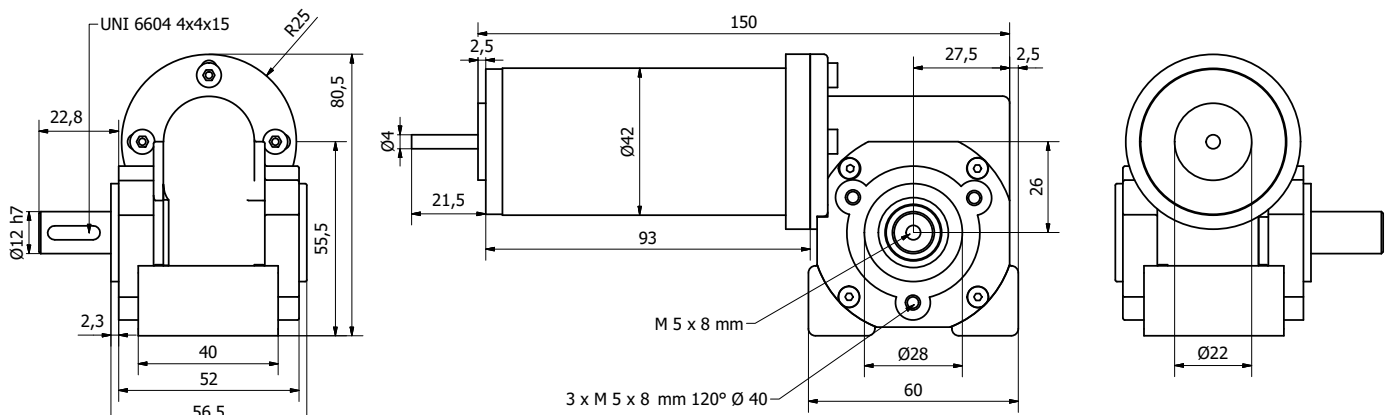

Versione destra - Rechte Version - Right-type

TIPO	Rapporto riduzione	*R.P.M. a vuoto min ⁻¹	*R.P.M. S 1 min ⁻¹	Coppia S 1 Nm	*R.P.M. S 2 min ⁻¹	Coppia S 2 Nm	Coppia Max Nm	I max 24 Vdc
MVSF 742 26 1/10	10,5	340	265	0,5	190	1	2,3	6
MVSF 742 26 1/15	15,5	220	180	0,8	120	1,9	4	6
MVSF 742 26 1/20	21	165	130	1	90	2	4,5	6
MVSF 742 26 1/30	31	110	90	1,1	65	2,5	5,5	6
MVSF 742 26 1/40	39	90	72	1,3	50	2,9	6,5	6
MVSF 742 26 1/50	50	70	55	1	40	2,2	5	6
MVSF 742 26 1/70	69	50	40	1,3	27	3	6,5	6

Motoriduttore a vite senza fine con motore standard Ø 42 12 o 24 Vdc 3700 giri 30W resi con soppressore di disturbi. Corrente di spunto 6 A.

Albero motore montato con un cuscinetto e una bronzina. Albero di uscita supportato da due cuscinetti. Fili uscenti 2 x 0,75 L 250 mm.

* Le velocità di rotazione sono soggette a variazioni di ±10%.

Il funzionamento S1 è un funzionamento continuo con sovratemperatura di 70° C in aria libera (1,6 A).

Il funzionamento S2 è un funzionamento al 50% di 5' con sovratemperatura max di 80° C in aria libera (3 A).

La corrente di spunto di (I max) non deve essere mantenuta per più di 2".

Forze massime che possono agire sull'albero di uscita:
Assiale 250 N, Radiale 400 N.

E' possibile applicare un encoder.

MVSF 742 26

Getriebemotor mit endloser Schraube mit Standardmotor Ø 42 12 oder 24 Vdc 3700 Umdrehungen 30 W mit Störfilter. Anlaufstrom 6 A.

Antriebswelle auf einem Lager und einem Bronzelager montiert. Abtriebswelle auf zwei Lager montiert. Verbindung durch Kabelstränge 2 x 0,75 L 250 mm.

* Die Drehgeschwindigkeiten haben eine Schwankung von $\pm 10\%$.

Der Betrieb S1 ist ein Dauerbetrieb bei einer Übertemperatur von 70° C in freier Luft (1,6 A).
Der Betrieb S2 ist ein 50% Betrieb von 5' bei einer Höchstübertemperatur von 80°C in freier Luft (3 A).
Der Anlaufstrom von (I max) darf nicht als 2" eingehalten.

Höchstkräfte die auf die Abtriebswelle wirken können: Längskraft 250 N, Radialkraft 400 N.

Es ist auch möglich einen Encoder zu montieren.

TYP	Verhältnis	*R.P.M. Leerlauf min ⁻¹	*R.P.M. S 1 min ⁻¹	Drehmoment S 1 Nm	*R.P.M. S 2 min ⁻¹	Drehmoment S 2 Nm	Maximales Drehmoment Nm	I max 24 Vdc
TYPE	RATIO	*R.P.M. no load min ⁻¹	*R.P.M. S 1 min ⁻¹	S 1 Torque Nm	*R.P.M. S 2 min ⁻¹	S 2 Torque Nm	Max Torque Nm	I max 24 Vdc
MVSF 742 26 1/10	10,5	340	265	0,5	190	1	2,3	6
MVSF 742 26 1/15	15,5	220	180	0,8	120	1,9	4	6
MVSF 742 26 1/20	21	165	130	1	90	2	4,5	6
MVSF 742 26 1/30	31	110	90	1,1	65	2,5	5,5	6
MVSF 742 26 1/40	39	90	72	1,3	50	2,9	6,5	6
MVSF 742 26 1/50	50	70	55	1	40	2,2	5	6
MVSF 742 26 1/70	69	50	40	1,3	27	3	6,5	6

Gear motor with worm screw and standard motor Ø 42 30 output W 12 or 24 Vdc 3700 RPM loadness, with electric noise suppressor. Starting current 6 A.

Driving shaft mounted on a bearing and bushing. Output shaft supported by two bearings with oil splash guard on the output side.

Connecting 2 wire 0,75 x 250 mm.

* The rotation speed can change of $\pm 10\%$.

The S1 load test was made using a (1,6 A) current in the air with an increase of temperature of 70 C°.
The S2 test was made using a (3 A) current in the air with a 50% timing 5' with an increase of temperature of 80 C° max.

The starting current is (I max) and cannot be maintained for more than 2".

Max forces wich may act on the output shaft: Axial 250 N, Radial 400 N.

It is possible to apply encoder.

Motoriduttore . Getriebemotor . Gear motor

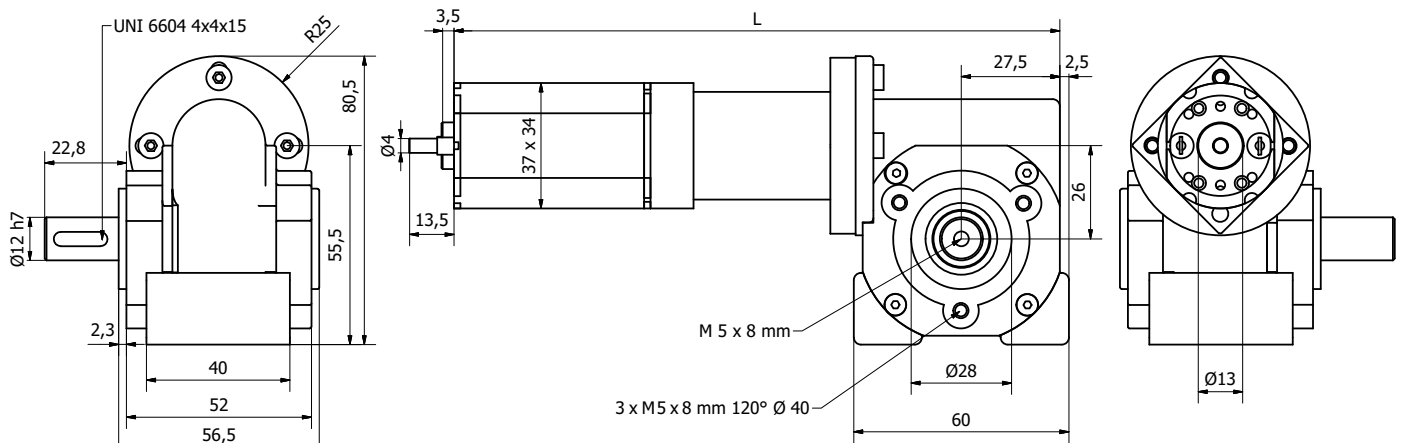

Versione destra - Rechte Version - Right-type

TIPO	Rapporto riduzione	L mm	*R.P.M. a vuoto m ⁻¹	*R.P.M. S 1 m ⁻¹	Coppia S 1 Nm	*R.P.M. S 2 m ⁻¹	Coppia S 2 Nm	Coppia Max Nm	I max 24 Vdc
MVR 737 30Q26 160	160	156	32	27	1,8	23	3,7	13	5,4
MVR 737 30Q26 320	320	156	14	12	3,5	10	7	25	5,4
MVR 737 30Q26 640	640	165	8,5	7,5	6,8	6	14	32	3,5
MVR 737 30Q26 1280	1280	165	3,5	3	8/0,75A	2,8	16/1,2A	32	2,1
MVR 737 30Q26 1920	1920	165	2,8	2,4	9/0,9A	2,2	18/1,5A	32	2,5
MVR 737 30Q26 2560	2560	174	2	1,8	9/0,5A	1,6	18/0,75A	32	1,1

Motoriduttore composto da motore standard Ø 37x34 12 o 24 Vdc 5000 giri 22 W resi con soppressore di disturbi. Corrente di spunto 5,4 A.

Riduzione epicicloidale con albero montato con cuscinetti e bronzina.
Seconda riduzione con vite senza fine e albero di uscita supportato da due cuscinetti.
Particolarmente studiato ove richiesti bassi giri e dimensioni contenute.

* Le velocità di rotazione sono soggette a variazioni di ±10%.

Il funzionamento S1 è un funzionamento continuo con sovratemperatura di 70° C in aria libera (1 A).
Il funzionamento S2 è un funzionamento al 50% di 5' con sovratemperatura max di 80° C in aria libera (1,7 A).
La corrente di spunto di (I max) non deve essere mantenuta per più di 2".

Forze massime che possono agire sull'albero di uscita:
Assiale 250 N, Radiale 400 N.

E' possibile applicare un encoder.



MVR 737 30Q26

Untersetzungsgetriebe bestehend aus einem Standard Motor Ø 37x34 12 oder 24 Vdc 5000 Umdrehungen Leistung 22 W Epizykloide Untersetzung mit auf Buchsen und Bronzelager montierten Welle. Anlaufstrom 5,4 A.

Zweite Untersetzung mit endloser Schraube und Ausgangswelle auf zwei Buchsen gelagert. Besonders geeignet wenn niedrige Umdrehungen und kleine Abmessungen verlangt werden.

*Die Drehgeschwindigkeiten haben eine Schwankung von ±10%.

Der Betrieb S1 ist ein Dauerbetrieb bei einer Übertemperatur von 70° C in freier Luft (1 A).

Der Betrieb S2 ist ein 50% Betrieb von 5' bei einer Höchstübertemperatur von 80°C in freier Luft (1,7A).

Der Anlaufstrom von (I max) darf nicht als 2" eingehalten werden.

Höchstkräfte die auf die Abtriebswelle wirken können: Längskraft 250 N, Radialkraft 400 N.

Es ist auch möglich einen Encoder zu montieren.

TYP	Verhältnis	L mm	*R.P.M. Leerlauf min ⁻¹	*R.P.M. S 1 min ⁻¹	Drehmoment S 1 Nm	*R.P.M. S2 min ⁻¹	Drehmoment S 2 Nm	Höchstreh Moment Nm	I max 24 Vdc
TYPE	RATIO	L mm	*R.P.M. no load min ⁻¹	*R.P.M. S 1 min ⁻¹	S 1 Torque Nm	*R.P.M. S 2 min ⁻¹	S 2 Torque Nm	Max Torque Nm	I max 24 Vdc
MVR 737 30Q26 160	160	156	32	27	1,8	23	3,7	13	5,4
MVR 737 30Q26 320	320	156	14	12	3,5	10	7	25	5,4
MVR 737 30Q26 640	640	165	8,5	7,5	6,8	6	14	32	3,5
MVR 737 30Q26 1280	1280	165	3,5	3	8/0,75A	2,8	16/1,2A	32	2,1
MVR 737 30Q26 1920	1920	165	2,8	2,4	9/0,9A	2,2	18/1,5A	32	2,5
MVR 737 30Q26 2560	2560	174	2	1,8	9/0,5A	1,6	18/0,75A	32	1,1

Gear motor with worm screw and standard motor Ø 37x34 12 or 24 Vdc 5000 RPM output W, with noise suppressor. Starting current 5,4 A.

Driving shaft mounted on two bearing and bushing. Output shaft supported by two bearings. Design to give low RPM in little dimension.

* The rotation speed can change of ±10%.

The S1 load test was made using a (1 A) current in the air with an increase of temperature of 70 C°

The S2 test was made using a (1,7 A) current in the air with a 50% timing 5' with an increase of temperature of 80 C° max.

The starting current is (I max) and cannot be maintained for more than 2".

Max forces wich may act on the output shaft: Axial 250 N, Radial 400 N.

It is possible to apply an encoder.

Motoriduttore . Getriebemotor . Gear motor

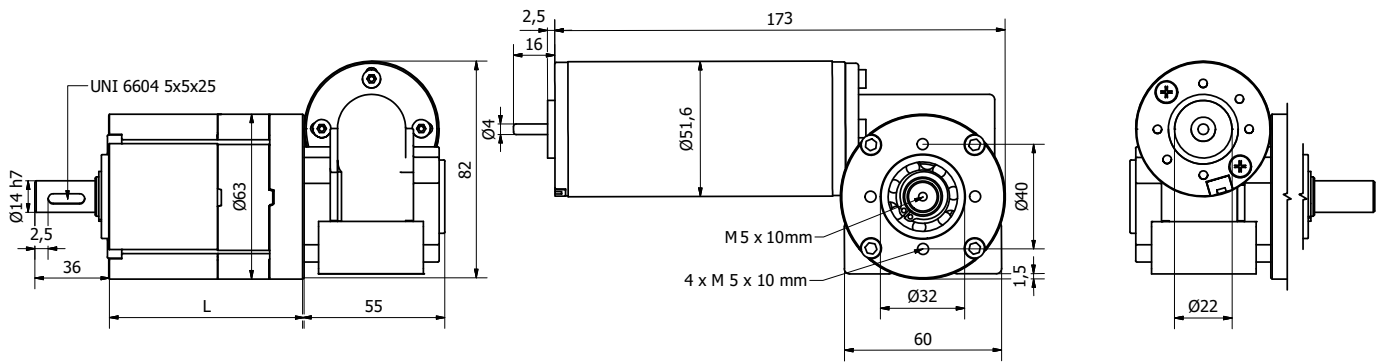

TIPO	Rapporto riduzione	L mm	*R.P.M. a vuoto min ⁻¹	*R.P.M. S 1 min ⁻¹	Coppia S 1 Nm	I S 1 24 Vdc	*R.P.M. S 2 min ⁻¹	Coppia S 2 Nm	I S 2 24 Vdc	Coppia Max Nm	I max 24 Vdc
MVR 752 26 63 1/120	120	56	15	13	6,5	1,3	11,5	11	2	24	4
MVR 752 26 63 1/240	240	76	8	6,5	15	1,5	5,5	28	2,5	70	6
MVR 752 26 63 1/360	360	76	5,5	4,5	18	1,2	4	40	2,5	100	6
MVR 752 26 63 1/480	480	76	4	3,2	25	1,5	2,6	45	2,3	100	5
MVR 752 26 63 1/720	720	76	2,7	2,3	29	1,2	2	56	2	100	3,2

Motoriduttore composto da motore standard Ø 52 12 o 24 Vdc 2000 giri 40 W resi con soppressore di disturbi. Corrente di spunto 6 A.

Prima riduzione con vite senza fine e albero di uscita supportato da due cuscinetti.

Riduzione epicicloidale con albero montato con cuscinetti.

Particolarmente studiato ove richiesti bassi giri e dimensioni contenute.

* Le velocità di rotazione sono soggette a variazioni di ±10%.

Il funzionamento S1 è un funzionamento continuo con sovratemperatura di 70° C in aria libera.

Il funzionamento S2 è un funzionamento al 50% di 5' con sovratemperatura max di 80° C in aria libera.

La corrente di spunto di (I max) non deve essere mantenuta per più di 2".

Forze massime che possono agire sull'albero di uscita: Assiale 300 N, Radiale 400 N.

E' possibile applicare un encoder.



MVR 752 26 63

Untersetzungsgetriebe bestehend aus einem Standard Motor Ø 52 12 oder 24 Vdc 2000 Umdrehungen Leistung 40 W Epizykloide. Anlaufstrom 6 A.

Untersetzung mit auf Buchsen montierten Welle. Zweite Untersetzung mit endloser Schraube und Ausgangswelle auf zwei Buchsen gelagert. Besonders geeignet wenn niedrige Umdrehungen und kleine Abmessungen verlangt werden.

*Die Drehgeschwindigkeiten haben eine Schwankung von ±10%.

Der Betrieb S1 ist ein Dauerbetrieb bei einer Übertemperatur von 70° C in freier Luft.

Der Betrieb S2 ist ein 50% Betrieb von 5' bei einer Höchstübertemperatur von 80°C in freier Luft.

Der Anlaufstrom von (I max) darf nicht als 2" eingehalten werden.

Höchstkräfte die auf die Abtriebswelle wirken können: Längskraft 300 N, Radialkraft 400 N.

Es ist auch möglich einen Encoder zu montieren.

TYP	Verhältnis	L mm	*R.P.M. Leerlauf min ⁻¹	*R.P.M. S 1 min ⁻¹	Drehmoment S 1 Nm	I S 1 24 Vdc	*R.P.M. S2 min ⁻¹	Drehmoment S 2 Nm	I S 2 24 Vdc	Höchst Dreh Moment Nm	I max 24 Vdc
TYPE	RATIO	L mm	*R.P.M. no load min ⁻¹	*R.P.M. S 1 min ⁻¹	S 1 Torque Nm	I S 1 24 Vdc	*R.P.M. S 2 min ⁻¹	S 2 Torque Nm	I S 2 24 Vdc	Max Torque Nm	I max 24 Vdc
MVR 752 26 63 1/120	120	56	15	13	6,5	1,3	11,5	11	2	24	4
MVR 752 26 63 1/240	240	76	8	6,5	15	1,5	5,5	28	2,5	70	6
MVR 752 26 63 1/360	360	76	5,5	4,5	18	1,2	4	40	2,5	100	6
MVR 752 26 63 1/480	480	76	4	3,2	25	1,5	2,6	45	2,3	100	5
MVR 752 26 63 1/720	720	76	2,7	2,3	29	1,2	2	56	2	100	3,2

Gear motor with worm screw and standard motor Ø 52 12 or 24 Vdc 2000 RPM output 40 W, with noise suppressor. Starting current 6 A.

Driving shaft mounted on two bearing Output shaft supported by two bearings. Design to give low RPM in little dimension.

* The rotation speed can change of ±10%.

The S1 load test was made using a current in the air with an increase of temperature of 70 C°.

The S2 load test was made using a current in the air with a 50% timing 5' with an increase of temperature of 80 C° max.

The starting current is (I max) cannot be maintained for more than 2".

Max forces wich may act on the output shaft: Axial 300 N, Radial 400 N.

It is possible to apply an encoder.

Motoriduttore . Getriebemotor . Gear motor

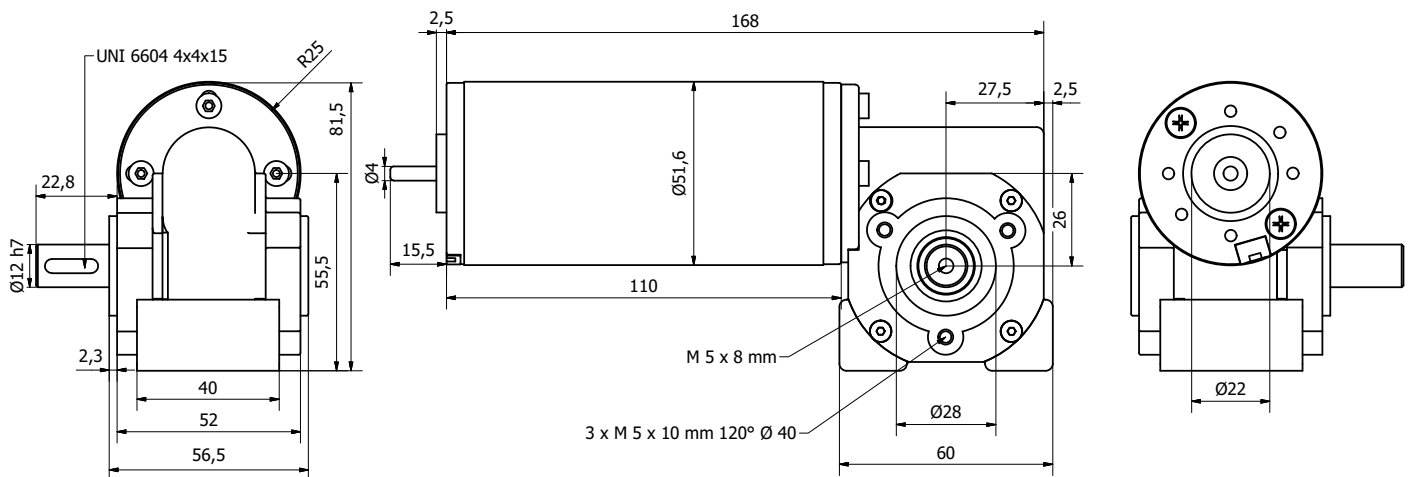

Versione destra - Rechte Version - Right-type

TIPO	Rapporto riduzione	*R.P.M. a vuoto min ⁻¹	*R.P.M. S 1 min ⁻¹	Coppia S 1 Nm	*R.P.M. S 2 min ⁻¹	Coppia S 2 Nm	Coppia Max Nm	I max 24 Vdc
MVSF 752 26 1/10	10,5	215	155	1	120	1,5	3,5	6
MVSF 752 26 1/15	15,5	140	100	1,5	80	2,4	6	6
MVSF 752 26 1/20	21	105	75	1,8	60	2,8	6,5	6
MVSF 752 26 1/30	31	70	50	2,2	40	3,4	8	6
MVSF 752 26 1/40	39	55	40	2,8	30	4,5	10	6

Motoriduttore a vite senza fine con motore standard Ø 52 12 o 24 Vdc 2000 giri 45W. Corrente di spunto 6 A.

Albero motore montato su cuscinetto e bronzina.

Albero di uscita supportato da 2 cuscinetti.

Fili uscenti 2 x 0,75 L 200 mm.

* Le velocità di rotazione sono soggette a variazioni di ±10%.

Il funzionamento S1 è continuo con sovratemperatura di 70° (I 1,8 A).

Il funzionamento S2 è al 50% di 5' con sovratemperatura massima di 80° (I 2,9 A).

La corrente di spunto di (I max) non deve essere mantenuta per più di 2".

Forze massime che possono agire sull'albero uscita: Assiale 250 N, Radiale 400 N.

E' possibile applicare un encoder.



MVSF 752 26

Untersetzungsgetriebe ist mit Schneckenantrieb und mit einem Standardmotor Ø 52 12 oder 24 Vdc 2000 Umdrehungen pro Minute ausgestattet 45W. Anlaufstrom 6 A.

Die Antriebswelle ist auf Lagerschalen und Lagergehäuse montiert.
Die Ausgangswelle wird durch zwei Lagergehäuse gestützt.
Verbindung durch Kabelstränge 2 x 0,75 L 200 mm

*Die Drehgeschwindigkeiten unterliegen Schwankungen von ±10%.

Die Funktion S1 beinhaltet einen Dauerbetrieb mit einer Temperatur von über 70 Grad (I 1,8 A).
Die Funktion S2 ist 50% von 5', mit einer maximalen Temperatur von über 80 Grad (I 2,9 A).
Der Anlaufstrom von (I max) sollte nicht länger als 2 Sekunden gehalten werden.

Maximale Belastungen, die auf die Ausgangswelle ausgeübt werden können: Axialkraft: 250 N, Radialkraft: 400 N.

Es ist auch möglich einen Encoder zu montieren.

TYP	Verhältnis	*R.P.M. Leerlauf min ⁻¹	*R.P.M. S 1 min ⁻¹	Drehmoment S 1 Nm	*R.P.M. S 2 min ⁻¹	Drehmoment S 2 Nm	Maximales Drehmoment Nm	I max 24 Vdc
TYPE	RATIO	*R.P.M. no load min ⁻¹	*R.P.M. S 1 min ⁻¹	S 1 Torque Nm	*R.P.M. S 2 min ⁻¹	S 2 Torque Nm	Max Torque Nm	I max 24 Vdc
MVSF 752 26 1/10	10,5	215	155	1	120	1,5	3,5	6
MVSF 752 26 1/15	15,5	140	100	1,5	80	2,4	6	6
MVSF 752 26 1/20	21	105	75	1,8	60	2,8	6,5	6
MVSF 752 26 1/30	31	70	50	2,2	40	3,4	8	6
MVSF 752 26 1/40	39	55	40	2,8	30	4,5	10	6

Gear motor with worm screw and standard motor Ø 52 12 or 24 Vdc 2000 RPM loadness 45W. Starting current 6 A.

Driving shaft mounted with on a bearing and bushing. Output shaft supported by two bearing with oil splash guard on output side.
Connecting 2 wire 0,75 x 200 mm.

*The rotation speed can change of ±10%.

The S1 load test was made using a (I 1,8 A) current in the air with an increase of temperature of 70°.
The S2 test was made using (I 2,9 A) current in the air with a 50% timing 5' with an increase of temperature of 80° max.
The starting current is (I max) and cannot be maintained for more than 2".

Max forces wich may act on output shaft Axial 250 N, Radial 400 N.

It is possible to apply an encoder.

Motoriduttore . Getriebemotor . Gear motor

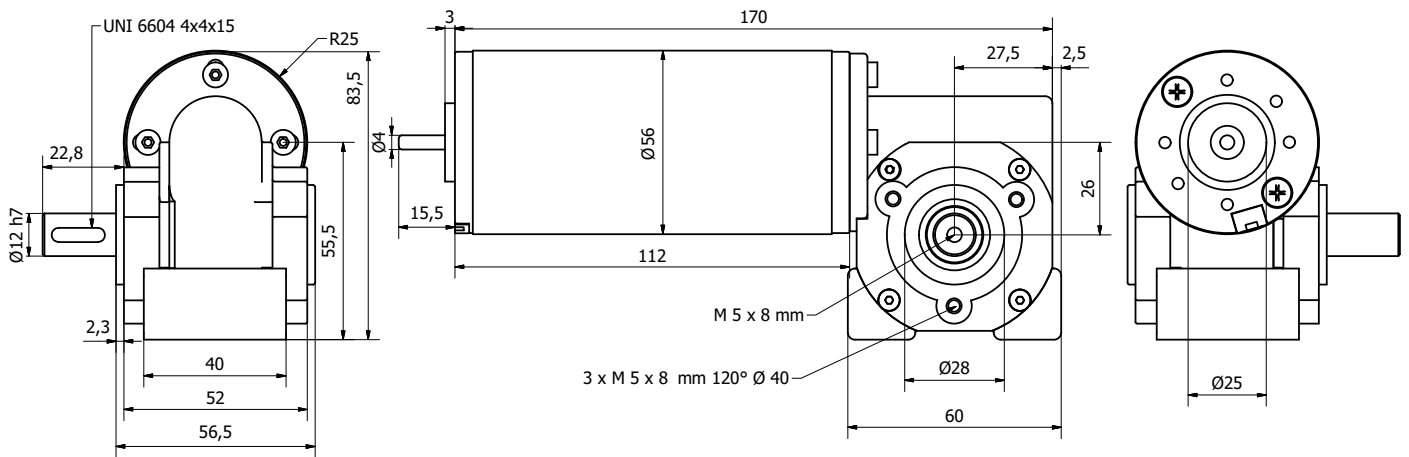

Versione destra - Rechte Version - Right-type

TIPO	Rapporto riduzione	*R.P.M. a vuoto min ⁻¹	*R.P.M. S 1 min ⁻¹	Coppia S 1 Nm	*R.P.M. S 2 min ⁻¹	Coppia S 2 Nm	Coppia Max Nm	I max 24 Vdc
MVSF 756 L 26 1/10	10,5	310	275	1	220	2	7	22
MVSF 756 L 26 1/15	15,5	200	175	1,5	135	3,7	12	22
MVSF 756 L 26 1/20	21	155	135	1,7	110	4	13	22
MVSF 756 L 26 1/30	31	100	90	2,2	70	5	16	22
MVSF 756 L 26 1/40	39	80	70	2,6	55	6	20	22

Motoriduttore a vite senza fine con motore standard Ø 56 12 o 24 Vdc 3200 giri 90W. Corrente di spunto 22 A.

Albero motore montato su cuscinetto e bronzina.

Albero di uscita supportato da 2 cuscinetti.

Fili uscenti 2 x 0,75 L 200 mm.

* Le velocità di rotazione sono soggette a variazioni di ±10%.

Il funzionamento S1 è continuo con sovratemperatura di 70° (I 3 A).

Il funzionamento S2 è al 50% di 5' con sovratemperatura massima di 80° (I 7 A).

La corrente di spunto di (I max) non deve essere mantenuta per più di 2".

Forze massime che possono agire sull'albero uscita: Assiale 250 N, Radiale 400 N.

E' possibile applicare un encoder.



MVSF 756 L 26

Untersetzungsgetriebe ist mit Schneckenantrieb und mit einem Standardmotor Ø 56 12 oder 24 Vdc 3200 Umdrehungen pro Minute ausgestattet 90W. Anlaufstrom 22 A.

Die Antriebswelle ist auf Lagerschalen und Lagergehäuse montiert.
Die Ausgangswelle wird durch zwei Lagergehäuse gestützt.
Verbindung durch Kabelstränge 2 x 0,75 L 200 mm

*Die Drehgeschwindigkeiten unterliegen Schwankungen von $\pm 10\%$.

Die Funktion S1 beinhaltet einen Dauerbetrieb mit einer Temperatur von über 70 Grad (I 3 A).
Die Funktion S2 ist 50% von 5', mit einer maximalen Temperatur von über 80 Grad (I 7 A).
Der Anlaufstrom von (I max) sollte nicht länger als 2 Sekunden gehalten werden.

Maximale Belastungen, die auf die Ausgangswelle ausgeübt werden können: Axialkraft: 250 N, Radialkraft: 400 N.

Es ist auch möglich einen Encoder zu montieren.

TYP	Verhältnis	*R.P.M. Leerlauf min ⁻¹	*R.P.M. S 1 min ⁻¹	Drehmoment S 1 Nm	*R.P.M. S 2 min ⁻¹	Drehmoment S 2 Nm	Maximales Drehmoment Nm	I max 24 Vdc
TYPE	RATIO	*R.P.M. no load min ⁻¹	*R.P.M. S 1 min ⁻¹	S 1 Torque Nm	*R.P.M. S 2 min ⁻¹	S 2 Torque Nm	Max Torque Nm	I max 24 Vdc
MVSF 756 L 26 1/10	10,5	310	275	1	220	2	7	22
MVSF 756 L 26 1/15	15,5	200	175	1,5	135	3,7	12	22
MVSF 756 L 26 1/20	21	155	135	1,7	110	4	13	22
MVSF 756 L 26 1/30	31	100	90	2,2	70	5	16	22
MVSF 756 L 26 1/40	39	80	70	2,6	55	6	20	22

Gear motor with worm screw and standard motor Ø 56 12 or 24 Vdc 3200 RPM loadness 90W. Starting current 22 A.

Driving shaft mounted with on a bearing and bushing. Output shaft supported by two bearing with oil splash guard on output side.
Connecting 2 wire 0,75 x 200 mm.

*The rotation speed can change of $\pm 10\%$.

The S1 load test was made using a (I 3 A) current in the air with an increase of temperature of 70°.
The S2 test was made using (I 7 A) current in the air with a 50% timing 5' with an increase of temperature of 80° max.
The starting current is (I max) and cannot be maintained for more than 2".

Max forces wich may act on output shaft Axial 250 N, Radial 400 N.

It is possible to apply an encoder.

Motoriduttore . Getriebemotor . Gear motor

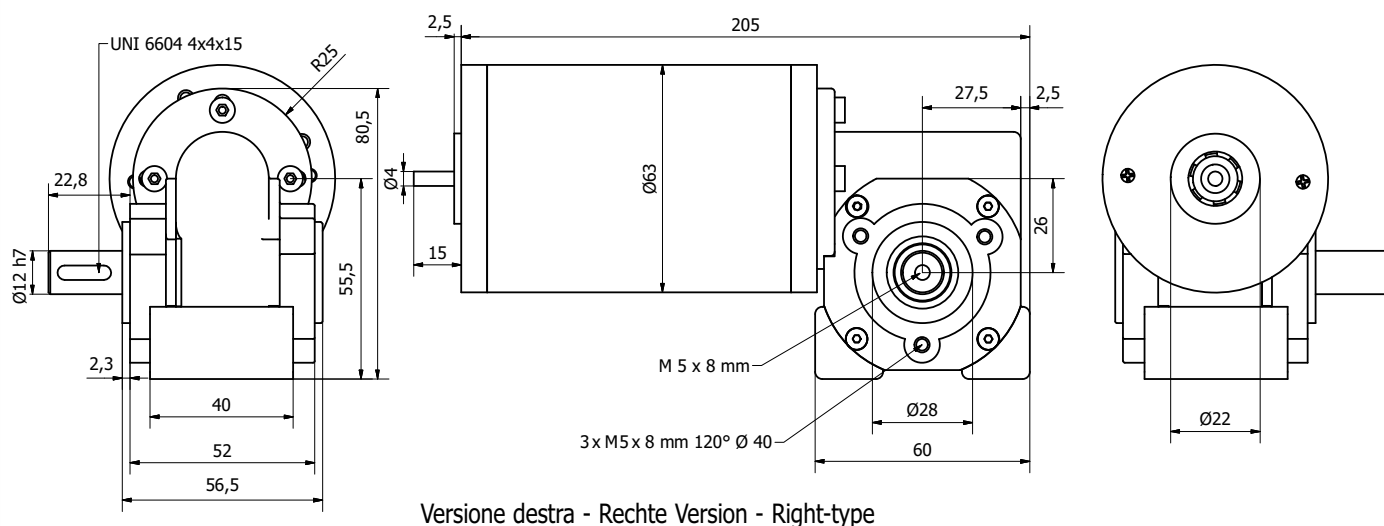

Versione destra - Rechte Version - Right-type

TIPO	Rapporto riduzione	*R.P.M. a vuoto min ⁻¹	*R.P.M. S 1 min ⁻¹	Coppia S 1 Nm	*R.P.M. S 2 min ⁻¹	Coppia S 2 Nm	Coppia Max Nm	I max 24 Vdc
MVSF 763 L 26 1/10	10,5	330	290	1,6	220	4	11	25
MVSF 763 L 26 1/15	15,5	215	185	2,8	150	6	19	25
MVSF 763 L 26 1/20	21	165	140	3,5	110	8	20	21
MVSF 763 L 26 1/30	31	105	90	4	70	9	20	19
MVSF 763 L 26 1/40	39	80	70	5	55	10,5	24	19

Motoriduttore a vite senza fine con motore standard Ø 63 12 o 24 Vdc 3300 giri 110W. Corrente di spunto 25 A.

Albero motore montato su 2 cuscinetti
Albero di uscita supportato da 2 cuscinetti
Fili uscenti 2 x 0,75 L 200 mm.

* Le velocità di rotazione sono soggette a variazioni di ±10 %.

Il funzionamento S1 è continuo con sovratemperatura di 70° (I 4,5 A).
Il funzionamento S2 è al 50% di 5' con sovratemperatura massima di 80° (9 A).
La corrente di spunto di (I max) non deve essere mantenuta per più di 2".

Forze massime che possono agire sull'albero di uscita: Assiale 250 N, Radiale 400 N.

E' possibile applicare un encoder.

MVSF 763 L 26

Untersetzungsgetriebe ist mit Schneckenantrieb und mit einem Standardmotor Ø 63 12 oder 24 Vdc 3300 Umdrehungen pro Minute ausgestattet 110W. Anlaufstrom 25 A.

Die Antriebswelle ist auf 2 Lagergehäuse montiert.
Die Ausgangswelle wird durch zwei Lagergehäuse gestützt.
Verbindung durch Kabelstränge 2 x 0,75 L 200 mm.

*Die Drehgeschwindigkeiten unterliegen Schwankungen von ±10%.

Die Funktion S1 beinhaltet einen Dauerbetrieb mit einer Temperatur von über 70 Grad (I 4,5 A).
Die Funktion S2 ist 50% von 5', mit einer maximalen Temperatur von über 80 Grad (9 A).
Der Anlaufstrom von (I max) sollte nicht länger als 2 Sekunden gehalten werden.

Maximale Belastungen, die auf die Ausgangswelle ausgeübt werden können: Axial kraft: 250 N, Radial kraft: 400 N.

Es ist auch möglich einen Encoder zu montieren.

TYP	Verhältnis	*R.P.M. Leerlauf min ⁻¹	*R.P.M. S 1 min ⁻¹	Drehmoment S 1 Nm	*R.P.M. S2 min ⁻¹	Drehmoment S 2 Nm	Höchstreh Moment Nm	I max 24 Vdc
TYPE	RATIO	*R.P.M. no load min ⁻¹	*R.P.M. S 1 min ⁻¹	S 1 Torque Nm	*R.P.M. S 2 min ⁻¹	S 2 Torque Nm	Max Torque Nm	I max 24 Vdc
MVSF 763 L 26 1/10	10,5	330	290	1,6	220	4	11	25
MVSF 763 L 26 1/15	15,5	215	185	2,8	150	6	19	25
MVSF 763 L 26 1/20	21	165	140	3,5	110	8	20	21
MVSF 763 L 26 1/30	31	105	90	4	70	9	20	19
MVSF 763 L 26 1/40	39	80	70	5	55	10,5	24	19

Gear motor with worm screw and standard motor Ø 63 12 or 24 Vdc 3300 RPM loadness 110W. Starting current 25 A.

Driving shaft mounted with on 2 ball bearings Output shaft supported by two ball bearing with oil splash guard on output side.
Connecting 2 wire 0,75 x 200 mm.

*The rotation speed can change of ±10%.

The S1 load test was made using a (I 4,5 A) current in the air with an increase of temperature of 70°.
The S2 test was made using (9 A) current in the air with a 50% timing 5' with an increase of temperature of 80° max.

The starting current is (I max) and cannot be maintained for more than 2".

Max forces wich may act on shaft Axial 250 N, Radial 400 N.

It is possible to apply an encoder.

Encoder ottico . Optischer Encoder . Optical encoder

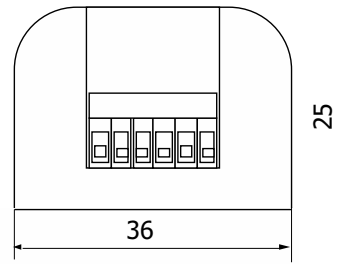
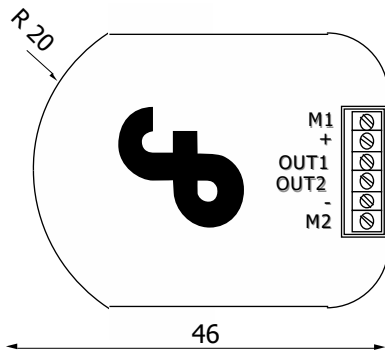

Encoder ottico monodirezionale a 50 impulsi giro o bidirezionale a 25 impulsi giro adattabile ai motori serie 615, 742, 752.

Alimentazione 6-24 Vdc.

Uscite open collector max 30 Vdc.

Il senso di rotazione del motore tipo 615 è antiorario collegando il positivo a M1.

L'encoder viene fornito esclusivamente montato sui nostri motori.

Tempo tipico di salita e discesa: 70 ns.

Massima corrente di uscita: 15 mA

VO tipico: 0,4 V

V out = Vdc - 0,7 V

Se non già previste nella scheda di controllo collegata all'encoder, occorre collegare una resistenza di pull up tra ciascuna uscita ed il positivo di alimentazione dell'encoder.

Il valore di detta resistenza è calcolato come 1/10 dell'impedenza di ingresso della scheda stessa e non deve comunque essere inferiore ad 1 KOhm.

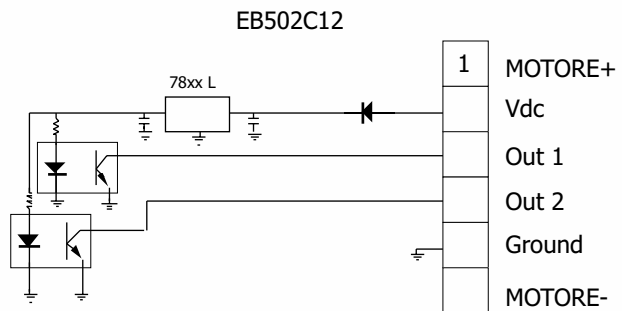
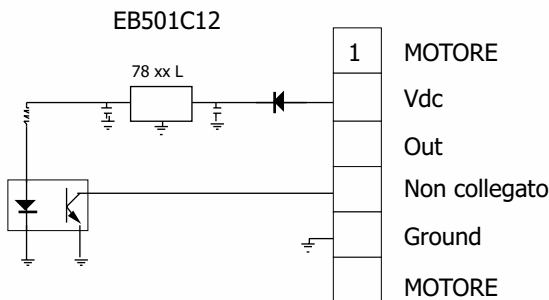

ENCODER UNIDIREZIONALE 50 IMPULSI

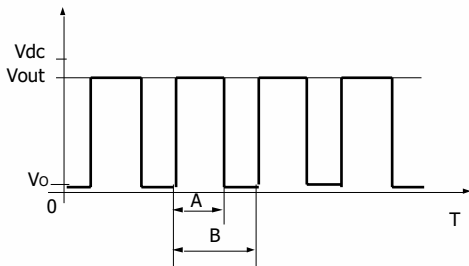

$A/B = 50 \pm 20\%$

Tempo di salita e di discesa tipico 70 ns

Corrente massima in uscita 15 mA

Vo tipica 0,4 V

Vout = Vdc - 0,7 V

ENCODER BIDIREZIONALE 25 IMPULSI

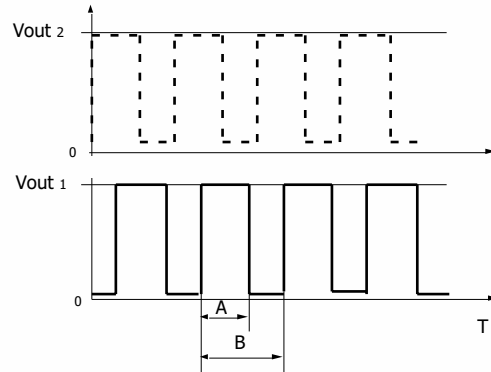

Lo sfasamento tra Vout 1 e Vout 2 dipende dal senso di rotazione del motore



EB 50

Optischer Encoder einseitig gerichtet 50 Impulse pro Umdrehung, zweiseitig gerichtet 25 Impulse pro Umdrehung, geeignet für Motore Serie 615, 742, 752. Versorgung 6-24 Vdc, Ausgang "open collector" max 30 Vdc. Die Drehrichtung des Motors Typ 615 ist gegen den Uhrzeigersinn, wenn das Plus an M1 angeschlossen wird. Der Encoder wird ausschließlich mit unseren Motoren geliefert.

Typische Anstiegszeit und Abstiegszeit: 70 ns

Spitzenstrom bei Ausgang: 15 mA

Typische V_o : 0,4 V

$V_{out} = V_{cc} - 0,7 V$

Der Phasenunterschied zwischen $V_{out 1}$ und $V_{out 2}$ hängt von der Drehrichtung des Motors ab

Wenn im Kontroobogen nicht schon ein Encoder-anschluss vorgesehen ist, benötigt man einen `Pull-up` Widerstand zwischen jedem Ausgang sowie die tatsächliche Speisung des Encoders.

Der wert des eben erwähnten Widerstandes ist als 1/10 Scheinwiderstandeingang des gleichen Kontrollbogens zu berechnen und darf nicht unter 1 KOhm liegen.

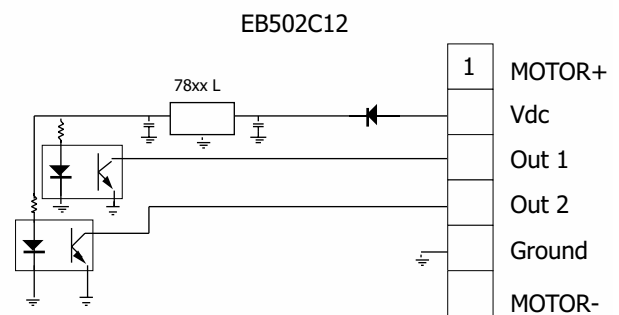
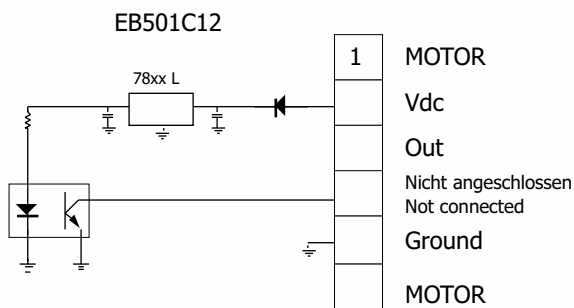

ENCODER EINSEITIG GERICHTET

UNIDIRECTIONAL ENCODER

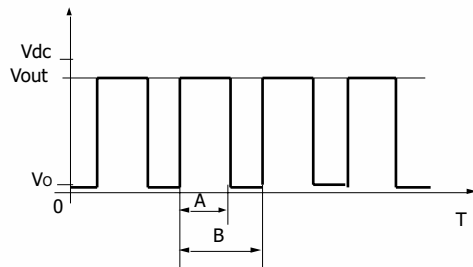

$$A/B = 50 \pm 20\%$$

ENCODER ZWEISEITIG GERICHTET

BIDIRECTIONAL ENCODER

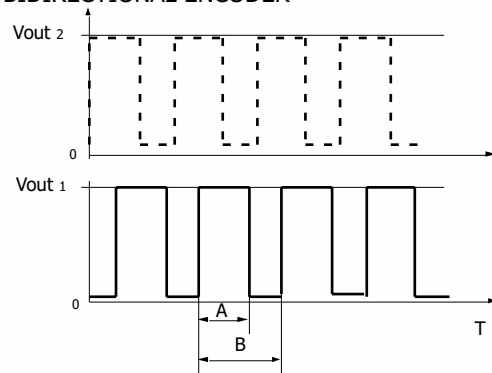

Optical encoder monoditrectional with 50 pulse every turn or bidirectional with 25 pulse every turn built for our motor type 615, 742, 752.

Power 6-24 Vdc.

Output open collector max 30 Vdc.

The motor 615 turn CCW connecting positive voltage to M1. The encoder is sold only assembled with our motors

Up and down tipical time is 70 ns

Maximum output current 15 mA

VO tipical 0.4 V

$V_{out} = V_{dc} - 0,7 V$

The motor turn CW or CCW depending the output 1 or 2 go up before.

If not provided in the control card, it is necessary to connect a pull up resistance between each output and the positive power supply. The value of this resistance is calculated as 1/10 of the card input impedance and in any case must not be lower than 1 KOhm.

It is possible to have other output configurations.

Encoder magnetico . Magnetischer Encoder . Encoder

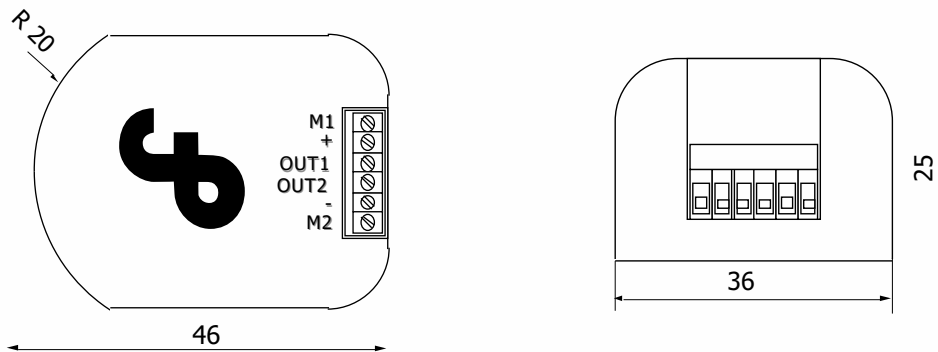

Encoder magnetico a 2 impulsi giro adattabile ai motori serie 615, 742, 752.

Alimentazione 5-30 Vdc.

Tensione di uscita = tensione di alimentazione meno 1 V.
Il senso di rotazione del motore tipo 615 è antiorario collegando il positivo a M1.

L'encoder viene fornito esclusivamente montato sui nostri motori.

Tempo tipico di salita e discesa: 70 ns.

Massima corrente di uscita: 10 mA

VO tipico: 0,4 V

$V_{out} = V_{dc} - 1 V$

Se non già previste nella scheda di controllo collegata all'encoder, occorre collegare una resistenza di pull up tra ciascuna uscita ed il positivo di alimentazione dell'encoder.

Il valore di detta resistenza è calcolato come 1/10 dell'impedenza di ingresso della scheda stessa e non deve comunque essere inferiore ad 1 KOhm.

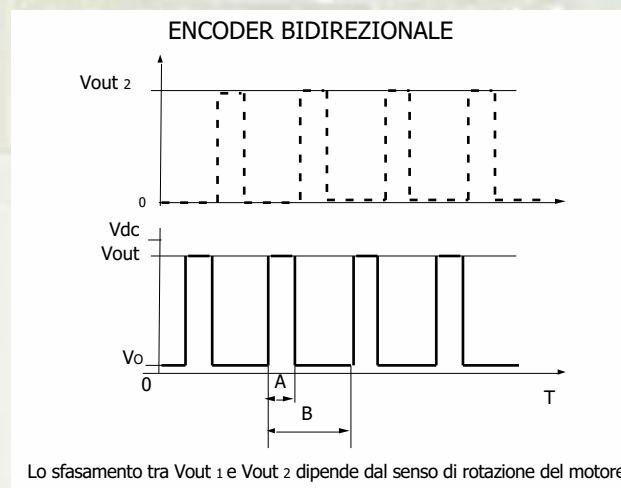
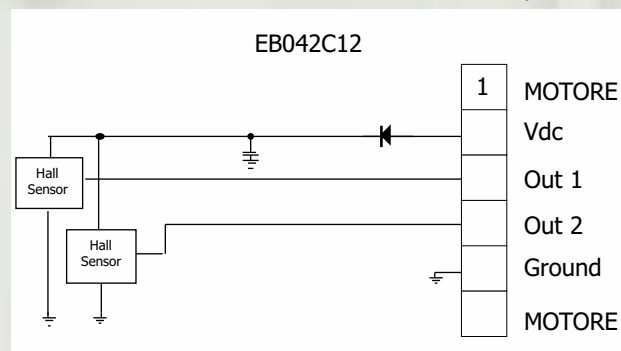

EB 04

Magnetischer Encoder 2 Impulse pro Umdrehung, geeignet für Motore Serie 615, 742, 752.

Versorgung 5-30 Vdc

V Ausgang = Speisespannung minus 1 V

Die Drehrichtung des Motors Typ 615 ist gegen den Uhrzeigersinn, wenn das Plus an M1 angeschlossen wird.

Der Encoder wird ausschließlich mit unseren Motoren geliefert.

Typische Anstiegszeit und Abstiegszeit: 70 ns

Spitzenstrom bei Ausgang: 10 mA

Typische V_o : 0,4 V

$V_{out} = V_{dc} - 1 V$

Der Phasenunterschied zwischen $V_{out 1}$ und $V_{out 2}$ hängt von der Drehrichtung des Motors ab.

Wenn im Kontroobogen nicht schon ein Encoder-anschluss vorgesehen ist, benötigt man einen `Pull-up` Widerstand zwischen jedem Ausgang sowie die tatsächliche Speisung des Encoders.

Der wert des eben erwähnten Widerstandes ist als 1/10 Scheinwiderstandeingang des gleichen Kontrollbogens zu berechnen und darf nicht unter 1 KOhm liegen.

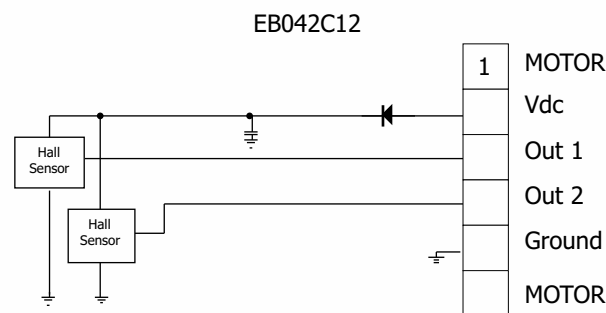

ENCODER ZWEISEITIG GERICHTET

BIDIRECTIONAL ENCODER

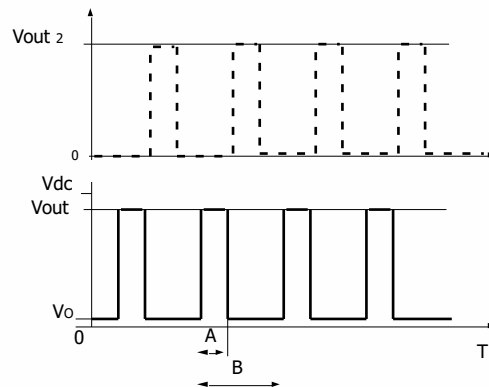

Hall effect encoder with 2 pulse every turn, built for our motor type 615, 742, 752.

Power 5-30 Vdc.

Output $V = \text{Input } V \text{ minus } 1 V$

The motor 615 turn CCW connecting positive voltage to M1. The encoder is sold only assembled with our motors

Up and down typical time is 70 ns

Maximum output current 10 mA

V_o typical 0.4 V

$V_{out} = V_{dc} - 1 V$

The motor turn CW or CCW depending the output 1 or 2 go up before.

If not provided in the control card, it is necessary to connect a pull up resistance between each output and the positive power supply. The value of this resistance is calculated as 1/10 of the card input impedance and in any case must not be lower than 1 KOhm.

It is possible to have other output configurations.

